

Gebruikershandleiding

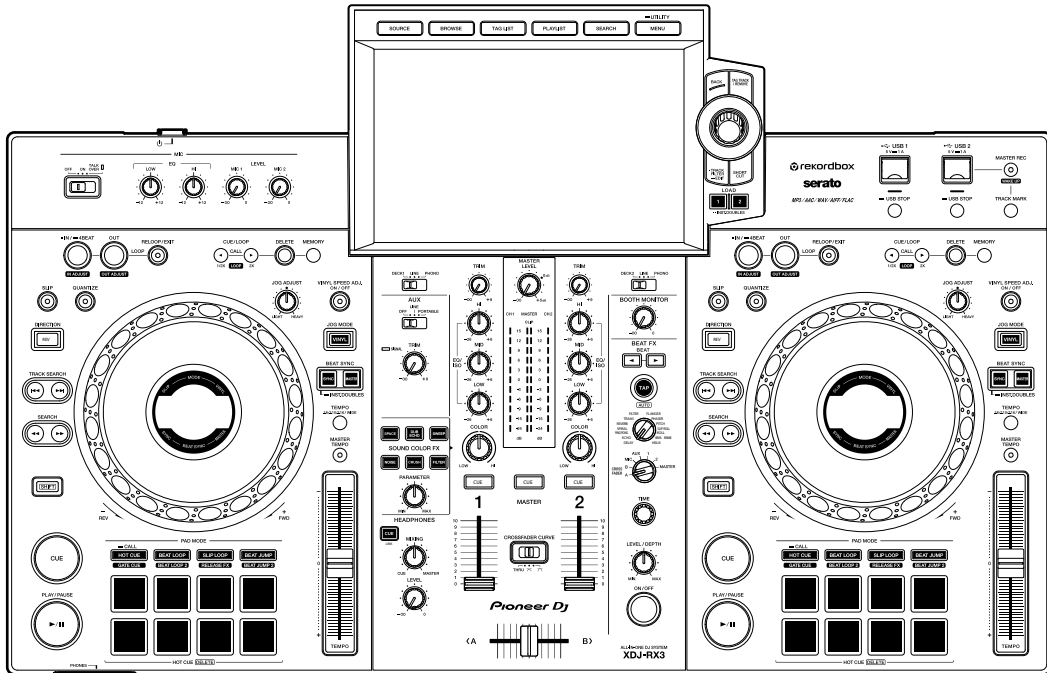

Alles-in-één-DJ-Systeem

XDJ-RX3

pioneerdj.com/support/

rekordbox.com

serato.com

Bezoek de bovenstaande websites voor vaak gestelde vragen en andere informatie over ondersteuning voor dit product.

Pioneer Dj

serato

Inhoud

Voordat u begint	7
Opmerkingen over deze handleiding	7
Inhoud van de doos.....	7
Handleidingen	8
Overzicht van het product	9
Systeemvereisten.....	9
rekordbox	11
PRO DJ LINK.....	12
Serato DJ Pro.....	12
Configuratie van pc/Mac	14
Setting Utility	17
Namen van onderdelen	20
Bovenpaneel	20
Voorpaneel.....	21
Achterpaneel	21
Aanraakscherm.....	23
Jog-weergave.....	31
Aansluitingen (basisstijlen)	33
PRO DJ LINK.....	33
Opslagapparatuur (USB) aansluiten	35
USB-gedeelte	35
USB-apparaat	36
Muziekstukken selecteren	37
Blader-gedeelte.....	37
Een bron selecteren	38
Een muziekstuk selecteren	38

Muziekstukken sorteren	39
Een muziekstuk zoeken	40
Geluid monitoren voordat een muziekstuk wordt geladen (Touch Preview)	44
Een muziekstuk naar een deck laden	44
De geschiedenis gebruiken	46
De Tag List gebruiken	47
Het afspeellijstscherf weergeven	51
Afspelen	54
Deckgedeelte	54
Afspelen/pauzeren	55
Een muziekstuk vanaf het aangeraakte punt op de algehele golfvorm afspelen	56
Achteruit afspelen	56
Basisbediening tijdens het afspelen	57
De weergavesnelheid aanpassen (temporegeling)	57
De weergavesnelheid aanpassen zonder de toonhoogte te veranderen (Master Tempo)	58
Opnemen	59
Een muziekstuk splitsen tijdens het opnemen	59
Het jog-wiel gebruiken	60
Jog-wielgedeelte	60
De jog-wielmodus instellen	61
Bediening van het jog-wiel	61
Het 'gewicht' van het jog-wiel instellen	62
De startsnelheid en de stopsnelheid van afspelen aanpassen (voor Vinyl-modus)	62
Cue-functie	64
Een cue-punt instellen	64

Naar een cue-punt springen.....	64
Een cue-punt controleren (cue-puntsampler).....	65
Een cue-punt opslaan	65
Een opgeslagen cue-punt oproepen	65
Een opgeslagen cue-punt verwijderen	66
Auto Cue instellen	66
Lusweergave	67
Een lus instellen	67
Luspunten fijnregelen.....	68
De lengte van een lus aanpassen.....	68
Terugkeren naar een lus-beginpunt om de lusweergave te starten (retrigger)	69
Active Loop gebruiken.....	69
De lusweergave annuleren	69
Emergency Loop	70
Een lus opslaan.....	70
Een opgeslagen lus oproepen	70
Een opgeslagen lus verwijderen	71
Kwantisering (voor deck).....	72
Kwantisering gebruiken.....	72
Slip	73
De Slip-modus inschakelen.....	74
Beat Sync	75
Beat Sync gebruiken	75
Instant doubles gebruiken	76
Beatpatroon.....	77
Het beatpatroon aanpassen.....	77
De Performance Pads gebruiken	78
Performance Pad-gedeelte	78

Hot Cue/Gate Cue.....	79
Beat Loop.....	83
Slip Loop	84
Release FX	85
Beatsprong/lusverplaatsing.....	86
Audio-uitgang	87
Kanaal-gedeelte/master-gedeelte	87
Geluid weergeven	89
Het geluid instellen	90
De faders instellen	91
Geluid monitoren	92
Hoofdtelefoon-gedeelte	92
Monitoren met de hoofdtelefoon	92
Booth-gedeelte	93
Een booth-monitor gebruiken.....	93
Microfoon	95
MIC-gedeelte.....	95
Een microfoon gebruiken	96
AUX.....	97
AUX-gedeelte	97
AUX gebruiken	98
Sound Color FX.....	99
Sound Color FX-gedeelte.....	99
Sound Color FX gebruiken.....	100
Typen Sound Color FX en instellingen.....	101
Beat FX	103
Beat FX-gedeelte	103
Beat FX gebruiken	104
BPM handmatig instellen (tikmodus).....	105

Kwantisering gebruiken (voor Beat FX)	106
Beat FX-typen en instellingen	107
Beat FX registreren in Beat FX Bank	112
DJ-software gebruiken	113
DJ-software bedienen	113
Instellingen	115
De instellingen wijzigen	115
Utility-instellingen	116
De instellingen op het Shortcut-scherm wijzigen	122
Items op het Shortcut-scherm instellen	123
My Settings van een opslagapparaat (USB) laden	125
Specificaties	126
Aanvullende informatie	128
Problemen oplossen	128
Lcd-scherm	129
Handelsmerken en gedeponeerde handelsmerken	130
Waarschuwingen betreffende auteursrechten	131

Voordat u begint

Opmerkingen over deze handleiding

- Hartelijk dank voor uw keuze voor dit Pioneer DJ-product.
Lees deze handleiding, de “Snelstartgids” en de “Voorzorgsmaatregelen” die bij dit product zijn geleverd. Deze documenten bevatten belangrijke informatie die u moet begrijpen voordat u het toestel gaat gebruiken.
- In deze handleiding worden vierkante haken ([]) gebruikt voor de namen van knoppen en aansluitingen op het product, en voor de namen van knoppen, menu's, enz. in de software op een pc/Mac of mobiel apparaat. (bijvoorbeeld **[File]**, **[CUE]**-knop)
- Houd er rekening mee dat de softwareschermen en de specificaties ervan, evenals de vormgeving en de specificaties van de hardware, zonder voorafgaande kennisgeving kunnen worden gewijzigd.
- De bediening kan afwijken van de uitleg in deze handleiding, afhankelijk van de versie van het besturingssysteem, de instellingen van de webbrowser, enz.
- De taal op de softwareschermen die in deze handleiding worden beschreven, kan verschillen van de taal op uw scherm.

Inhoud van de doos

- Stroomsnoer
- USB-kabel
- Garantie (voor bepaalde regio's)*1
- Snelstartgids
- Voorzorgsmaatregelen
- Kennisgeving over softwarelicentie

*1 Alleen producten in Europa.

Voor producten in Noord-Amerika en Japan is informatie over de garantie opgenomen in de “Voorzorgsmaatregelen”.

Handleidingen

❖ Inleiding op rekordbox, Gebruikershandleiding

Raadpleeg het document “Inleiding op rekordbox” voor informatie over het configureren van rekordbox, en raadpleeg de “Gebruikershandleiding” voor informatie over het gebruik van rekordbox.

Ga naar de onderstaande URL voor deze handleidingen.

rekordbox.com/manual

❖ Softwarehandleiding voor Serato DJ Pro

Raadpleeg de volgende website van Serato DJ.

serato.com/dj/pro/downloads

Overzicht van het product

Stelsysteemvereisten

Ondersteunde audiobronnen

Dit toestel ondersteunt de volgende bronnen.

- USB-apparaat
- Pc/Mac (pagina 14)

❖ USB-apparaten

Gebruik USB-apparaten die aan de volgende specificaties voldoen.

Mappenhiërarchie	Maximaal 8 niveaus (Bestanden op lagere niveaus kunnen niet worden afgespeeld met het toestel.)
Maximaal aantal mappen	Onbeperkt (Er kunnen maximaal 10 000 mappen in een map worden weergegeven.)
Maximaal aantal bestanden	Onbeperkt (Er kunnen maximaal 10 000 bestanden in een map worden weergegeven.)
Bestandsindeling	FAT16, FAT32, HFS+ (NTFS en exFAT worden niet ondersteund.)

- Het toestel kan audiobestanden afspelen op USB-massaopslagapparaten.
- Als er veel mappen en bestanden op een apparaat staan, kan het toestel enige tijd nodig hebben om deze te lezen.
- Sommige USB-apparaten werken mogelijk niet correct in combinatie met dit toestel.
- Het toestel biedt geen ondersteuning voor het volgende.
 - Apparaten met een optische schijf zoals externe dvd/cd-stations
 - USB-hubs
- We aanvaarden geen verantwoordelijkheid voor gegevensverlies van USB-apparaten of andere directe of indirecte problemen die het resultaat zijn van verbindingen met dit toestel.

Overzicht van het product

- Als er buitengewone stroom wordt gedetecteerd op de USB-aansluiting op het toestel, knippert de USB-indicator en stopt het toestel de voeding naar het USB-apparaat en stopt de communicatie. U kunt een normale toestand herstellen door het USB-apparaat van het toestel te ontkoppelen. Gebruik het USB-apparaat niet meer met het toestel.
Als u het toestel niet naar een normale toestand kunt herstellen (d.w.z. als het toestel niet met een aangesloten USB-apparaat communiceert), zet het toestel dan uit en weer aan.
- Als USB-apparaten meerdere partities hebben, kan alleen de eerste partitie worden gebruikt (of als er een partitie is met rekordbox-bibliotheek, dan wordt die partitie in plaats daarvan gebruikt).
- USB-apparaten met een flashgeheugenlezer werken mogelijk niet goed met dit toestel.

Ondersteunde bestandsindelingen

Het toestel ondersteunt audiobestanden in de volgende indelingen.

Type	Extensie	Indeling	Bitdiepte	Bitsnelheid	Bemonsteringsfrequentie	Codering
MP3	.mp3	MPEG-1 AUDIO LAYER-3		32 tot 320 kbps		
AAC	.m4a, .aac, .mp4	MPEG-4 AAC LC MPEG-2 AAC LC	16 bits	16 tot 320 kbps	32 kHz, 44,1 kHz, 48 kHz	CBR, VBR
WAV	.wav	WAV				Niet-gecomprimeerde PCM
AIFF	.aif, .aiff	AIFF	16 bits, 24 bits	—	44,1 kHz, 48 kHz	
FLAC	.flac, .fla	FLAC				Lossless compressie

- Sommige bestanden kunnen niet met het toestel worden afgespeeld, ook al hebben ze een ondersteunde indeling.

Taginformatie

Dit toestel kan taginformatie lezen van ID3-tags (v1, v1.1, v2.2.0, v2.3.0, v2.4.0) en metatags die in audiobestanden zijn ingesteld.

Albumillustratie van audiobestanden

U kunt een albumillustratie in JPEG-indeling (extensies: "jpg", "jpeg") aan elk audiobestand toevoegen.

Afbeeldingen groter dan 800 x 800 pixels kunnen niet op dit toestel worden weergegeven.

Schermtaal

Als u tekens (namen van muziekstukken, enz.) wilt weergeven in andere lokale codes dan Unicode, wijzigt u de instelling [**LANGUAGE**] (pagina 120).

rekordbox

rekordbox is een complete DJ-toepassing die u kunt gebruiken om uw muziek te beheren en op te treden.

- U kunt audiobestanden die in de exportmodus worden beheerd (de rekordbox-muziekbeheerfunctie) met dit toestel gebruiken.
- Dit toestel is een Hardware Unlock-toestel. Als u een pc/Mac met rekordbox op het toestel aansluit, kunt u de performancemodus (DJ-functies rekordbox) gratis gebruiken.
- Ga voor informatie over functies die door Hardware Unlock worden ondersteund naar de onderstaande URL.

rekordbox.com

- De rekordbox-software wordt niet met het toestel meegeleverd. U kunt de software van de onderstaande URL downloaden.

rekordbox.com

- Bezoek de onderstaande URL voor informatie over de meest recente systeemvereisten, compatibiliteit en ondersteunde besturingssystemen.

rekordbox.com/system

Overzicht van het product

- De werking wordt niet gegarandeerd op alle modellen pc/Mac, ook niet als aan de systeemvereisten is voldaan.
- Afhankelijk van de instellingen voor energiebesparing en andere omstandigheden van uw pc/Mac, is het mogelijk dat de CPU en de harde schijf niet voldoende verwerkingsvermogen bieden. Vooral bij laptops moet u ervoor zorgen dat de pc/Mac in de beste toestand verkeert om doorlopend hoge prestaties te kunnen leveren wanneer u rekordbox gebruikt (door bijvoorbeeld de netstroomadapter aangesloten te houden).

Mobiele apparaten gebruiken

Als u mobiele apparaten met rekordbox voor iOS aansluit op het toestel, kunt u audiobestanden afspelen die beheerd worden in rekordbox voor iOS.

- Raadpleeg de FAQ op de URL hieronder voor informatie over de verbinding met rekordbox voor iOS.
rekordbox.com/support/faq/connecting-to-dj-units/
- U kunt geen mobiele apparaten met rekordbox voor Android gebruiken met het toestel.

PRO DJ LINK

PRO DJ LINK biedt ondersteuning voor het exporteren van gegevens via USB, waarbij een opslagapparaat wordt gebruikt (USB-apparaat), evenals exporteren via rekordbox Link Export, waarbij een pc/Mac wordt gebruikt waarop rekordbox draait.

➡ Meer informatie: PRO DJ LINK (pagina 33)

Serato DJ Pro

Serato DJ Pro is DJ-software van Serato.

De Serato DJ Pro-software wordt niet met het toestel meegeleverd. U kunt de software van de onderstaande URL downloaden.

serato.com

Overzicht van het product

- Bezoek de onderstaande URL voor informatie over de meest recente systeemvereisten, compatibiliteit en ondersteunde besturingssystemen.

[serato.com/dj/pro/downloads](https://www.serato.com/dj/pro/downloads)

- De werking wordt niet gegarandeerd op alle modellen pc/Mac, ook niet als aan de systeemvereisten is voldaan.
- Afhankelijk van de instellingen voor energiebesparing en andere omstandigheden van uw pc/Mac, is het mogelijk dat de CPU en de harde schijf niet voldoende verwerkingsvermogen bieden. Vooral bij laptops moet u ervoor zorgen dat de pc/Mac in de beste toestand verkeert om doorlopend hoge prestaties te kunnen leveren wanneer u Serato DJ Pro gebruikt (door bijvoorbeeld de netstroomadapter aangesloten te houden).

Configuratie van pc/Mac

Om audio van een pc/Mac naar het toestel te kunnen invoeren, moet u de volgende software op uw computer installeren.

- Speciaal audiostuurprogramma:
Stuurprogramma voor invoer van audio van een pc/Mac naar het toestel.
Als u het audiostuurprogramma installeert, wordt met het stuurprogramma ook de Setting Utility geïnstalleerd (pagina 16).
- Stuurprogramma voor USB-verbinding (Link Export) met rekordbox (Mac/Windows):
Stuurprogramma voor het aansluiten van een pc/Mac met rekordbox op het toestel via USB (Link Export)
Ga voor informatie over de installatie naar de onderstaande URL.

pioneerdj.com/support/

- Bezoek de onderstaande URL voor informatie over de meest recente systeemvereisten, compatibiliteit en ondersteunde besturingssystemen.

pioneerdj.com/support/

- De werking wordt niet gegarandeerd op alle modellen pc/Mac, ook niet als aan de systeemvereisten is voldaan.
- De werking wordt niet gegarandeerd als meerdere toestellen op een pc/Mac zijn aangesloten.
- Als een pc/Mac zonder het audiostuurprogramma op het toestel wordt aangesloten, kunnen er fouten optreden op de pc/Mac.
- Er kunnen storingen optreden als er geen compatibiliteit is met andere software op de pc/Mac.

Installatie van het speciale audiostuurprogramma

❖ Opmerkingen over de installatie

- Zet het toestel uit en ontkoppel de USB-kabel die op het toestel is aangesloten en de pc/Mac voordat u de installatie uitvoert.
- Sluit alle open toepassingen op de pc/Mac voordat u de installatie uitvoert.
- U moet over beheerdersrechten beschikken om het stuurprogramma op de pc (Windows) te kunnen installeren.
- Lees de gebruiksrechtovereenkomst nauwkeurig voordat u de installatie uitvoert.
- Als u de installatie afbreekt voordat deze voltooid is, voer de installatieprocedure de volgende keer dan weer vanaf het begin uit.
- Nadat de installatie is voltooid, sluit u de pc/Mac aan op het toestel.
- De werking wordt niet gegarandeerd op alle modellen pc/Mac.

Het speciale audiostuurprogramma downloaden

1 Bezoek de onderstaande URL.

pioneerdj.com/support/

2 Klik op [Software- & firmware-updates].

3 Klik op [XDJ-RX3] onder [ALL-IN-ONE DJ SYSTEM].

4 Klik op [Drivers].

5 Klik op [Downloadlink] en sla het bestand op.

- Download het audiostuurprogramma dat voor uw pc/Mac is bedoeld.
- Voor Mac varieert het audiostuurprogramma afhankelijk van de versie van macOS die u gebruikt.

Het speciale audiostuurprogramma installeren

1 Pak het gedownloadde audiostuurprogramma uit.

- Pak “XDJRX3####exe.zip” uit als u een pc (Windows) gebruikt, of “XDJRX3M####dmg.zip” als u een Mac gebruikt (# geeft het versienummer van het programma aan).

2 Dubbelklik op het installatiebestand dat u heeft gedownload.

- Dubbelklik op “XDJ-RX3_#.###.exe” als u een pc (Windows) gebruikt, of “XDJ-RX3_M_#.#.###.dmg” → “XDJ-RX3AudioDriver.pkg” als u een Mac gebruikt (# geeft het versienummer van het programma aan).

3 Lees de gebruiksrechtsovereenkomst nauwkeurig.

Als u akkoord gaat met de voorwaarden, selecteer dan het vakje [Akkoord] en klik op [OK].

- Als u niet akkoord gaat met de voorwaarden van de gebruiksrechtsovereenkomst, klik dan op [Niet akkoord] (voor Mac) of [Annuleren] (voor Windows) om de installatie af te breken.

4 Volg de instructies op het scherm om de installatie te voltooien.

- Als u een Mac gebruikt, ga dan naar de onderstaande URL en lees “Important notice for installing the driver software on macOS”.

pioneerdj.com/support/

Setting Utility

Zodra u het stuurprogramma op uw pc/Mac hebt geïnstalleerd, kunt u de Setting Utility gebruiken voor het volgende.

- De buffergrootte instellen (voor Windows ASIO) (pagina 18)
- Controleren van de softwareversies (pagina 19)

De Setting Utility starten

❖ Voor Mac

- 1 Open de map [Programma's] in Finder.
- 2 Klik op [Pioneer] → [XDJ-RX3] → [XDJ-RX3 Driver Version Display Utility].

❖ Voor pc (Windows)

- 1 Open het menu Start en klik op [Pioneer] → [XDJ-RX3 Setting Utility].

De buffergrootte instellen (voor Windows ASIO)

- Sluit alle open toepassingen (DJ-toepassingen, enz.) die het toestel als het standaard audiotestel gebruiken voordat u de buffergrootte instelt.

➡ Meer informatie: De Setting Utility starten (pagina 17)

1 Klik op het tabblad [ASIO].

2 Stel de buffergrootte met de schuifregelaar in.



- Een grote buffergrootte vermindert de kans op geluidsonderbrekingen, maar verhoogt de vertraging vanwege latencie in de overdracht van audiogegevens.

Controleren van de softwareversies

➤ Meer informatie: De Setting Utility starten (pagina 17)

1 Klik op het tabblad [About].



Namen van onderdelen

Bovenpaneel

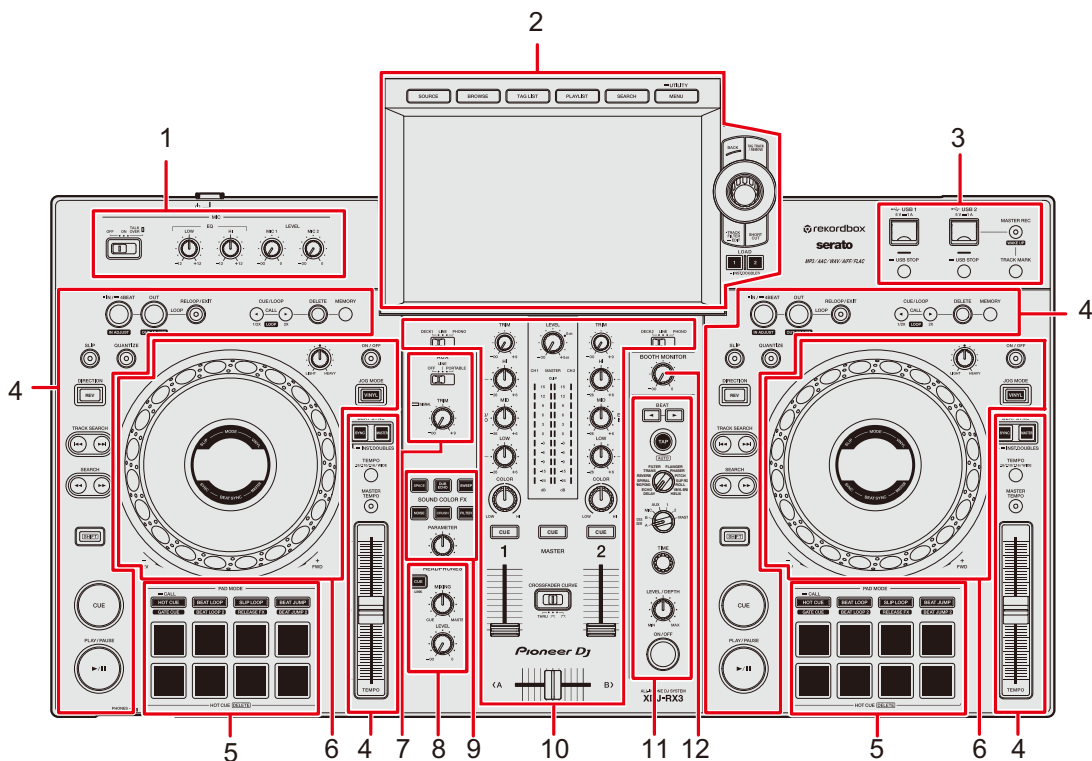

1. **MIC-gedeelte** (pagina 95)
2. **Bladergedeelte, aanraakscherm** (pagina's 23, 37)
3. **USB-gedeelte** (pagina 35)
4. **Deckgedeelte** (pagina 54)
5. **Performance Pad-gedeelte** (pagina 78)
6. **Jog-wielgedeelte** (pagina's 31, 60)
7. **AUX-gedeelte** (pagina 97)
8. **Hoofdtelefoon-gedeelte** (pagina 92)
9. **Sound Color FX-gedeelte** (pagina 99)
10. **Kanaal-gedeelte/Master-gedeelte** (pagina 87)
11. **Beat FX-gedeelte** (pagina 103)
12. **Booth-gedeelte** (pagina 93)

Voorpaneel

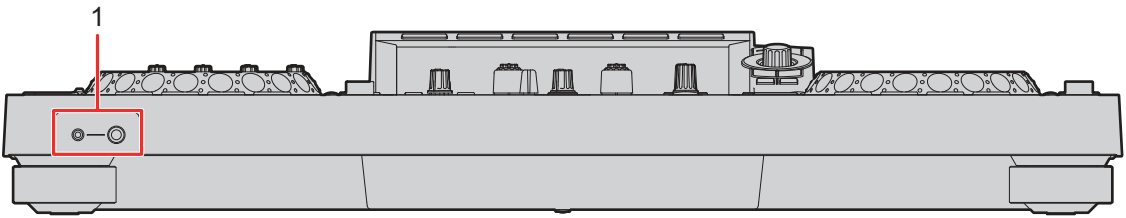

1. PHONES-aansluitingen (pagina 92)

Sluit een hoofdtelefoon aan op een van de aansluitingen (1/4" stereosteekker of 3,5 mm stereoministekker). Als u beide aansluitingen tegelijk gebruikt, kan dat de geluidskwaliteit of het volume verlagen.

Achterpaneel

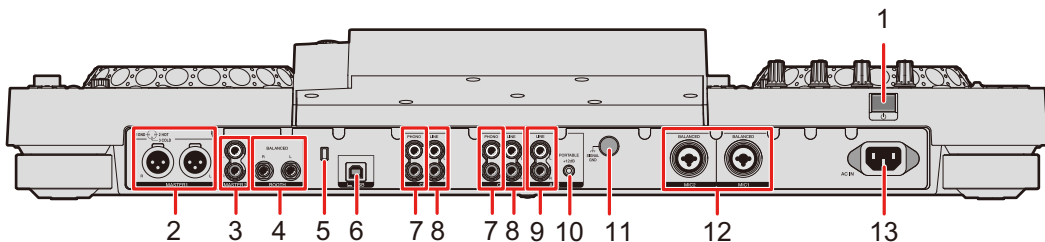

1. ⏻-knop

Zet het toestel aan of zet het in de stand-bystand.

2. MASTER 1-aansluitingen (gebalanceerde XLR)

Aansluitingen naar analoge ingangsaansluitingen op een eindversterker en luidsprekers met voeding, enz.

- Gebruik deze aansluitingen alleen voor gebalanceerde uitvoer. Als deze aansluitingen met een XLR-RCA-conversiekabel (conversieadapter) enz. op ongebalanceerde ingangen (RCA, enz.) worden aangesloten, leidt dit tot ongewenste ruis en/of een slechte geluidskwaliteit.
- Sluit niet het stroom snoer van een ander product op deze aansluitingen aan.
- Verbind deze niet met een aansluiting die fantoomvoeding kan geven.
- Gebruik de [MASTER 2]-aansluitingen voor ongebalanceerde invoer (RCA, enz.).

3. **MASTER 2-aansluitingen (RCA)**

Aansluitingen naar analoge ingangsaansluitingen op een eindversterker, enz.

4. **BOOTH-aansluitingen (1/4"/6,35 mm, TRS)** (pagina 93)

Aansluitingen voor een booth-monitor.

- Gebruik deze aansluitingen alleen voor gebalanceerde uitvoer. Als deze aansluitingen op ongebalanceerde ingangen worden aangesloten, leidt dit tot ongewenste ruis en/of slechte geluidskwaliteit.

5. **Kensington-beveiligingsgleuf**

Aansluiting voor kabelslot.

6. **USB-aansluiting** (pagina 33)

Aansluitingen voor een pc/Mac.

7. **PHONO-aansluitingen (RCA)**

Aansluiting voor uitvoerapparaten op phononiveau (MM-element).

- Voer naar deze aansluitingen geen signaal op lijnniveau in.

8. **LINE-aansluitingen (RCA)**

Aansluitingen voor multispelers of uitgangapparaten op lijnniveau.

9. **AUX LINE-aansluitingen** (pagina 98)

Aansluitingen voor uitgangapparaten op lijnniveau.

10. **AUX PORTABLE-aansluiting** (pagina 98)

Aansluiting voor een uitgangapparaat zoals een mobiel apparaat.

11. **Signal GND-aansluiting**

Aansluiting voor de aardingsdraad van een draaitafel.

Vermindert ongewenste ruis die optreedt wanneer een draaitafel op het toestel aangesloten is.

12. **MIC 1-, MIC 2-aansluitingen (XLR of 1/4"/6,35 mm, TRS)** (pagina 96)

13. **AC IN**

Aansluiting voor het meegeleverde stroomsnoer naar een stopcontact.

Aanraakscherm

SOURCE-scherm

U geeft het bronselectiescherm weer door op de **[SOURCE]**-knop te drukken.

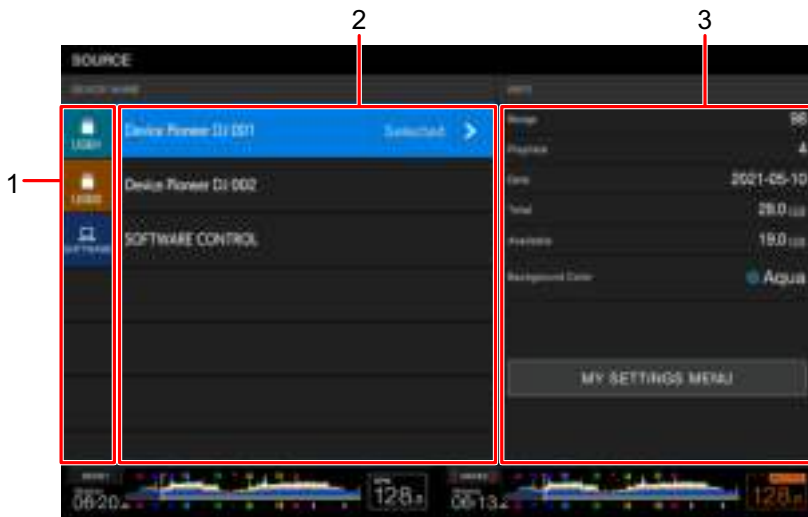

1. Pictogram van apparaat

Geeft het aangesloten apparaat weer.

- Als **[BACKGROUND COLOR]** is ingesteld voor het apparaat, heeft het pictogram de geselecteerde achtergrondkleur.

2. Naam van apparaat

3. Informatie over het apparaat

Hier ziet u de informatie over het apparaat dat in de lijst gemarkeerd is.

- U kunt het volgende instellen vanuit **[MY SETTINGS MENU]** wanneer een opslagapparaat (USB) in de lijst is geselecteerd.
 - **[LOAD]**: Hiermee laadt u de Utility-instellingen en sommige andere instellingen die op het opslagapparaat (USB) opgeslagen zijn. U kunt My Settings ook oproepen vanuit het **[SHORTCUT]**-scherm (pagina 125).
 - **[BACKGROUND COLOR]**: Hiermee kunt u de achtergrondkleur van het pictogram instellen (voor opslagapparaten (USB) met audiobestanden of beheergegevens die uit rekordbox geëxporteerd zijn). Deze instelling wordt ook toegepast op de kleuren voor een deel van het aanraakscherm.
 - **[WAVEFORM COLOR]**: Hiermee kunt u de kleur voor de algehele en gedetailleerde golfvormen instellen.

Bladerscherm

U kunt het bladerscherm (de muziekstukkenlijst) weergeven door op de knop **[BROWSE]**, **[TAG LIST]**, **[PLAYLIST]** of **[SEARCH]** te drukken.

U kunt bladeren in de rekordbox-bibliotheek op een opslagapparaat (USB) of een aangesloten pc/Mac.

- Als u op het bladerscherm in een opslagapparaat (USB) bladert dat geen rekordbox-bibliotheek bevat, worden de mappen- en muziekstukkenlijsten hiërarchisch weergegeven.

U drukt op de **[BROWSE]**-knop



1. **Categorie**

Weergave van de categorieën.

- Ga naar **[Preferences]** in rekordbox om de categorieën te kiezen die u wilt weergeven.

2. **Pictogram van apparaat**

Het pictogram van het apparaat dat op het **[SOURCE]**-scherm geselecteerd is (pagina 23).

3. **Bovenliggende niveau**

Geeft de map- of apparaatnaam op het bovenliggende niveau weer.

4. **Muziekstukkenlijst**

Geeft de voorbeeldgolfvorm en albumillustratie voor elk muziekstuk weer, en de muziekstukkenlijst van het geselecteerde hiërarchische niveau of de geselecteerde afspeellijst.

- Als er geen rekordbox-bibliotheek is opgeslagen op het opslagapparaat (USB), wordt de kolom [**TRACK**] naar links verschoven in het weergavegebied.
- Tik op de golfvorm in de kolom [**PREVIEW**] om het geluid te controleren voordat u een muziekstuk laadt (pagina 44).

5. **Afteltimer**

Hier ziet u de afteltimer.

Het timerscherm verandert van wit in rood wanneer de resterende tijd minder dan 5 minuten wordt.

6. **Master Rec-timer**

Hier ziet u de opnametijd bij gebruik van Master Rec (pagina 59).

7. **INFO**

Tik hierop om de gedetailleerde informatie voor het muziekstuk dat in de lijst gemarkeerd is, weer te geven of te verbergen (pagina 43).

8. **Door de gebruiker ingestelde categorieën**

- U kunt de categorieën kiezen die u hier wilt weergeven via rekordbox.
- Als er geen rekordbox-bibliotheek is opgeslagen op het opslagapparaat (USB), wordt de gedetailleerde informatie voor het muziekstuk dat in de lijst is gemarkeerd, weergegeven.

9. **Afspeelstatus**

Hier ziet u de afspeelstatus voor het geladen muziekstuk.

Weergavescherm (golfvormscherm)

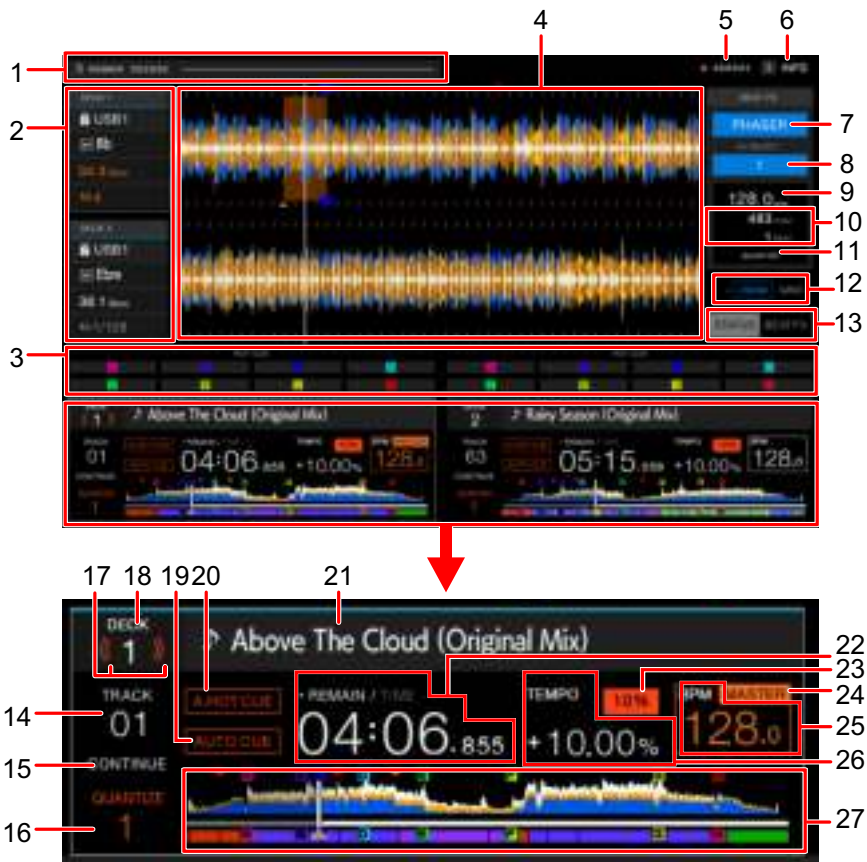

1. Afteltimer

Hier ziet u de afteltimer.

Het timerscherm verandert van wit in rood wanneer de resterende tijd minder dan 5 minuten wordt.

Tik hierop om het scherm met timerinstellingen te openen. U kunt de instellingen wijzigen en de timer starten/stoppen op het scherm.

2. Deckinformatie

Hier ziet u de volgende informatie voor het geladen muziekstuk.

- Apparaat: Hier ziet u waar het muziekstuk is opgeslagen.
- Toonsoort: De toonsoort van het muziekstuk.
- Beat-countdown: Hier ziet u het aantal maten en beats vanaf het afspeelpunt tot het dichtstbijzijnde cue-punt.
- Luspictogram/aantal beats voor lus: Het luspictogram licht op terwijl een lus wordt afgespeeld en toont het aantal beats dat voor de lus is ingesteld.

- Tik op **[DECK 1]** of **[DECK 2]** om het actieve deck om te schakelen.

3. **Status pad-modus/Beat FX-regelaars**

Hier ziet u de pad-modus die op het deck wordt gebruikt, of de Beat FX-regelaars (Beat FX Bank en X-PAD).

4. **Vergrote golfvorm**

Hier ziet u de vergrote golfvorm, cue-punten, luspunten en Hot Cue-punten enz. die door rekordbox geanalyseerd zijn.

- U kunt de kleur van de golfvorm wijzigen in **[MY SETTINGS MENU]** op het **[SOURCE]**-scherm of **[WAVEFORM COLOR]** op het **[SHORTCUT]**-scherm (pagina 123).

5. **Master Rec-timer**

Hier ziet u de opnametijd bij gebruik van Master Rec (pagina 59).

6. **INFO**

Tik hierop om de gedetailleerde informatie voor het geladen muziekstuk weer te geven of te verbergen (pagina 43).

7. **Beat FX**

Hier ziet u de geselecteerde Beat FX (effectnaam) (pagina 104).

8. **Kanaal**

Hier ziet u het kanaal dat is geselecteerd met de Beat FX-kanaalkeuzeschakelaar (het kanaal waarop het effect zal worden toegepast).

9. **BPM (voor Beat FX)**

Hier ziet u de BPM (beats per minuut, d.w.z. tempo).

- In de automatische stand wordt de automatisch gedetecteerde BPM weergegeven.
- In de handmatige instellingsmodus wordt de BPM in het groen weergegeven en wordt **[TAP]** weergegeven.

10. **Parameter**

Hier ziet u de msec (milliseconden) en beatparameters die voor het geselecteerde effect zijn ingesteld.

11. **QUANTIZE-indicator (voor Beat FX)**

Wordt in het wit weergegeven als kwantisering voor Beat FX is ingeschakeld en actief is, en in het grijs als het is ingeschakeld maar niet actief is (pagina 106).

12. **Indicator voor zoommodus/patroonaanpassingsmodus**

Houd de draaiknop ingedrukt of houd **[ZOOM]/[GRID]** ingedrukt om te schakelen tussen de zoommodus en de patroonaanpassingsmodus.

- Als u aan de draaiknop draait, kunt u het volgende regelen.

- In de zoommodus: Zoomt tegelijkertijd in en uit op de golfvormen van DECK 1 en DECK 2.
- In de patroonaanpassingsmodus: Past het beatpatroon aan voor het muziekstuk dat op het actieve deck is geladen (pagina 77).

13. **STATUS/BEAT FX-indicator**

Tik op [**STATUS**]/[**BEAT FX**] om te schakelen tussen de statusweergave van de pad-modus en de Beat FX-regelaars.

- Tik op [**BEAT FX**] om Beat FX te registreren in Beat FX Bank, of gebruik X-PAD (pagina 104).

14. **Nummer van muziekstuk**

Hier ziet u het nummer (01-999) van het geladen muziekstuk.

15. **Indicator voor afspeelmodus**

Hier ziet u de afspeelmodus voor het geladen muziekstuk.

- U stelt de afspeelmodus in bij [**PLAY MODE**] in de Utility-instellingen (pagina 117).

16. **QUANTIZE-indicator (voor deck), aantal beats voor kwantisering**

Wordt in het rood weergegeven als kwantisering voor dat deck is ingeschakeld en actief is, en in het grijs als het is ingeschakeld maar niet actief is.

- U stelt het aantal beats in bij [**QUANTIZE BEAT VALUE**] in de Utility-instellingen of op het [**SHORTCUT**]-scherm (pagina's 116, 123).

17. **On Air Display**

Toont rode 'golven' wanneer het geluid van dat deck via de masteruitgang wordt afgespeeld.

18. **Decknummer**

19. **AUTO CUE-indicator** (pagina 66)

Deze wordt weergegeven als Auto Cue ingeschakeld is.

20. **A. HOT CUE-indicator**

Deze wordt weergegeven als [**HOT CUE AUTO LOAD**] ingeschakeld is (pagina 81).

21. **Naam muziekstuk**

Hier ziet u de naam van het geladen muziekstuk.

22. **Tijdsaanduiding (minuten, seconden, milliseconden)**

Hier ziet u de resterende tijd of de verstreken tijd.

Tik op de tijdweergave om te schakelen tussen resterende tijd en verstreken tijd.

Houd de tijdweergave ingedrukt om Auto Cue in en uit te schakelen.

- [**TIME**] wordt grijs weergegeven wanneer de resterende tijd wordt weergegeven en [**REMAIN**] wordt grijs weergegeven wanneer de verstreken tijd wordt weergegeven.

- U kunt de tijdweergave (resterende tijd of verstreken tijd) ook instellen in **[TIME]** en Auto Cue in en uitschakelen in **[AUTO CUE]** op het **[SHORTCUT]**-scherm (pagina 123).

23. Instelbereik van de weergavesnelheid

Hier ziet u het instelbare bereik ten opzichte van de oorspronkelijke weergavesnelheid (pagina 57).

24. MASTER-indicator

Wordt weergegeven als het toestel als masterdeck ingesteld is.

25. BPM (voor deck)

Aanduiding van de BPM (beats per minuut, d.w.z. het tempo) van het muziekstuk dat wordt afgespeeld.

- De meetwaarde kan verschillen van de waarde die door onze DJ-mengpanelen wordt gemeten vanwege verschillende meetmethoden. Dit is geen storing.

26. Weergavesnelheid

De weergavesnelheid die is ingesteld met de **[TEMPO]**-schuifregelaar.

27. Algehele golfvorm

Hier ziet u de algehele golfvorm, cue-punten, luspunten en Hot Cue-punten enz. die door rekordbox geanalyseerd zijn.

U kunt het afspelen starten vanaf een punt dat u aanraakt op de golfvorm (pagina 56).

- De indicatoren op de algehele golfvorm geven het volgende aan.
 - Afspeeladres: Toont het muziekstuk als een staafdiagram (horizontale lijn). Het huidige afspeelpunt wordt aangegeven met een witte verticale lijn op het staafdiagram.

Wanneer de tijdweergave is ingesteld op **[TIME]**, licht de grafiek op vanaf het begin van het muziekstuk tot aan het afspeelpunt om de verstreken tijd aan te geven. Wanneer de tijdweergave is ingesteld op **[REMAIN]**, wordt de grafiek links van het afspeelpunt donker, zodat het resterende gedeelte van het muziekstuk verlicht blijft. De grafiek knippert wanneer de resterende tijd minder dan 30 seconden wordt en knippert sneller wanneer deze minder dan 15 seconden wordt.
 - Weergave toonsoort (in intervallen van 30 seconden)/frasemeter: Toont toonsoorten met intervallen van 30 seconden of toont de frasemeter onder het afspeeladres. U kunt de weergave (toonsoort of frasemeter) instellen bij **[WAVEFORM DIVISIONS]** van de Utility-instellingen (pagina 118).
 - Opgeslagen cue-punten/opgeslagen luspunten/opgeslagen Hot Cue-punten: Hier ziet u cue-punten, luspunten en Hot Cue-punten die in het muziekstuk zijn opgeslagen met markeringen boven de golfvorm.

Namen van onderdelen

- Cue-punten/luspunten/hot-cuepunten: Hier ziet u cue-punten, luspunten en Hot Cue-punten die in het muziekstuk zijn ingesteld met markeringen onder de golfvorm.
- U kunt de kleur van de golfvorm wijzigen bij [**WAVEFORM COLOR**] op het [**SHORTCUT**]-scherm (pagina 123).
- U kunt verschillende kleuren instellen voor cue-punten en Hot Cue-punten in rekordbox.

Jog-weergave

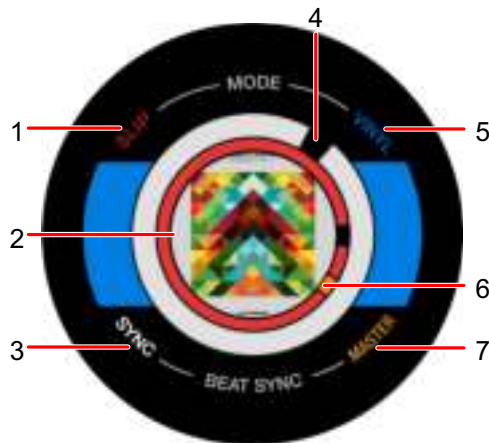

1. **SLIP-indicator**

Gaat branden als de Slip-modus ingeschakeld is.

2. **Albumillustratie/aantal beats voor lus/aantal beats voor Beat Jump**

Hier ziet u de albumillustratie van het geladen muziekstuk.

Hier ziet u het aantal beats voor de lus wanneer een lus wordt afgespeeld.

Toont de sprongrichting en het aantal beats gedurende 1 seconde wanneer het afspeelpunt wordt verplaatst (Beat Jump).

- U kunt de albumillustratie die voor elk muziekstuk moet worden weergegeven instellen bij **[IMAGE ON JOG DISPLAY]** in de Utility-instellingen (pagina 118).

3. **SYNC-indicator**

Gaat branden als Beat Sync ingeschakeld is.

4. **Indicator voor het afspeelpunt**

Geeft het afspeelpunt aan (draait tijdens het afspelen en staat stil wanneer het muziekstuk gepauzeerd is).

5. **VINYL-aanduiding**

Gaat branden als de Vinyl-modus ingeschakeld is.

6. **Indicator voor cue-/lus-/Hot Cue-punt**

Geeft cue-punten/luspunten of Hot Cue-punten aan.

7. **MASTER-indicator**

Gaat branden als het deck als de synchronisatiemaster ingesteld is.

Basisbediening van het aanraakscherm

U bedient het scherm met de draaiknop of door erop te tikken.

❖ De draaiknop gebruiken

1 Draai aan de draaiknop om de cursor te verplaatsen en een item te markeren.

2 Druk op de draaiknop om uw selectie te bevestigen.

- Als u op de draaiknop drukt wanneer een hiërarchisch niveau gemarkeerd is, wordt het onderliggende niveau weergegeven.
- Als u op de draaiknop drukt wanneer een menu-item gemarkeerd is, wordt de selectie bevestigd.

❖ Aanraakbediening

1 Tik op het gewenste item om het te selecteren.

- Als u op een hiërarchisch niveau tikt, wordt het onderliggende niveau weergegeven.
- Als u op een muziekstuk tikt, wordt [LOAD] weergegeven. Tik op [LOAD] om het muziekstuk te laden en het golfvormscherm weer te geven.

❖ Terugkeren naar het bovenliggende niveau

1 Druk op de [BACK]-knop op het bovenpaneel.

Het bovenliggende niveau (het vorige scherm) wordt weergegeven.

- Houd de [BACK]-knop ingedrukt om het bovenste niveau in de hiërarchie te markeren.

Aansluitingen (basisstijlen)

Zet het toestel uit en ontkoppel het stroomsnoer voordat u andere toestellen aansluit. Sluit het stroomsnoer pas aan nadat alle andere aansluitingen zijn gemaakt.

- Gebruik het meegeleverde stroomsnoer.
- Voor de beste prestaties sluit u het toestel rechtstreeks aan op uw pc/Mac met het meegeleverde stroomsnoer.
- Lees de gebruikershandleidingen voor de apparaten die u op het toestel wilt aansluiten.

PRO DJ LINK

USB Export

U kunt audiobestanden en beheergegevens van rekordbox voor gebruik op dit toestel overzetten met behulp van een opslagapparaat (USB). U kunt muziekstukken afspelen met cues, lussen en Hot Cues die eerder in rekordbox zijn ingesteld.

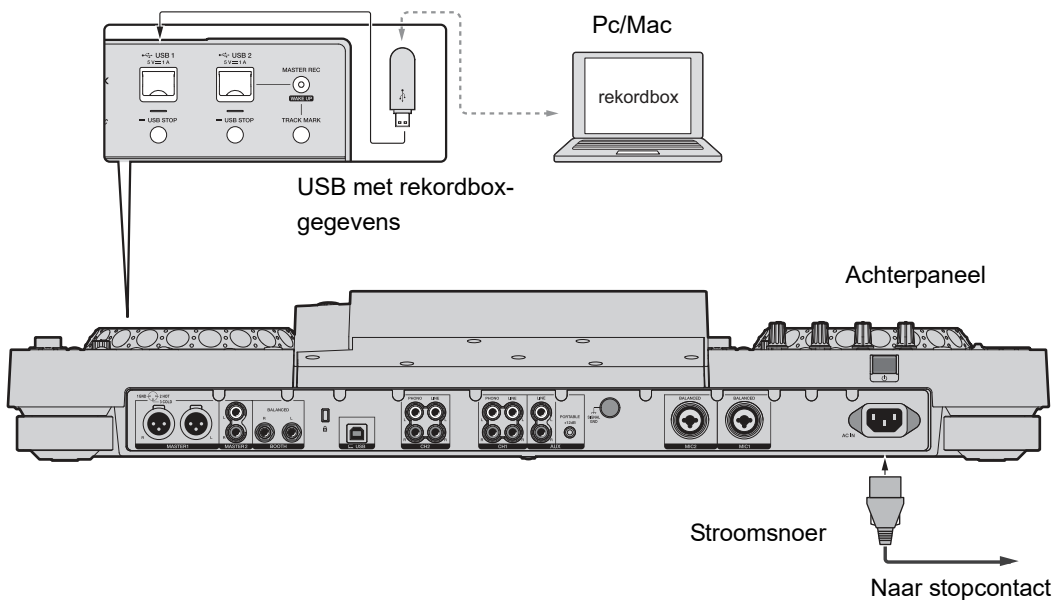

rekordbox Link Export

U kunt met dit toestel rechtstreeks muziekstukken in rekordbox selecteren en afspelen, wanneer het toestel via een USB-kabel verbonden is met een pc/Mac waarop rekordbox draait. U kunt muziekstukken afspelen met cues, lussen en Hot Cues die eerder in rekordbox zijn ingesteld.

- Installeer het stuurprogramma voor USB-verbinding (Link Export) met rekordbox (Mac/Windows) voordat u het toestel met een USB-kabel op een pc/Mac aansluit (pagina 14).
- Raadpleeg de FAQ op de URL hieronder voor informatie over de verbinding met rekordbox voor iOS.

rekordbox.com/support/faq/connecting-to-dj-units/

- U kunt geen mobiele apparaten met rekordbox voor Android gebruiken met het toestel.

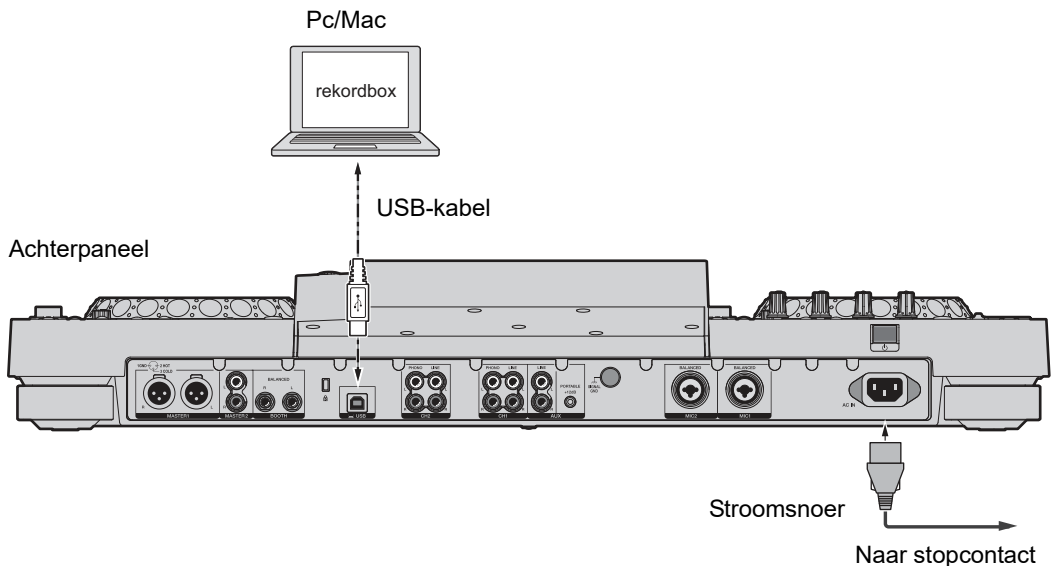

- Steek/trek een USB-kabel recht in/uit de USB-aansluiting op het achterpaneel. Let op dat u geen kracht uitoefent in verticale of horizontale richting.

Opslagapparatuur (USB) aansluiten

USB-gedeelte

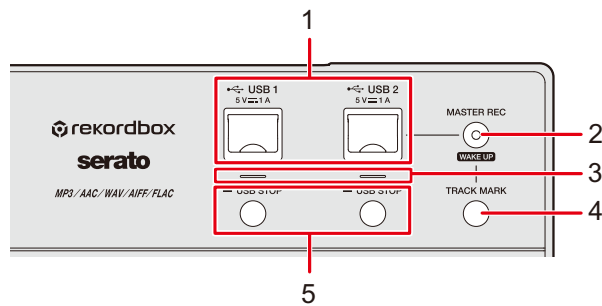

1. **USB 1, USB 2-poorten**
2. **MASTER REC (WAKE UP)-knop** (pagina 59)
3. **USB 1, USB 2-indicators**

Elke indicator knippert wanneer het toestel communiceert met een USB-apparaat dat op de overeenkomstige poort is aangesloten.

4. **TRACK MARK-knop** (pagina 59)
5. **USB 1, USB 2 STOP-knoppen**

USB-apparaat

- Ontkoppel een USB-apparaat niet van het toestel en zet het toestel niet uit terwijl de USB-apparaatindicator knippert. Het is mogelijk dat beheergegevens van het toestel gewist worden of dat het USB-apparaat onleesbaar wordt.
- Wees voorzichtig en duw/trek niet met te veel kracht tegen/aan de afdekking van de USB-aansluiting omdat u deze anders kunt beschadigen.

Aansluiten van een USB-apparaat

- 1 Open de afdekking van de USB-aansluiting.
- 2 Steek het USB-apparaat er loodrecht in tot hij stuit.

Een USB-apparaat ontkoppelen

- 1 Houd de [USB STOP]-knop ingedrukt tot de USB-indicator stopt met knipperen.
- 2 Trek het USB-apparaat er loodrecht uit.
- 3 Sluit de afdekking van de USB-aansluiting.

Muziekstukken selecteren

Blader-gedeelte

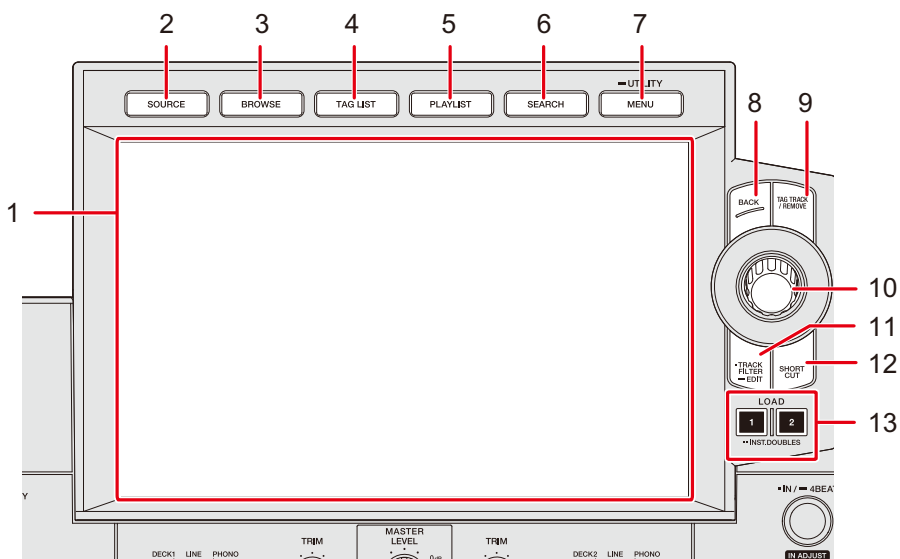

1. **Aanraakscherm** (pagina 23)
2. **SOURCE-knop**
Hiermee geeft u het [SOURCE]-scherm weer.
3. **BROWSE-knop**
Hiermee geeft u het bladerscherm weer.
4. **TAG LIST-knop**
Hiermee geeft u het Tag List-scherm weer.
5. **PLAYLIST-knop**
Hiermee geeft u het afspeellijstschermbaar weer.
6. **SEARCH-knop**
Hiermee geeft u het Search-scherm weer.
7. **MENU/UTILITY-knop**
Hiermee geeft u menu-items weer voor het huidige scherm (de functie die wordt gebruikt) of de Utility-instellingen (pagina 115).
8. **BACK-knop** (pagina 32)

9. TAG TRACK/REMOVE-knop

Hiermee voegt u muziekstukken toe aan, of verwijdert u ze uit, de taglijst (pagina 47).

10. Draaiknop

11. TRACK FILTER/EDIT-knop

Hiermee filtert u muziekstukken aan de hand van taginformatie, BPM of toonsoort, enz. ingesteld in rekordbox (pagina 42).

12. SHORTCUT-knop (pagina 123)

13. LOAD 1, LOAD 2-knoppen

Een bron selecteren

1 Druk op de [SOURCE]-knop.

Op het [SOURCE]-scherm worden de apparaten weergegeven die op het toestel aangesloten zijn.

 Meer informatie: SOURCE-scherm (pagina 23)

2 Selecteer een apparaat.

Een muziekstuk selecteren

Een muziekstuk selecteren op het bladerscherm

1 Open het bladerscherm.

Een muziekstukkenlijst wordt weergegeven.

 Meer informatie: Bladerscherm (pagina 24)

2 Selecteer een muziekstuk.

 Meer informatie: Een muziekstuk naar een deck laden (pagina 44)

Muziekstukken sorteren

Deze functie is alleen beschikbaar bij het bladeren in de rekordbox-bibliotheek.

1 Druk op de [MENU/UTILITY]-knop wanneer een muziekstukkenlijst wordt weergegeven.

Het sorteermenu verschijnt.

2 Kies een item waarop wordt gesorteerd.

- U kunt de items waarop wordt gesorteerd die in het sorteermenu worden weergegeven wijzigen via rekordbox. Om de gewijzigde instelling weer te geven in de rekordbox-bibliotheek die op een opslagapparaat (USB) is opgeslagen, exporteert u deze opnieuw naar het apparaat.
- In het sorteermenu wordt altijd het volgende item voor sortering weergegeven.
 - **[BPM (UNSORTED)]**: Hiermee geeft u BPM-KEY weer in de standaardvolgorde in de door de gebruiker ingestelde categorieën.

Een muziekstuk zoeken

De zoekfunctie gebruiken

Deze functie is alleen beschikbaar bij het bladeren in de rekordbox-bibliotheek.

1 Druk op de [SEARCH]-knop.

Het Search-scherm verschijnt.



2 Voer een zoekterm in met het toetsenbord.

Er wordt een lijst getoond van de muziekstukken die de betreffende zoekterm bevatten.

- U kunt meerdere zoektermen opgeven door ze met een spatie te scheiden.
- Kies de zoekmethode uit de volgende opties in het menu.
 - **[AND]**: Geeft muziekstukken met de opgegeven tekens weer.
 - **[NARROW DOWN]**: Filtert muziekstukken op de opgegeven muziekstuknaam.

De verspringfunctie gebruiken

Het toestel ondersteunt 2 verspringmodi.

❖ Alphabet Jump

1 Houd de draaiknop ingedrukt wanneer de alfabetische lijst wordt weergegeven.

De Alphabet Jump-modus wordt ingeschakeld en het eerste teken van het gemarkeerde muziekstuk of de gemarkeerde categorie wordt op het scherm weergegeven.

- In de Alphabet Jump-modus worden A tot Z, 0 tot 9 en bepaalde symbolen weergegeven.

2 Draai aan de draaiknop om het scherm te scrollen.

De cursor verspringt naar het muziekstuk of de categorie die met het getoonde teken begint.

- De cursor verspringt niet als er geen muziekstukken of categorieën zijn die met het getoonde teken beginnen.

❖ Page Jump

1 Houd de draaiknop ingedrukt wanneer een andere lijst dan de alfabetische lijst wordt weergegeven.

De Page Jump-modus wordt ingeschakeld.

2 Draai aan de draaiknop om het scherm te scrollen.

De cursor verspringt naar het eerste muziekstuk in de lijst op elke pagina.

Het muziekstukfilter gebruiken

U kunt muziekstukken filteren op BPM, toonsoort, taginformatie die rekordbox heeft toegevoegd, enz. Deze functie is alleen beschikbaar bij het bladeren in de rekordbox-bibliotheek.

❖ Muziekstukken filteren

1 Druk op de [TRACK FILTER/EDIT]-knop.

De muziekstukken worden op de ingestelde voorwaarden gefilterd.

❖ De voorwaarden instellen op het bewerkingsscherm van het muziekstukfilter

1 Houd de [TRACK FILTER/EDIT]-knop ingedrukt.

Het bewerkingsscherm van het muziekstukfilter verschijnt.

2 Geef de filtervoorwaarden op.

- U kunt BPM, toonsoort, waardering, kleur of de door rekordbox toegevoegde taginformatie kiezen als filtervoorwaarden.
- Tik om een vinkje te zetten om de filtervoorwaarden in te schakelen.
- Tik op [MASTER DECK] om de BPM en toonsoort te lezen van het muziekstuk dat wordt afgespeeld op het deck dat als de synchronisatiemaster is ingesteld.
- U kunt de filtervoorwaarden voor muziekstukken in rekordbox instellen.
- De filtervoorwaarden worden voor elk opslagapparaat (USB) afzonderlijk opgeslagen.

Zoeken op toonsoort van het afgespeelde muziekstuk

Kies de toonsoortcategorie op het bladerscherm. De toonsoortpictogrammen van muziekstukken die goed overeenkomen met de toonsoort (verwante toonsoort) van het muziekstuk dat op het masterdeck geladen is, worden in het groen weergegeven.

- Deze functie is niet beschikbaar als er geen deck als synchronisatiemaster is ingesteld.

Zoeken met Information Jump

U kunt zoeken naar muziekstukken van hetzelfde genre of dezelfde BPM als het muziekstuk waarvan de details op het aanraakscherm worden weergegeven.

1 Tik op het golfvormscherm op [INFO].

Het informatiescherm verschijnt.

☰ Meer informatie: Weergavescherm (golfvormscherm) (pagina 26)



1. **Deckinformatie:** Tik op [DECK 1] of [DECK 2] om tussen de decks te wisselen en de informatie van het op het betreffende deck geladen muziekstuk weer te geven.
2. **Gedetailleerde informatie van het muziekstuk**
 - Om uw waardering van het muziekstuk te veranderen, selecteert u ☆☆☆☆, houdt u de draaiknop ingedrukt en draait u aan de draaiknop.
3. **Albumhoes/opmerking**

2 Selecteer een item van de gedetailleerde informatie van het muziekstuk.

Muziekstukken die tot de gekozen categorie behoren worden op het bladerscherm weergegeven.

- Het is mogelijk dat u geen items kunt kiezen als een van de volgende voorwaarden van toepassing is.
 - Er zijn geen categorieën.

- In de gedetailleerde informatie van het muziekstuk worden alleen pictogrammen weergegeven.
- Als u de naam van een muziekstuk kiest, wordt het bladerscherm weergegeven dat vóór het laden van de track verschijnt.
- Als een rekordbox-bibliotheek niet op het opslagapparaat (USB) is opgeslagen, kunt u alleen een muziekstuk selecteren - er is geen optie om gedetailleerde informatie te selecteren.

Geluid monitoren voordat een muziekstuk wordt geladen (Touch Preview)

U kunt het geluid van een muziekstuk monitoren voordat u het muziekstuk laadt.

1 Sluit een hoofdtelefoon aan op het toestel.

➤ Meer informatie: Voorpaneel (pagina 21)

2 Druk op de [CUE (LINK)]-knop.

➤ Meer informatie: Hoofdtelefoon-gedeelte (pagina 92)

3 Tik op het bladerscherm op de golfvorm.

Monitor het geluid vanaf het aangeraakte punt met de hoofdtelefoon.

- U kunt het geluid van een muziekstuk ook monitoren terwijl het geluid wordt weergegeven van een muziekstuk dat op het toestel wordt afgespeeld.
- U kunt het geluid niet monitoren van muziekstukken die niet naar de decks geladen kunnen worden en waarvan de voorbeeldgolfvorm niet weergegeven kan worden.

➤ Meer informatie: Bladerscherm (pagina 24)

Een muziekstuk naar een deck laden

1 Selecteer een muziekstuk in de muziekstukkenlijst.

 Meer informatie: Een muziekstuk selecteren (pagina 38)

2 Druk op de [LOAD 1]- of [LOAD 2]-knop.

Het muziekstuk wordt naar het overeenkomstige deck geladen.

- U kunt geen ander muziekstuk laden terwijl een muziekstuk wordt afgespeeld als [**LOAD LOCK**] op [**LOCK**] is ingesteld in de Utility-instellingen of op het [**SHORTCUT**]-scherm (pagina's 116, 123).
Zet het op [**UNLOCK**] of druk op de [**PLAY/PAUSE ▶/||**]-knop om het afspelen te pauzeren en laad vervolgens een ander muziekstuk.
- Wanneer Auto Cue is ingeschakeld, wordt het afspelen gepauzeerd bij het begin van een muziekstuk. Druk op de [**PLAY/PAUSE ▶/||**]-knop om het afspelen te starten.

Een muziekstuk laden met het muziekstukmenu

U kunt het muziekstukmenu weergeven door op de draaiknop te drukken wanneer een muziekstuk is geselecteerd op het Browse-, Playlist-, Search- of Tag List-scherm, of wanneer een opmerking op een opgeslagen cue/lus is geselecteerd.

U kunt dan een muziekstuk laden uit het muziekstukmenu.

Muziekstukmenu	Browse-, Playlist-, en Search-scherm	Tag List-scherm	Wanneer een opmerking op een opgeslagen cue/lus is geselecteerd
CANCEL	Sluit het muziekstukmenu.		
LOAD TO DECK 1	Laadt een muziekstuk naar DECK 1 en begint met afspelen.		Roept het gekozen punt op naar DECK 1.
LOAD TO DECK 2	Laadt een muziekstuk naar DECK 2 en begint met afspelen.		Roept het gekozen punt op naar DECK 2.
CUE/LOOP LIST	Toont de opmerkingenlijst voor in rekordbox opgeslagen cues.	-	-

De geschiedenis gebruiken

Muziekstukken die ongeveer 1 minuut afgespeeld zijn, worden in de geschiedenis (afspeellijst) geregistreerd (maximaal 999 muziekstukken).

- Als een opslagapparaat (USB) op het toestel wordt aangesloten, wordt daar automatisch een nieuwe geschiedenis op gemaakt.
- Als u een muziekstuk meer dan één keer achter elkaar afspeelt, wordt het mogelijk niet in de geschiedenis geregistreerd.
- Informatie zoals de naam van muziekstukken in de geschiedenis wordt in het groen weergegeven (geeft aan dat het muziekstuk afgespeeld is).
- U kunt een afspeellijst maken van de geschiedenis met rekordbox. Raadpleeg voor details de gebruiksaanwijzing van rekordbox (Mac/Windows) (pagina 8).

De geschiedenis bekijken

1 Druk op de [BROWSE]-knop.

Het bladerscherm verschijnt.

 Meer informatie: Bladerscherm (pagina 24)

2 Selecteer [HISTORY] in de categorie.

De geschiedenislijst wordt weergegeven.

De geschiedenis verwijderen

1 Selecteer in de geschiedenislijst de geschiedenis die u wilt verwijderen en druk op de [MENU/UTILITY]-knop.

Het verwijdermenu verschijnt.

2 Selecteer [DELETE] of [ALL DELETE].

- [DELETE]: Verwijdert de geselecteerde geschiedenis.
- [ALL DELETE]: Verwijdert alle geschiedenislijsten.

- Als u met rekordbox een afspeellijst van de geschiedenis maakt, wordt de HISTORY van het opslagapparaat (USB) gewist.

De Tag List gebruiken

U kunt een tag maken voor een muziekstuk dat u hierna wilt afspelen of voor muziekstukken die u in een optreden wilt gebruiken, en deze tags via de Tag List bekijken.

- Voor elk opslagapparaat (USB) wordt één Tag List gemaakt. Een muziekstukken kan niet op meerdere opslagapparaten (USB) geregistreerd worden.
- Er kunnen maximaal 100 muziekstukken worden geregistreerd in de Tag List op elk opslagapparaat (USB).
- Een muziekstuk kan niet meer dan één keer in een Tag List worden geregistreerd.

Taglijstschermb

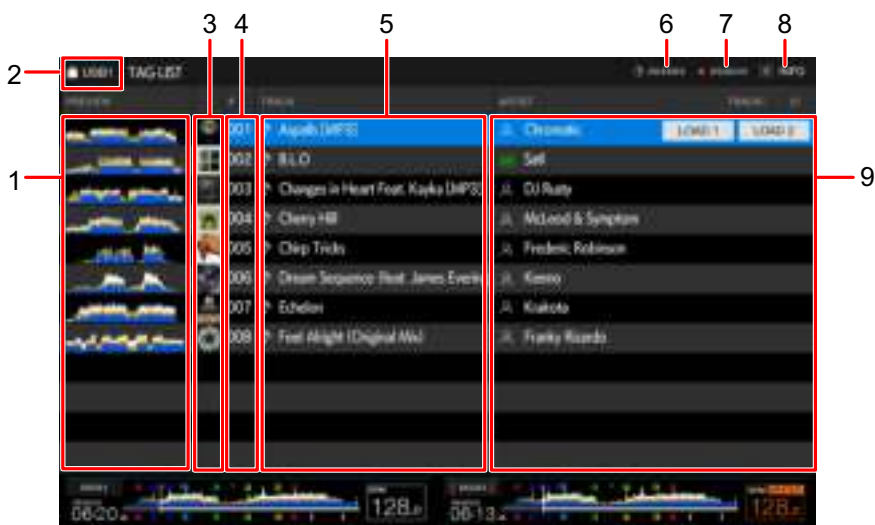

1. Voorbeeldgolfvorm

Hier ziet u de Preview-golfvorm. U kunt Touch Preview gebruiken wanneer de Preview-golfvorm wordt weergegeven (pagina 44).

2. Pictogram van apparaat

Hier ziet u het pictogram van het apparaat dat op het [SOURCE]-scherm geselecteerd is. U kunt de achtergrondkleur wijzigen met rekordbox.

3. Albumhoes

Hier ziet u de in rekordbox ingestelde albumillustratie.

4. **Serienummer**

5. **Taglijst**

Hier ziet u de details van de taglijst.

6. **Afteltimer**

Hier ziet u de afteltimer.

De tijdweergave verandert van wit in rood wanneer de resterende tijd minder dan 5 minuten wordt.

7. **Master Rec-timer**

Hier ziet u de opnametijd bij gebruik van Master Rec (pagina 59).

8. **INFO**

Tik hierop om de gedetailleerde informatie voor het muziekstuk dat in de lijst gemarkeerd is, weer te geven of te verbergen.

9. **Door de gebruiker ingestelde categorieën**

U kunt de categorieën kiezen die u hier wilt weergeven via rekordbox.

Als er geen rekordbox-bibliotheek is geladen op het opslagapparaat (USB), wordt de gedetailleerde informatie van het gemarkeerde muziekstuk weergegeven.

Draai aan de draaiknop om de cursor omhoog en omlaag te verplaatsen.

Een muziekstuk in de Tag List registreren

1 **Markeer een muziekstuk.**

- U kunt muziekstukken in een map of afspeellijst onmiddellijk aan de Tag List toevoegen door een map of afspeellijst te selecteren.

2 **Druk op de [TAG TRACK/REMOVE]-knop.**

Er wordt een vinkje weergegeven voor de muziekstukken die in de Tag List geregistreerd zijn.

- U kunt het geladen muziekstuk aan de Tag List toevoegen door op de **[TAG TRACK/REMOVE]**-knop te drukken op het golfvormschem of het informatiescherm. “♪s” wordt weergegeven voor muziekstukken die worden toegevoegd terwijl ze geladen zijn.

Als u een met “♪s” gemarkeerd muziekstuk uit de Tag List laadt, wordt dit geladen met dezelfde status als toen het werd toegevoegd. Cue-punten en lustpunten worden ook geladen.

- Als u muziekstukken toevoegt door een map te kiezen, wordt de bestandsnaam geregistreerd als de muziekstuknaam voor elk muziekstuk waarvan de ID3, enz. niet gelezen is (de artiestennaam wordt niet geregistreerd).
Wanneer het muziekstuk (toegevoegd aan de Tag List) op het bladerscherm wordt weergegeven of de ID3 enz. wordt gelezen nadat het muziekstuk geladen is, verandert de bestandsnaam in een muziekstuknaam en wordt ook een artiestennaam geregistreerd.

Een muziekstuk uit de Tag List verwijderen

❖ Een muziekstuk op het Tag List-scherm verwijderen

1 Markeer een muziekstuk.

2 Houd de [TAG TRACK/REMOVE]-knop ingedrukt.

Het muziekstuk wordt uit de Tag List verwijderd.

❖ Een muziekstuk op het Browse-, Playlist- of Search-scherm verwijderen

1 Markeer een muziekstuk.

2 Druk op de [TAG TRACK/REMOVE]-knop.

Het muziekstuk wordt uit de Tag List verwijderd.

❖ Een muziekstuk op het golfvormscherm/informatiescherm verwijderen

1 Druk op de [TAG TRACK/REMOVE]-knop wanneer een muziekstuk dat in de Tag List geregistreerd is, wordt geladen.

Het muziekstuk wordt uit de Tag List verwijderd.

❖ Alle muziekstukken tegelijkertijd verwijderen

1 Druk op de [TAG LIST]-knop.

Het Tag List-scherm verschijnt.

2 Druk op de [MENU/UTILITY]-knop.

Het List Menu wordt weergegeven.

3 Selecteer [REMOVE ALL TRACKS] in [TAGLIST MENU].

Alle muziekstukken in de Tag List worden verwijderd.

- Als u in de Tag List een muziekstuk verwijdert dat wordt afgespeeld, wordt dat muziekstuk tot het einde afgespeeld. Het volgende muziekstuk wordt niet afgespeeld.

De Tag List naar een afspeellijst converteren

Een afspeellijst die van de Tag List geconverteerd is, wordt in de [PLAYLIST]-categorie weergegeven.

- De Tag List kan niet naar een afspeellijst worden geconverteerd als de rekordbox-bibliotheek niet op het opslagapparaat (USB) opgeslagen is.
- Als een mengeling van muziekstukken – sommige wel en andere niet door rekordbox beheerd – in de Tag List geregistreerd zijn, worden alleen de door rekordbox beheerde muziekstukken naar een afspeellijst geconverteerd.

1 Druk op de [TAG LIST]-knop.

Het Tag List-scherm verschijnt.

2 Druk op de [MENU/UTILITY]-knop.

Het List Menu wordt weergegeven.

3 Selecteer [CREATE PLAYLIST] in [TAGLIST MENU].

De Tag List wordt geconverteerd naar een afspeellijst met de naam [TAG LIST XXX].

Het afspeelijtscherm weergeven

Afspeelijtscherm

Druk op de [PLAYLIST]-knop om het [PLAYLIST]-scherm weer te geven. U kunt het [PLAYLIST]-scherm ook weergeven vanuit het bladerscherm (pagina 24).



1. Afspeellijstbank

Hier ziet u de afspeellijst wanneer een afspeellijst geregistreerd is in een afspeellijstbank (pagina 53). Met afspeellijstbanken kunt u een afspeellijst vinden zonder door de mappenhiërarchie te bladeren.

2. Categorie

Hiermee geeft u de afspeellijstcategorie weer.

3. Pictogram van apparaat

Hier ziet u het pictogram van het apparaat dat op het [SOURCE]-scherm geselecteerd is. U kunt de achtergrondkleur wijzigen met rekordbox.

4. Aanduiding bovenliggende niveau

5. Voorbeeldgolfvorm

Hier ziet u de Preview-golfvorm. U kunt Touch Preview gebruiken wanneer de Preview-golfvorm wordt weergegeven (pagina 44).

6. Albumhoes

Hier ziet u de in rekordbox ingestelde albumillustratie.

7. Serienummer

8. Muziekstukkenlijst

Hier ziet u afspeellijsten of muziekstukken in een afspeellijst.

9. Afteltimer

Hier ziet u de afteltimer.

De tijdweergave verandert van wit in rood wanneer de resterende tijd minder dan 5 minuten wordt.

10. Master Rec-timer

Hier ziet u de opnametijd bij gebruik van Master Rec (pagina 59).

11. INFO

Tik hierop om de gedetailleerde informatie voor het muziekstuk dat in de lijst gemarkeerd is, weer te geven of te verbergen.

12. Door de gebruiker ingestelde categorieën

U kunt de categorieën kiezen die u hier wilt weergeven via rekordbox.

Draai aan de draaiknop om de cursor omhoog en omlaag te verplaatsen.

❖ De status van een muziekstuk in een afspeellijst veranderen in PLAYED of UNPLAYED

1 Druk op de [MENU/UTILITY]-knop wanneer een muziekstuk in een afspeellijst geselecteerd is.

Het List Menu wordt weergegeven.

2 Selecteer [PLAYED] of [UNPLAYED].

- **[PLAYED]**: Hiermee stelt u niet-afgespeelde muziekstukken in op “afgespeeld”. Muziekstukken die op “afgespeeld” zijn ingesteld, worden in het groen weergegeven en geregistreerd in de geschiedenis. U kunt **[PLAYED]** niet selecteren wanneer een afgespeeld muziekstuk geselecteerd is.
- **[UNPLAYED]**: Hiermee stelt u afgespeelde muziekstukken in op “niet afgespeeld”. Muziekstukken die op “niet afgespeeld” zijn ingesteld, worden in het wit weergegeven en uit de geschiedenis verwijderd. U kunt **[UNPLAYED]** niet selecteren wanneer een niet-afgespeeld muziekstuk geselecteerd is.

❖ Een afspeellijst verwijderen

1 Druk op het afspeellijstscherf op de [MENU/UTILITY]-knop.

Het verwijdermenu verschijnt.

2 Selecteer [DELETE] of [ALL DELETE].

- [DELETE]: Verwijdert de geselecteerde afspeellijst.
- [ALL DELETE]: Verwijdert alle afspeellijsten.

Een afspeellijst registreren in een afspeellijstbank

1 Markeer een afspeellijst in het afspeellijstscherf.

2 Kies een afspeellijstbank waarvan het pictogram in het grijs wordt weergegeven.

De afspeellijst wordt geregistreerd in de afspeellijstbank en het pictogram wordt wit.

- U kunt een afspeellijst niet in meerdere afspeellijstbanken registreren.
- Kies een afspeellijstbank met een wit pictogram om de muziekstukken in de geregistreerde afspeellijst weer te geven.

Een afspeellijst uit een afspeellijstbank uitschrijven

1 Selecteer [DELETE].

De uitschrijfmodus wordt ingeschakeld en × verschijnt naast de pictogrammen van de afspeellijstbank.

2 Kies de afspeellijstbank waarvan u de afspeellijst wilt uitschrijven.

De afspeellijst wordt uitgeschreven en de uitschrijfmodus wordt uitgeschakeld.

Afspelen

Deckgedeelte

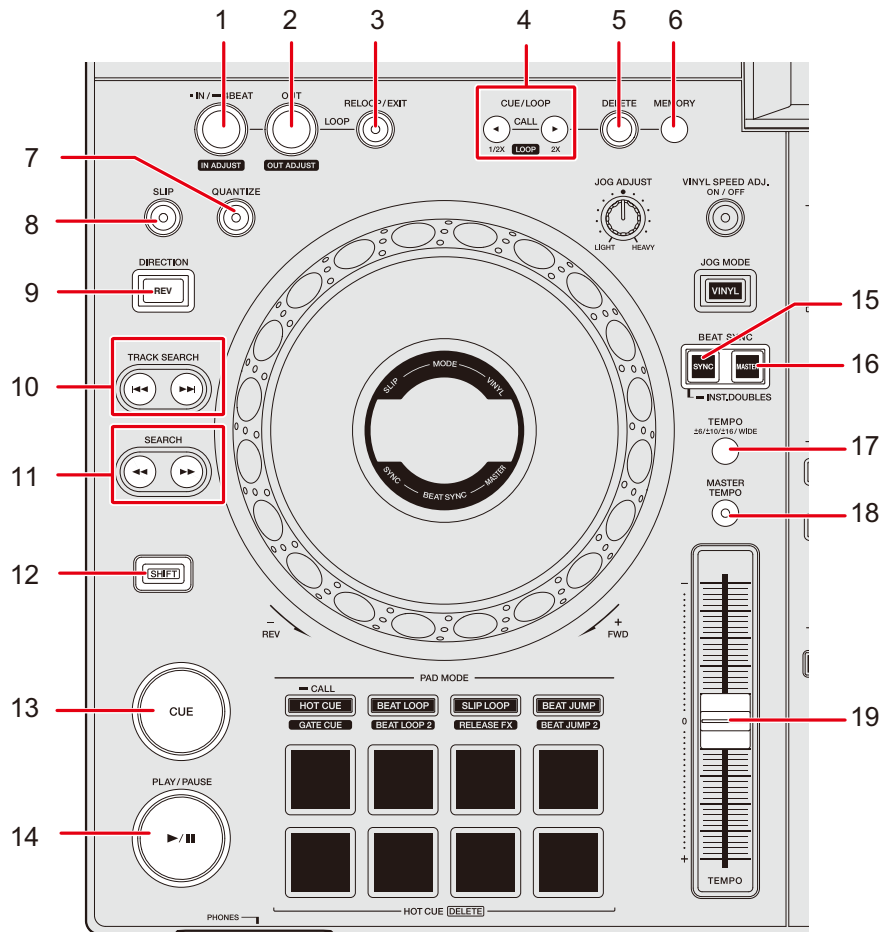

1. **LOOP IN/4 BEAT (IN ADJUST)-knop** (pagina's 64, 67)
2. **LOOP OUT (OUT ADJUST)-knop** (pagina 67)
3. **RELOOP/EXIT-knop** (pagina's 69, 83)
4. **CUE/LOOP CALL ◀ (LOOP 1/2X), ▶ (LOOP 2X)-knop** (pagina's 65, 68, 70)
5. **DELETE-knop** (pagina's 66, 71)
6. **MEMORY-knop** (pagina's 65, 70)
7. **QUANTIZE-knop** (pagina 72)
8. **SLIP-knop** (pagina 73)

9. **DIRECTION (REV)-knop**
Licht op tijdens achteruit afspelen of Slip Reverse (pagina 73) .
10. **TRACK SEARCH |◀◀, ▶▶|-knop**
Springt naar het begin van een muziekstuk.
11. **SEARCH ◀◀, ▶▶-knop**
Een muziekstuk snel vooruit of achteruit spoelen.
12. **SHIFT-knop**
13. **CUE-knop** (pagina 64)
14. **PLAY/PAUSE ▶/II-knop**
Een muziekstuk afspelen of pauzeren.
15. **BEAT SYNC/INST.DOUBLES-knop** (pagina's 75, 76)
16. **MASTER-knop** (pagina 75)
17. **TEMPO ±6/±10/±16/WIDE-knop**
Stelt het variabele bereik van de [TEMPO]-schuifregelaar in.
18. **MASTER TEMPO-knop**
Zet het Master Tempo aan en uit.
19. **TEMPO-schuifregelaar** (pagina 57)

Afspelen/pauzeren

1 Druk op de [PLAY/PAUSE ▶/II]-knop.

Tijdens pauzeren: Start met afspelen van het geladen muziekstuk.

Tijdens weergave: Pauzeert het muziekstuk.

- Het afspelen van het volgende muziekstuk start niet automatisch wanneer [PLAY MODE] is ingesteld op [SINGLE] of [REPEAT] in de Utility-instellingen (pagina 117).
- Als u het afspelen pauzeert in de Vinyl-modus, wordt het geluid gedempt, en in de normale modus wordt het geluid met tussenpozen weergegeven (pagina 61).

Een muziekstuk vanaf het aangeraakte punt op de algehele golfvorm afspelen

1 Tik op de algehele golfvorm.

Het geladen muziekstuk wordt afgespeeld vanaf het aangeraakte punt.

- Wanneer **[NEEDLE LOCK]** op **[LOCK]** is ingesteld in de Utility-instellingen (pagina 116), start het afspelen alleen vanaf het aangeraakte punt wanneer u de algehele golfvorm aanraakt tijdens een pauze of bij het aanraken van de bovenkant van het jog-wiel in de Vinyl-modus.
- U kunt het afspeelpunt snel verplaatsen door uw vinger op de algehele golfvorm naar het gewenste punt te schuiven.

Achteruit afspelen

1 Druk op de **[DIRECTION (REV)]**-knop.

Het geladen muziekstuk wordt achteruit afgespeeld.

- Versneld en vertraagd afspelen volgens de rotatie van het jog-wiel worden ook omgekeerd.
- Het is onmogelijk om achteruit te blijven afspelen van het ene muziekstuk naar het volgende.
- Scratchen is wellicht niet mogelijk als u Track Search uitvoert of lusweergave gebruikt tijdens achteruit afspelen.

Basisbediening tijdens het afspelen

Functie	Beschrijving
Fast-forward/fast-reverse	<p>Druk op de knop [SEARCH ►►] of [SEARCH ◄◄] om snel vooruit of achteruit te spoelen.</p> <ul style="list-style-type: none"> Snel vooruit of achteruit spoelen van het ene muziekstuk naar het volgende is niet mogelijk wanneer [PLAY MODE] is ingesteld op [SINGLE] of [REPEAT] in de Utility-instellingen (pagina 117).
Track Search	<p>Druk op de [TRACK SEARCH ►►]-knop om naar het begin van het volgende muziekstuk te gaan.</p> <p>Druk op de [TRACK SEARCH ◄◄]-knop om naar het begin te gaan van het muziekstuk dat wordt afgespeeld. Druk twee keer op de knop om naar het begin van het vorige muziekstuk te gaan.</p>
Frame Search	<p>Druk op de knop [SEARCH ►►] of [SEARCH ◄◄] tijdens een pauze om de pauzepositie te verplaatsen.</p>

De weergavesnelheid aanpassen (temporegeling)

1 Verschuif de [**TEMPO**]-schuifregelaar.

Naar de [+]zijde: Verhoogt de weergavesnelheid.

Naar de [-]zijde: Verlaagt de weergavesnelheid.

- Elke keer dat u op de [**TEMPO ±6/±10/±16/WIDE**]-knop drukt, verandert het variabele bereik van de [**TEMPO**]-schuifregelaar achtereenvolgens in ± 6 (0,02%) → ± 10 (0,05%) → ± 16 (0,05%) → **WIDE** (0,5%)*.

Het instelbereik van [**WIDE**] is $\pm 100\%$. Het muziekstuk stopt als deze op -100% wordt gezet.

* De waarde tussen haakjes is de aanpaseenheid.

De weergavesnelheid aanpassen zonder de toonhoogte te veranderen (Master Tempo)

Als u het Master Tempo inschakelt, kunt u met de [TEMPO]-schuifregelaar de weergavesnelheid van een muziekstuk wijzigen zonder dat de toonhoogte verandert.

1 Druk op de [MASTER TEMPO]-knop om het Master Tempo in te schakelen.

De knop brandt als het Master Tempo ingeschakeld is.

- Druk opnieuw op de [MASTER TEMPO]-knop om het Master Tempo uit te schakelen.

Opnemen

U kunt dezelfde audio als het geluid van de **[MASTER 1]**- en **[MASTER 2]**-aansluitingen opnemen in een WAV-bestand op een opslagapparaat (USB).

- De naam van het opgenomen bestand zal "REC***.WAV" zijn (***) is een getal van 3 cijfers).
- Omdat dit toestel geen klok heeft, worden de opnametijd en -datum niet geregistreerd op het opslagapparaat (USB).

1 Sluit een USB-apparaat aan op de USB 2-poort.

 Meer informatie: USB-gedeelte (pagina 35)

2 Druk op de **[MASTER REC (WAKE UP)]**-knop.

De opname start en de **[MASTER REC (WAKE UP)]**-knop knippert.

- U kunt ongeveer 90 minuten opnemen op een opslagapparaat (USB) met 1 GB vrije ruimte.
- Druk opnieuw op de **[MASTER REC (WAKE UP)]**-knop om de opname te beëindigen. De opname stopt en het lampje van de knop gaat uit.

Een muziekstuk splitsen tijdens het opnemen

1 Druk tijdens het opnemen op de **[TRACK MARK]**-knop.

Het bestand wordt gesplitst op het punt waar de **[TRACK MARK]**-knop wordt ingedrukt en de opname gaat verder als een nieuw bestand vanaf het splitsingspunt.

 Meer informatie: USB-gedeelte (pagina 35)

Het jog-wiel gebruiken

Jog-wielgedeelte

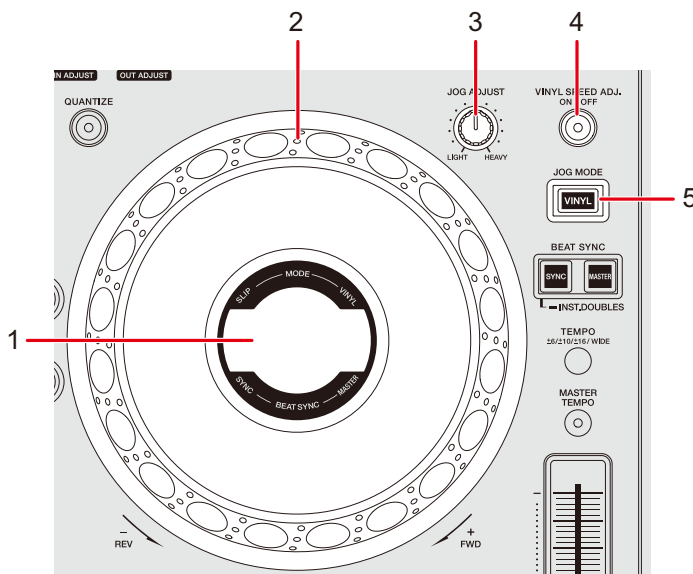

1. **Jog-weergave** (pagina 31)
2. **Jog-wiel (-REV/+FWD)**
 - Een sensor is ingebouwd in de bovenkant van het jog-wiel. Plaats er niets op en oefen er geen sterke kracht op uit.
3. **JOG ADJUST-knop**

Stelt het 'gewicht' van het jog-wiel in.
4. **VINYL SPEED ADJ. ON/OFF-knop**

Schakelt de snelheidsaanpassingsfunctie voor afspelen/stoppen in de Vinyl-modus in of uit.
5. **JOG MODE (VINYL)-knop**

Stelt de jog-wielmodus in.

De jog-wielmodus instellen

1 Druk op de [JOG MODE (VINYL)]-knop.

Telkens als u drukt, wordt tussen de volgende modi omgeschakeld. De knop licht op in de Vinyl-modus.

- **Vinyl-modus:** U kunt het afspelen stoppen door de bovenkant (metalen deel) van het jog-wiel aan te raken en een muziekstuk scratchen door het jog-wiel te draaien terwijl u de bovenkant aanraakt.
- **Normale modus:** Een muziekstuk wordt niet gestopt of gescratcht door bediening van het jog-wiel.

Bediening van het jog-wiel

U kunt de volgende functies gebruiken in combinatie met het jog-wiel.

Functie	Beschrijving
Pitch Bend	Draai de buitenkant van het jog-wiel tijdens het afspelen rechtsonder om de weergavesnelheid te verhogen, en linksom om deze te verlagen. Stop met draaien om de normale weergavesnelheid te hervatten. <ul style="list-style-type: none">• In de normale stand kunt u hetzelfde doen door het jog-wiel te draaien terwijl u de bovenkant aanraakt.
Scratch	Draai het jog-wiel terwijl u de bovenkant (metalen deel) aanraakt tijdens het afspelen in Vinyl-modus om een muziekstuk te scratchen. Laat het jog-wiel los om normaal afspelen te hervatten.
Frame Search	Draai het jog-wiel tijdens een pauze om de pauzepositie te verplaatsen. <ul style="list-style-type: none">• Eén volledige rotatie verschuift de positie met 1,8 seconden.
Super Fast Search	Draai het jog-wiel terwijl u de knop [SEARCH ►►] of [SEARCH ◀◀] ingedrukt houdt om extra snel vooruit of achteruit te spoelen.

Functie	Beschrijving
Super Fast Track Search	Draai aan het jog-wiel terwijl u de knop [TRACK SEARCH ◀◀] of [TRACK SEARCH ▶▶] ingedrukt houdt om extra snel in de draairichting door muziekstukken te bladeren.

Het 'gewicht' van het jog-wiel instellen

1 Draai aan de **[JOG ADJUST]**-knop.

Met de klok mee draaien: Verhoogt het gewicht.

Tegen de klok in draaien: Verlaagt het gewicht.

De startsnelheid en de stopsnelheid van afspelen aanpassen (voor Vinyl-modus)

U kunt de volgende snelheden aanpassen.

- De snelheid waarmee het afspelen vertraagt en stopt wanneer u de bovenkant van het jog-wiel aanraakt of op de **[PLAY/PAUSE ▶/||]**-knop drukt
- De snelheid waarmee normaal afspelen wordt hervat wanneer u de bovenkant van het jog-wiel loslaat of op de **[PLAY/PAUSE ▶/||]**-knop drukt

1 Houd de **[MENU/UTILITY]**-knop ingedrukt.

Het **[UTILITY]**-scherm verschijnt.

2 Selecteer bij **[VINYL SPEED ADJUST]** de instelling die u wilt aanpassen.

- **[TOUCH&RELEASE]**: Aanpassen van de snelheid waarmee het afspelen vertraagt en stopt en normaal afspelen wordt hervat.
- **[TOUCH]**: Aanpassen van de snelheid waarmee het afspelen vertraagt en stopt.
- **[RELEASE]**: Aanpassen van de snelheid waarmee normaal afspelen wordt hervat.

3 Druk op de [SHORTCUT]-knop.

Het [SHORTCUT]-scherm verschijnt.

4 Tik op [<] of [>] in [VINYL SPEED ADJUST] om de snelheid aan te passen.

- [<]: Verhoogt de snelheid.
- [>]: Verlaagt de snelheid.

5 Tik op [ON] in [VINYL SPEED ADJUST] of druk op de [VINYL SPEED ADJ. ON/OFF]-knop op het deck.

De [VINYL SPEED ADJUST]-instelling op het [SHORTCUT]-scherm wordt ingeschakeld.

Cue-functie

U kunt een eerder ingesteld cue-punt snel oproepen.

Een cue-punt instellen

❖ Tijdens pauzeren

1 Druk op de [CUE]-knop.

Er wordt een cue-punt ingesteld.

- Druk op de knop [SEARCH ◀◀] of [SEARCH ▶▶] of draai aan het job-wiel tijdens een pauze om de pauzepositie fijn af te stellen (beeld van 0,5).

❖ Tijdens weergave

1 Druk op de [LOOP IN/4 BEAT (IN ADJUST)]-knop.

Er wordt een cue-punt ingesteld.

- Als u een nieuw cue-punt instelt, wordt het vorige ingestelde cue-punt gewist.

Naar een cue-punt springen

1 Druk tijdens het afspelen op de [CUE]-knop.

Het muziekstuk springt naar het cue-punt en het afspelen wordt gepauzeerd.

Een cue-punt controleren (cue-puntsampler)

1 Spring naar een cue-punt.

➡ Meer informatie: Naar een cue-punt springen (pagina 64)

2 Houd de [CUE]-knop ingedrukt.

Het afspelen blijft doorgaan tot u de [CUE]-knop loslaat.

- Druk op de [PLAY/PAUSE ▶/II]-knop om door te gaan met afspelen, ook als u de [CUE]-knop loslaat.

Een cue-punt opslaan

1 Stel een cue-punt in.

➡ Meer informatie: Een cue-punt instellen (pagina 64)

2 Druk op de [MEMORY]-knop.

Een opgeslagen cue-punt oproepen

1 Laad een muziekstuk waarvoor u eerder een cue-punt hebt opgeslagen.

2 Druk op de knop [CUE/LOOP CALL ◀ (LOOP 1/2X)] of [CUE/LOOP CALL ▶ (LOOP 2X)].

- Als in rekordbox een opmerking ingesteld voor het opgeroepen punt, dan wordt deze weergegeven waar de naam van het muziekstuk wordt getoond. U kunt ook opmerkingen controleren in de opmerkingenlijst die wordt weergegeven door op de draaiknop te drukken wanneer een muziekstukkenlijst wordt weergegeven (pagina 45).

U kunt een opgeslagen cue-punt oproepen door een opmerking in de opmerkingenlijst te selecteren en vervolgens op de knop **[LOAD 1]** of **[LOAD 2]** te drukken.

Een opgeslagen cue-punt verwijderen

1 Roep een opgeslagen cue-punt op.

➡ Meer informatie: Een opgeslagen cue-punt oproepen (pagina 65)

2 Druk op de **[DELETE]**-knop.

Auto Cue instellen

Wanneer u een muziekstuk laadt of Track Search uitvoert, kan automatisch een cue-punt worden ingesteld onmiddellijk vóór het eerste geluid in het muziekstuk (zodat stilte aan het begin wordt overgeslagen).

1 Druk op de **[SHORTCUT]**-knop.

Het **[SHORTCUT]**-scherm verschijnt.

➡ Meer informatie: De instellingen op het Shortcut-scherm wijzigen (pagina 122)

2 Tik op **[ON]** in **[AUTO CUE]**.

[AUTO CUE] wordt op het golfvormscherm weergegeven als Auto Cue ingeschakeld is.

- U kunt Auto Cue ook in- en uitschakelen door de tijdweergave op het golfvormscherm ingedrukt te houden.
- De Auto Cue-instelling blijft bewaard als u het toestel uitzet.
- U kunt het geluidsdrukniveau dat als stilte moet worden herkend, instellen bij **[AUTO CUE LEVEL]** in de Utility-instellingen (pagina 116).

Lusweergave

U kunt een deel van een muziekstuk herhaaldelijk laten afspelen.

Een lus instellen

Handmatig instellen

- 1 Druk terwijl het muziekstuk wordt afgespeeld op de [LOOP IN/ 4 BEAT (IN ADJUST)]-knop op het punt waar u de lus wilt laten beginnen (lus-beginpunt).**
- 2 Druk op de [LOOP OUT (OUT ADJUST)]-knop op het punt waar u de lus wilt laten eindigen (lus-eindpunt).**

Het gekozen deel wordt in een lus afgespeeld.

Automatisch instellen

❖ 4 Beat Loop gebruiken

- 1 Houd de [LOOP IN/4 BEAT (IN ADJUST)]-knop ingedrukt tijdens het afspelen.**

Het muziekstuk speelt een 4-Beat Loop af volgens de BPM vanaf het punt waar u op de knop drukte.

- Als BPM niet kan worden gedetecteerd, wordt dit op 120 ingesteld.

Luspunten fijnregelen

1 Druk tijdens de lusweergave op de knop [LOOP IN/4 BEAT (IN ADJUST)] of [LOOP OUT (OUT ADJUST)].

Het toestel schakelt over naar de lus-instelstand.

- [LOOP IN/4 BEST (IN ADJUST)]: Stelt het lus-beginpunt bij.
- [LOOP OUT (OUT ADJUST)]: Stelt het lus-eindpunt bij.

2 Druk op de knop [SEARCH ◀◀] of [SEARCH ▶▶] of draai aan het jog-wiel om het lus-punt fijn af te stellen.

- Het instelbereik voor het lus-beginpunt is beelden van ± 30 .
- U hervat de lusweergave door opnieuw op de knop [LOOP IN/4 BEAT (IN ADJUST)] of [LOOP OUT (OUT ADJUST)] te drukken of meer dan 10 seconden geen bediening op het toestel te verrichten.

De lengte van een lus aanpassen

De lengte van een lus halveren

1 Druk tijdens de lusweergave op de [CUE/LOOP CALL ◀ (LOOP 1/2X)]-knop.

Elke keer dat u op de knop drukt, wordt de lengte van de lus gehalveerd.

De lengte van een lus verdubbelen

- 1 Druk tijdens de lusweergave op de [CUE/LOOP CALL ► (LOOP 2X)]-knop.

Elke keer dat u op de knop drukt, wordt de lengte van de lus verdubbeld.

Terugkeren naar een lus-beginpunt om de lusweergave te starten (retrigger)

- 1 Druk tijdens de lusweergave op de [LOOP IN/4 BEAT (IN ADJUST)]-knop terwijl u de [SHIFT]-knop ingedrukt houdt.

Het afspeelpunt keert terug naar het lus-beginpunt en begint vanaf daar met het afspelen van de lus.

Active Loop gebruiken

Stel op voorhand met rekordbox een opgeslagen lus als Active Loop in.

- 1 Laad een muziekstuk waarvoor een Active Loop is ingesteld.

Nadat het afspeelpunt het ingestelde punt gepasseerd is, begint de lusweergave automatisch.

De lusweergave annuleren

- 1 Druk tijdens de lusweergave op de [RELOOP/EXIT]-knop.

De lus-weergave wordt geannuleerd.

- Druk opnieuw op de [RELOOP/EXIT]-knop om de lusweergave vanaf het lus-beginpunt te starten.

Emergency Loop

Als het einde van het huidige muziekstuk is bereikt en het volgende muziekstuk niet kan worden afgespeeld, dan speelt het toestel automatisch een Beat Loop. Dit voorkomt situaties waarbij uw optreden door stilte wordt onderbroken.

- Tijdens het afspelen van de Emergency Loop is DJ'en niet mogelijk.
- Laad een muziekstuk om de Emergency Loop te annuleren.

Een lus opslaan

1 Stel lus-punten in.

➡ Meer informatie: Een lus instellen (pagina 67)

2 Druk op de [MEMORY]-knop.

Een opgeslagen lus oproepen

1 Laad een muziekstuk waarvoor u eerder een lus hebt opgeslagen.

2 Druk op de knop [CUE/LOOP CALL ◀ (LOOP 1/2X)] of [CUE/LOOP CALL ▶ (LOOP 2X)].

- Als in rekordbox een opmerking ingesteld voor het oproepen punt, dan wordt deze weergegeven waar de naam van het muziekstuk wordt getoond. U kunt ook opmerkingen controleren in de opmerkingenlijst die wordt weergegeven door op de draaiknop te drukken wanneer een muziekstukkenlijst wordt weergegeven (pagina 45).
U kunt een opgeslagen luspunt oproepen door een opmerking in de opmerkingenlijst te selecteren en vervolgens op de knop [LOAD 1] of [LOAD 2] te drukken.

Een opgeslagen lus verwijderen

1 Roep een opgeslagen lus op.

2 Druk op de [DELETE]-knop.

- Als u een lus verwijdert die is ingesteld als Active Loop, dan wordt de Active Loop ook verwijderd (pagina 69).

Kwantisering (voor deck)

Cue-punten, lus-beginpunten, lus-eindpunten en Hot Cue-punten worden allemaal op de dichtstbijzijnde beatpositie ingesteld, ook als uw timing bij het instellen niet op de beat valt. U kunt Hot Cues, lussen, achteruit afspelen en Slip gebruiken zonder het ritme van het afgespeelde muziekstuk te verbreken.

- De kwantiseringsfunctie kan niet worden gebruikt met muziekstukken die niet door rekordbox geanalyseerd zijn. Voor details over het analyseren van muziekstukken, raadpleeg de gebruikershandleiding van rekordbox (pagina 8).
- U kunt **[QUANTIZE BEAT VALUE]** instellen in de Utility-instellingen of op het **[SHORTCUT]**-scherm (pagina's 116, 123).

Kwantisering gebruiken

1 Druk op de **[QUANTIZE]**-knop.

Kwantisering wordt ingeschakeld en **[QUANTIZE]** en het aantal beats dat voor kwantisering ingesteld is, worden op het scherm weergegeven.

- Druk opnieuw op de **[QUANTIZE]**-knop om kwantisering uit te schakelen.

Slip

Als u de Slip-modus inschakelt, gaat het normale afspelen (onhoorbaar) op de achtergrond door terwijl u de volgende bediening uitvoert.

Als u de bediening beëindigt, wordt Slip geannuleerd en het normale afspelen start vanaf het exacte punt dat het muziekstuk dan bereikt zou hebben. Dit betekent dat het oorspronkelijke ritme constant blijft en uw optreden perfect op tijd blijft lopen.

Functie	Beschrijving
Slip Pause	Als u tijdens afspelen in de Vinyl-modus (pagina 61) op de [PLAY/PAUSE ►/II] -knop drukt, gaat de weergave op de achtergrond door tijdens de pauze.
Slip Scratch	Als u in de Vinyl-modus (pagina 61) een muziekstuk scratcht met het jog-wiel, gaat het normale afspelen op de achtergrond door tijdens het scratchen.
Slip Loop	Als u lusweergave (pagina 67) start, gaat het normale afspelen op de achtergrond door terwijl de lus wordt afgespeeld.
Slip Reverse	Als u tijdens het afspelen op de [DIRECTION (REV)] -knop drukt, wordt het afspelen omgekeerd. Het normale afspelen gaat op de achtergrond door tijdens achteruit afspelen. Achteruit afspelen wordt automatisch geannuleerd na 8 beats vanaf het punt waar de [DIRECTION (REV)] -knop wordt ingedrukt en het afspelen begint precies vanaf het punt dat het muziekstuk dan bereikt zou hebben.
Slip Hot Cue	Als u tijdens het afspelen op een Performance Pad met een Hot Cue drukt, springt het afspeelpunt naar het Hot Cue-punt en blijft het afspelen doorgaan tot u de knop loslaat. Het normale afspelen gaat op de achtergrond door tijdens het afspelen van de Hot Cue. Het afspelen van de Hot Cue wordt automatisch geannuleerd na 4 beats vanaf het punt waar op de Performance Pad wordt gedrukt en het afspelen begint precies vanaf het punt dat het muziekstuk dan bereikt zou hebben.

De Slip-modus inschakelen

1 Druk op de [SLIP]-knop.

De Slip-modus wordt ingeschakeld en de [SLIP]-knop licht op.

- De [SLIP]-knop knippert terwijl slip wordt gebruikt.
- Het huidige afspeelpunt in de Slip-modus wordt aangegeven met een gele lijn op de algehele en de vergrote golfvorm op het golfvormschem.
Het afspeelpunt op de achtergrond wordt aangegeven met een witte lijn op het algehele golfvorm op het golfvormschem.
- Druk opnieuw op de [SLIP]-knop of laad een muziekstuk om de Slip-modus uit te schakelen.

Beat Sync

Als u Beat Sync inschakelt, worden tempo (BPM) en beatpositie van muziekstukken op DECK 1 en DECK 2 van het toestel automatisch gesynchroniseerd.

- Beat Sync kan niet worden gebruikt met muziekstukken die niet door rekordbox geanalyseerd zijn.

Beat Sync gebruiken

1 Speel een door rekordbox geanalyseerd muziekstuk af op het deck (DECK 1 of DECK 2) dat u wilt instellen als de synchronisatiemaster.

- Het deck dat als eerste een door rekordbox geanalyseerd muziekstuk afspeelt zal de synchronisatiemaster zijn.
- U kunt elk deck instellen als de synchronisatiemaster door op de [MASTER]-knop op het deck te drukken.

2 Speel een door rekordbox geanalyseerd muziekstuk af op het deck dat u met de synchronisatiemaster wilt synchroniseren.

3 Druk op de [BEAT SYNC/INST.DOUBLES]-knop op het deck dat u met de synchronisatiemaster wilt synchroniseren.

Beat Sync wordt ingeschakeld.

- Druk opnieuw op de [BEAT SYNC/INST.DOUBLES]-knop om Beat Sync uit te schakelen. Als de positie van de [TEMPO]-schuifregelaar niet overeenkomt met het afspeeltempo (BPM), wordt het Beat Sync-tempo behouden. U kunt het normale gebruik van de [TEMPO]-schuifregelaar herstellen door het muziekstuk opnieuw te laten of de schuifregelaar te verplaatsen tot de BPM overeenkomt met het afspeeltempo. Daarna kunt u het tempo aanpassen met de [TEMPO]-schuifregelaar.

Instant doubles gebruiken

U kunt een muziekstuk dat op DECK 1 of DECK 2 is geladen kopiëren, zodat het op het andere deck vanaf precies hetzelfde punt wordt afgespeeld.

1 Houd de [BEAT SYNC/INST.DOUBLES]-knop ingedrukt op het deck waar u het gekopieerde muziekstuk wilt laten beginnen met afspelen.

- U kunt Instant Doubles ook starten door tweemaal op de [**LOAD**]-knop ([**LOAD 1**] of [**LOAD 2**]) te drukken op het deck waar u het gekopieerde muziekstuk wilt laten afspelen.

Beatpatroon

U kunt het beatpatroon aanpassen.

- Het beatpatroon kan niet worden aangepast voor muziekstukken die niet door rekordbox geanalyseerd zijn.

Het beatpatroon aanpassen

1 Houd de draaiknop op het golfvormschem ingedrukt of houd **[ZOOM]/[GRID]** op het scherm ingedrukt.

De patroonaanpassingsmodus wordt ingeschakeld.

2 Draai aan de draaiknop om het beatpatroon aan te passen.

- U kunt het beatpatroon ook aanpassen met de volgende knoppen op het scherm.
 - **[SNAP GRID(CUE)]**: Verplaatst de eerste beatpositie naar een cue-punt.
 - **[SHIFT GRID]**: Past de instellingen (Pitch Bend enz.) toe die tijdens synchronisatie aangepast zijn.
 - **[<1/2], [1/2>]**: Verplaatst het beatpatroon met 1/2 beat.
- Tik op **[RESET]** om het oorspronkelijke beatpatroon te herstellen.
- Houd de draaiknop op het golfvormschem ingedrukt of houd **[ZOOM]/[GRID]** op het scherm opnieuw ingedrukt om terug te keren naar de zoommodus.

De Performance Pads gebruiken

U kunt verschillende functies activeren met de Performance Pads.

Performance Pad-gedeelte

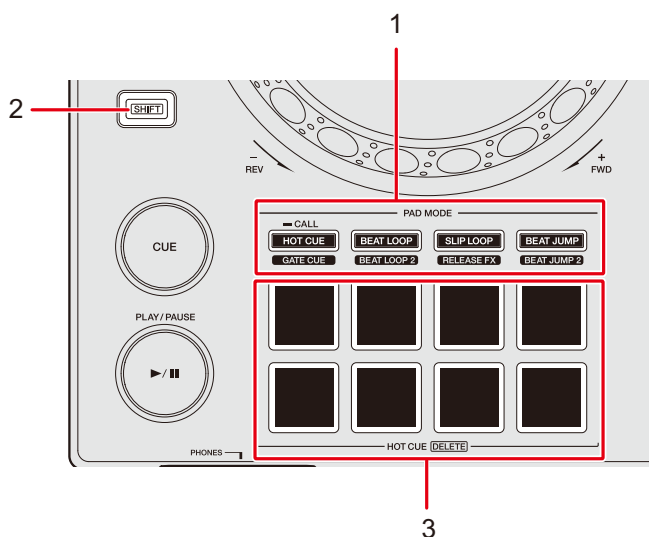

1. PAD MODE-knoppen

- **HOT CUE/CALL (GATE CUE)-knop:** Schakelt over naar de Hot Cue-modus of Gate Cue-modus.
- **BEAT LOOP (BEAT LOOP 2)-knop:** Schakelt over naar de Beat Loop-modus.
- **SLIP LOOP (RELEASE FX)-knop:** Schakelt over naar de Slip Loop-modus of Release FX-modus.
- **BEAT JUMP (BEAT JUMP 2)-knop:** Schakelt over naar de Beat Jump-modus.

2. SHIFT-knop

3. Performance Pads

Hot Cue/Gate Cue

U kunt een Hot Cue snel oproepen en afspelen door op een Performance Pad te drukken.

Een Hot Cue instellen

1 Druk op de [HOT CUE/CALL (GATE CUE)]-knop.

Het toestel schakelt over naar de Hot Cue-modus.

2 Druk tijdens het afspelen of pauzeren op een Performance Pad op het punt waar u een Hot Cue wilt instellen.

Er wordt een Hot Cue ingesteld.

- U kunt maximaal 8 Hot Cues per muziekstuk instellen.
- De Hot Cues worden als volgt aan de Performance Pads toegewezen.

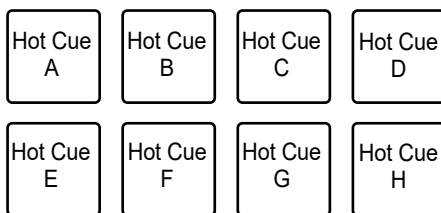

- Als u dit tijdens lusweergave doet, wordt in plaats daarvan een lus ingesteld.
 - Het is niet mogelijk een Hot Cue in te stellen voor Performance Pads waarvoor er al een is ingesteld. Om een nieuwe Hot Cue in te stellen, moet u er eerst een van een knop verwijderen (pagina 81).
- Performance Pads lichten als volgt op, afhankelijk van de ingestelde functie. U kunt de kleuren wijzigen met rekordbox.

Ingestelde functie	[HOT CUE COLOR]-instelling in de Utility-instellingen	
	[OFF]	[ON]
Cue-punt	Groen	Vaste knopkleur
Lus	Oranje	Oranje

Ingestelde functie	[HOT CUE COLOR]-instelling in de Utility-instellingen	
	[OFF]	[ON]
Geen instelling	Brandt niet	Brandt niet

Het afspelen vanaf een Hot Cue-punt starten

1 Druk op de [HOT CUE/CALL (GATE CUE)]-knop.

Het toestel schakelt over naar de Hot Cue-modus.

2 Druk op een van de Performance Pads waarvoor een Hot Cue is ingesteld tijdens het afspelen of pauzeren.

Het afspelen begint vanaf het betreffende Hot Cue-punt.

- Als u dit doet terwijl een lus is ingesteld, begint het afspelen van de lus (pagina 67).

Het Gate-afspelen vanaf een Hot Cue-punt starten

1 Druk op de [HOT CUE/CALL (GATE CUE)]-knop in de Hot Cue-modus.

Het toestel schakelt over naar de Gate Cue-modus.

2 Houd een van de Performance Pads waarvoor een Hot Cue is ingesteld ingedrukt tijdens een pauze.

Het afspelen begint vanaf het Hot Cue-punt en gaat door totdat u de Performance Pad loslaat.

- Als u dit doet terwijl een lus is ingesteld, begint het afspelen van de lus (pagina 67).
- Druk op de [PLAY/PAUSE ►/■]-knop tijdens het Gate-afspelen om door te gaan met afspelen, ook als u de Performance Pad loslaat.

Een Hot Cue verwijderen

1 Druk op de [HOT CUE/CALL (GATE CUE)]-knop.

Het toestel schakelt over naar de Hot Cue-modus.

2 Druk op een van de Performance Pads terwijl u de [SHIFT]-knop ingedrukt houdt.

De Hot Cue die voor de pad ingesteld was, wordt verwijderd.

Hot Cues oproepen

❖ Automatisch oproepen

Het is mogelijk om automatisch Hot Cues op te roepen die op een opslagapparaat (USB) opgeslagen zijn wanneer een muziekstuk wordt geladen.

1 Houd de [MENU/UTILITY]-knop ingedrukt of druk op de [SHORTCUT]-knop.

Het scherm [UTILITY] of [SHORTCUT] verschijnt.

2 Zet [HOT CUE AUTO LOAD] op [ON] of [rekordbox SETTING].

- **[ON]:** “H” wordt weergegeven voor alle muziekstukken en Hot Cues worden automatisch opgeroepen voor alle muziekstukken wanneer deze worden geladen. [A. HOT CUE] brandt rood op het scherm.
- **[rekordbox SETTING]:** Hot Cues worden automatisch opgeroepen als u muziekstukken laadt met het pictogram “H” (geeft aan dat voor deze muziekstukken [HOT CUE AUTO LOAD] ingesteld is in rekordbox). [A. HOT CUE] brandt wit op het scherm.
- **[OFF]:** Hot Cues worden niet automatisch opgeroepen bij het laden van een muziekstuk.

❖ Handmatig oproepen

U kunt een Hot Cue handmatig oproepen als **[HOT CUE AUTO LOAD]** op **[OFF]** staat in de Utility-instellingen of op het **[SHORTCUT]**-scherm, of als niet wordt voldaan aan de voorwaarden voor automatisch oproepen van **[rekordbox SETTING]**.

1 Druk op de **[HOT CUE/CALL (GATE CUE)]**-knop.

Het toestel schakelt over naar de Hot Cue-modus.

2 Houd de **[HOT CUE/CALL (GATE CUE)]**-knop ingedrukt.

Performance Pads waarvoor een Hot Cue ingesteld is, knipperen.

3 Druk op een van de knipperende Performance Pads.

De ingestelde Hot Cue wordt opgeroepen.

- De modus voor oproepen van Hot Cues wordt in de volgende gevallen uitgeschakeld.
 - Alle Hot Cues zijn opgeroepen.
 - De **[HOT CUE/CALL (GATE CUE)]**-knop is ingedrukt.
 - Het geladen muziekstuk wordt vervangen door een ander.

Beat Loop

Als u op een Performance Pad drukt, wordt een lus ingesteld met het aantal beats of maten dat aan de Performance Pad is toegewezen.

Beat Loop gebruiken

1 Druk op de [BEAT LOOP (BEAT LOOP 2)]-knop.

Het toestel schakelt over naar de Beat Loop-modus.

2 Druk op een Performance Pad.

De lusweergave start overeenkomstig de BPM van het muziekstuk en het aantal beats of maten dat aan de Performance Pad toegewezen is. De Performance Pad knippert tijdens het afspelen van de lus.

- Het aantal beats of maten voor Beat Loop wordt als volgt aan de Performance Pads toegewezen. Druk op de [BEAT LOOP (BEAT LOOP 2)]-knop in de Beat Loop-modus om te schakelen tussen Beat Loop-modus en Beat Loop 2-modus.

Beat Loop-modus:

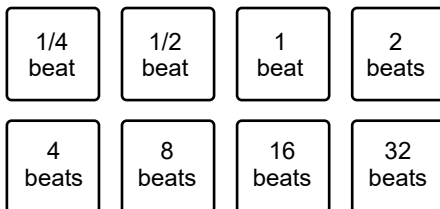

- Beat Loop 2-modus:

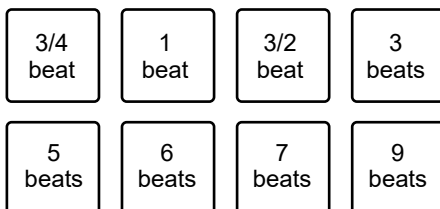

- Druk op de knipperende Performance Pad of druk op de [RELOOP/EXIT]-knop om het afspelen van de lus te annuleren.
- Als de BPM niet kan worden gedetecteerd, wordt dit op 120 ingesteld.

Slip Loop

Het afspelen van de sliplus gaat door terwijl u op een Performance Pad drukt, ongeacht of Slip in- of uitgeschakeld is.

Slip Loop gebruiken

1 Druk op de [SLIP LOOP (RELEASE FX)]-knop.

Het toestel schakelt over naar de Slip Loop-modus.

2 Druk op een Performance Pad.

De lusweergave start overeenkomstig de BPM van het muziekstuk en het aantal beats of maten dat aan de Performance Pad toegewezen is en gaat door totdat u de Performance Pad loslaat.

- Het aantal beats of maten voor de Slip Loop wordt als volgt aan de Performance Pads toegewezen.

1/16 beat	1/8 beat	1/4 beat	1/2 beat
1 beat	2 beats	1/3 beat	3/4 beat

- Het normale afspelen gaat door op de achtergrond terwijl de Slip Loop afgespeeld wordt.
- Laat de Performance Pad los om het afspelen van de Slip Loop te annuleren. Het normale afspelen start vanaf het exacte punt dat het muziekstuk dan bereikt zou hebben.
- Als de BPM niet kan worden gedetecteerd, wordt dit op 120 ingesteld.

Release FX

Release FX worden toegepast terwijl op Performance Pads wordt gedrukt.

Release FX gebruiken

1 Druk op de [SLIP LOOP (RELEASE FX)]-knop.

Het toestel schakelt over naar de Release FX-modus.

2 Druk op een Performance Pad.

De Release FX wordt toegepast totdat u de Performance Pad loslaat.

- Release FX worden als volgt aan de Performance Pads toegewezen.

V.BRAKE SHORT	B.SPIN SHORT	ECHO OUT	MUTE
V.BRAKE LONG	B.SPIN LONG	BUILD UP	DUCKING

- **V.BRAKE SHORT/V.BRAKE LONG:** De weergavesnelheid wordt geleidelijk verlaagd en vervolgens wordt het afspelen gestopt.
 - **B.SPIN SHORT/B.SPIN LONG:** Hiermee wordt versneld achteruit afgespeeld en vervolgens gestopt.
 - **ECHO OUT:** Voegt een echo-achtig effect toe door een 1-Beat Loop af te spelen en het geluid te laten vervagen.
 - **BUILD UP:** Creëert een opbouw door de lengte van de lus geleidelijk te verminderen.
 - **MUTE:** Dempt het afspeelgeluid.
 - **DUCKING:** Wijzigt het volume volgens de beat en vervaagt het geluid door een ducking-achtig effect toe te voegen.
- U kunt het Release FX laten doorgaan als u de pad loslaat door op de Performance Pad te drukken terwijl u de [SHIFT]-knop ingedrukt houdt.

Beatsprong/lusverplaatsing

U kunt het afspeelpunt meteen verplaatsen zonder het ritme van het afgespeelde muziekstuk te veranderen.

Beatsprong/lusverplaatsing gebruiken

1 Druk op de [BEAT JUMP (BEAT JUMP 2)]-knop.

Het toestel schakelt over naar de Beat Jump-modus.

2 Druk op een Performance Pad.

Het afspeelpunt verspringt met het aantal beats of maten dat aan de Performance Pad toegewezen is.

- Het aantal beats of maten voor beatsprong/lusverplaatsing wordt als volgt aan de Performance Pads toegewezen. Druk op de [BEAT LOOP (BEAT LOOP 2)]-knop in de Beat Jump-modus om te schakelen tussen Beat Jump-modus en Jump Loop 2-modus.

Beat Jump-modus:

1 beat REV	1 beat FWD	2 beats REV	2 beats FWD
4 beats REV	4 beats FWD	8 beats REV	8 beats FWD

- Beat Jump 2-modus:

1/2 beat REV	1/2 beat FWD	2 beats REV	2 beats FWD
4 beats REV	4 beats FWD	16 beats REV	16 beats FWD

- Als u dit tijdens lusweergave doet, wordt een lus verplaatst met het aantal beats.

Audio-uitgang

Volg de onderstaande procedures om geluid uit te voeren en in te stellen.

- Geluid weergeven (pagina 89)
- Het geluid instellen (pagina 90)
- De faders instellen (pagina 91)

🔊 Voor geluidsuitvoer naar de [BOOTH]-aansluitingen, zie Een booth-monitor gebruiken (pagina 93).

Kanaal-gedeelte/master-gedeelte

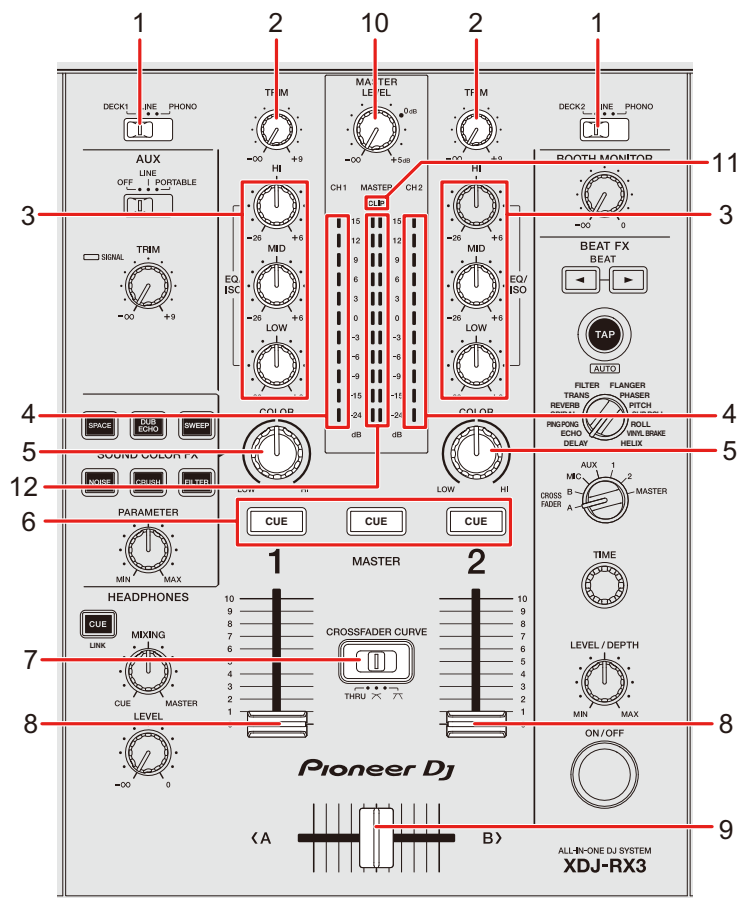

❖ Kanaal-gedeelte

1. Ingangskeuzeschakelaar

Selecteert de bron van het ingangsgeluid.

- **[DECK 1, DECK 2]**: Selecteert een deck op het toestel.
- **[LINE]**: Selecteert een multispeler enz. die is aangesloten op de **[LINE]**-aansluitingen.
- **[PHONO]**: Selecteert een draaitafel die is aangesloten op de **[PHONO]**-aansluitingen.

2. TRIM-knop

Regelt het volume voor het kanaalingangsgeluid.

3. EQ/ISO (HI, MID, LOW)-knoppen

Regelt het volume van elke frequentieband.

Deze knoppen werken in het volgende bereik.

- **[HI]**: -∞ dB tot +6 dB (ISO)/-26 dB tot +6 dB (EQ)
- **[MID]**: -∞ dB tot +6 dB (ISO)/-26 dB tot +6 dB (EQ)
- **[LOW]**: -∞ dB tot +6 dB (ISO)/-26 dB tot +6 dB (EQ)

4. Kanaalniveau-indicator

Toont het volumenniveau voordat het geluid door de kanaalfader gaat.

5. COLOR-knop (pagina 100)

6. CUE-knop (pagina 92)

7. CROSSFADER CURVE-schakelaar

Stelt de crossfadercurve in.

- **THRU**: Gebruikt de crossfader niet.
-  : Als u de crossfader van de ene kant (DECK 1 of DECK 2) naar de andere kant verplaatst, wordt het geluidsvolume van de andere kant geleidelijk verhoogd, en het geluidsvolume van de kant waar de crossfader vandaan beweegt geleidelijk verlaagd.
-  : Als u de crossfader van de ene kant (DECK 1 of DECK 2) naar de andere kant verplaatst, wordt het geluidsvolume van de andere kant snel verhoogd.

8. **Kanaalfader**

Regelt het volume voor het kanaaluitgangsgeluid volgens de kanaalfadercurve ingesteld met [**CHANNEL FADER CURVE**] in de Utility-instellingen of op het [**SHORTCUT**]-scherm (pagina's 119, 124). Door omhoog te schuiven verhoogt u het volume, en door omlaag te schuiven verlaagt u het volume.

9. **Crossfader**

Regelt de volumebalans tussen het kanaaluitgangsgeluid volgens de crossfadercurve die is gespecificeerd met de [**CROSSFADER CURVE**]-schakelaar. Als u deze naar de [**<A**]-zijde schuift, wordt het geluid van DECK 1 uitgevoerd, en als u deze naar de [**B>**]-zijde schuift, wordt het geluid van DECK 2 uitgevoerd.

❖ **Master-gedeelte**

10. **MASTER LEVEL-knop**

Regelt het volume voor het mastergeluid.

11. **CLIP-indicator**

Knippert wanneer een buitensporig volume wordt uitgevoerd uit de aansluiting [**MASTER 1**] of [**MASTER 2**].

12. **Masterniveau-indicator**

Toont het volumeniveau van het mastergeluid dat wordt uitgevoerd naar de aansluitingen [**MASTER 1**] en [**MASTER 2**].

Geluid weergeven

Het kanaalingangsvolume instellen

1 Schuif de ingangskeuzeschakelaar om de bron van het ingangsgeluid te kiezen.

2 Draai aan de [TRIM**]-knop om het volume voor het ingangsgeluid in te stellen.**

De kanaalniveau-indicator brandt als geluid naar het kanaal wordt ingevoerd.

Het kanaaluitgangsvolume instellen

- 1 Verplaats de kanaalfader om het volume voor het uitgangsgeluid in te stellen.
- 2 Verplaats de crossfader om de volumebalans van de twee kanalen in te stellen.
 - U hoeft de crossfader niet in te stellen wanneer de [CROSSFADER CURVE]-schakelaar op [THRU] staat.

Het mastergeluidsvolume instellen

- 1 Draai aan de [MASTER LEVEL]-knop om het volume voor het mastergeluid in te stellen.

De masterniveau-indicator brandt als het mastergeluid wordt uitgevoerd.

Het geluid instellen

- 1 Draai aan de [EQ/ISO (HI, MID, LOW)]-knoppen om het volume van elke band in te stellen.
 - U kunt de functie (equalizer of isolator) die met de [EQ/ISO (HI, MID, LOW)]-knoppen moet worden afgesteld instellen in [EQUALIZER CURVE] in de Utility-instellingen of op het [SHORTCUT]-scherm (pagina's 119, 123).

De faders instellen

U kunt de kanaalfader en de crossfader instellen.

De kanaalfader instellen

- 1 Houd de [MENU/UTILITY]-knop ingedrukt of druk op de [SHORTCUT]-knop.

Het scherm [UTILITY] of [SHORTCUT] verschijnt.

- 2 Stel de kanaalfadercurve in bij [CHANNEL FADER CURVE].

➡ Meer informatie: (pagina's 119, 124).

De crossfader instellen

- 1 Verschuif de [CROSSFADER CURVE]-schakelaar om de crossfadercurve in te stellen.

Geluid monitoren

Hoofdtelefoon-gedeelte

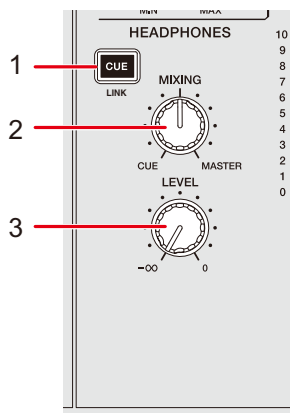

1. **CUE (LINK)-knop** (pagina 44)

2. **MIXING-knop**

Regelt de volumebalans tussen het mastergeluid en het kanaal dat geselecteerd is met de [CUE]-knop.

- Zet de knop op [CUE] om alleen het kanaalgeluid te monitoren, en op [MASTER] om alleen het mastergeluid te monitoren.

3. **LEVEL-knop**

Regelt het volume voor de geluidsuitgang van de [PHONES]-aansluitingen.

Monitoren met de hoofdtelefoon

1 **Sluit een hoofdtelefoon aan op één van de [PHONES]-aansluitingen.**

📖 Meer informatie: Voorpaneel (pagina 21)

2 Druk op de [CUE]-knop van een kanaal om het geluid van dat kanaal te monitoren.

- U kunt de geluidsuitgang (MONO SPLIT of STEREO) instellen in [HEADPHONES MONO SPLIT/STEREO] in de Utility-instellingen of op het [SHORTCUT]-scherm (pagina's 119, 124).

3 Draai aan de [MIXING]-knop om de volumebalans tussen het kanaalgeluid en het mastergeluid in te stellen.

4 Draai aan de [LEVEL]-knop om het volume in te stellen.

Booth-gedeelte

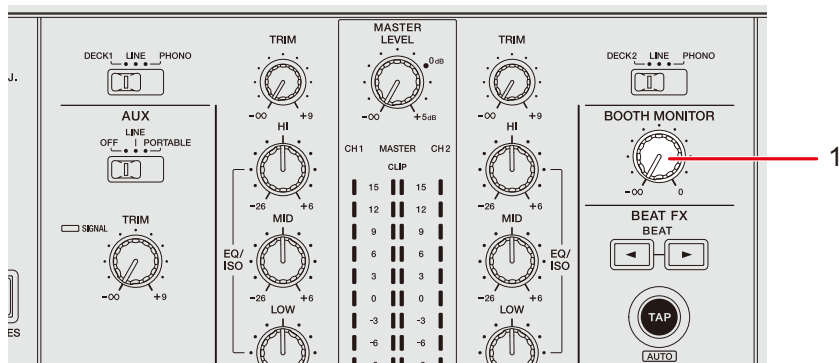

1. BOOTH MONITOR-knop

Regelt het volume voor de geluidsuitgang naar een booth-monitor.

Een booth-monitor gebruiken

1 Sluit een booth-monitor op de [BOOTH]-aansluitingen aan.

 Meer informatie: Achterpaneel (pagina 21)

2 Draai aan de [BOOTH MONITOR]-knop om het volume voor het uitgangsgeluid in te stellen.

Microfoon

MIC-gedeelte

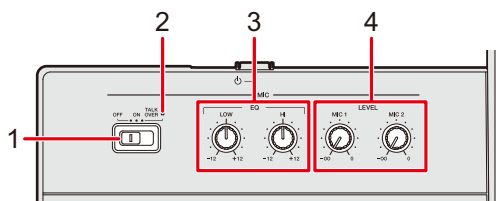

1. OFF, ON, TALK OVER-keuzeschakelaar

Stelt de microfoongeluidsuitgang in.

- [OFF]: Zet de microfoon uit.
- [ON]: Zet de microfoon aan.
- [TALK OVER]: Schakelt talk-over van de microfoon in. Wanneer er geluid van -10 dB of meer in de microfoon wordt ingevoerd, wordt het volume anders dan het microfoonkanaal met -24 dB verzwakt.

2. MIC-indicator

De geluidsuitgang van de microfoon wordt als volgt aangegeven.

- Uit: De microfoon staat uit.
- Brandt: De microfoon staat aan.
- Knippert: Talk-over van de microfoon staat aan.

3. EQ (HI, LOW)-knoppen

Regelt het volume van het geluid dat via de [MIC 1]- en [MIC 2]-instellingen wordt ingevoerd.

Deze knoppen werken in het volgende bereik.

- [HI]: -12 dB tot +12 dB
- [LOW]: -12 dB tot +12 dB

4. LEVEL (MIC 1, MIC 2)-knoppen

Regelt het volume van het geluid dat via de [MIC 1]- en [MIC 2]-instellingen wordt ingevoerd.

Een microfoon gebruiken

- 1 Sluit een microfoon op de [MIC 1]- of [MIC 2]-aansluiting aan.**
 - Meer informatie: Achterpaneel (pagina 21)
- 2 Verschuif de [OFF, ON, TALK OVER]-keuzeschakelaar om de microfoongeluidsuitgang in te stellen.**
- 3 Draai aan de [LEVEL MIC 1]- of [LEVEL MIC 2]-knop om het volumeniveau van de microfoon in te stellen.**
 - Als u de knop te ver rechtsom draait, wordt het geluid met een hoog volume uitgevoerd.
- 4 Draai aan de knoppen [EQ HI] en [EQ LOW] om het volume van elke band in te stellen.**
- 5 Spreek in de microfoon.**

AUX

AUX-gedeelte

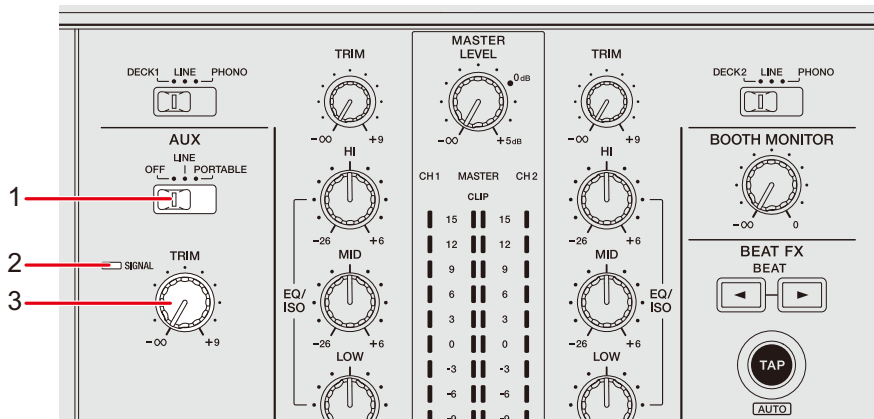

1. AUX (OFF, LINE, PORTABLE)-schakelaar

- **[OFF]**: Dempt het ingangsgeluid.
- **[LINE]**: Het geluid wordt ingevoerd vanaf het toestel dat op de **[AUX LINE]**-aansluitingen is aangesloten.
- **[PORTABLE]**: Het geluid wordt ingevoerd vanaf het toestel dat op de **[AUX PORTABLE]**-aansluiting is aangesloten.

2. SIGNAL-indicator

Licht op wanneer een geluidssignaal wordt ingevoerd naar AUX.

3. TRIM-knop

Regelt het volume voor het ingangsgeluid van het AUX-kanaal.

AUX gebruiken

1 Sluit een extern apparaat aan op de [AUX LINE]-aansluitingen of de [AUX PORTABLE]-aansluiting.

 Meer informatie: Achterpaneel (pagina 21)

2 Verschuif de [AUX (OFF, LINE, PORTABLE)]-schakelaar om een extern apparaat te kiezen dat u wilt gebruiken.

3 Draai aan de [TRIM]-knop om het volume van het ingangsgeluid in te stellen.

Sound Color FX

U kunt op het geluid op elk kanaal een filter of een effect toepassen.

Sound Color FX-gedeelte

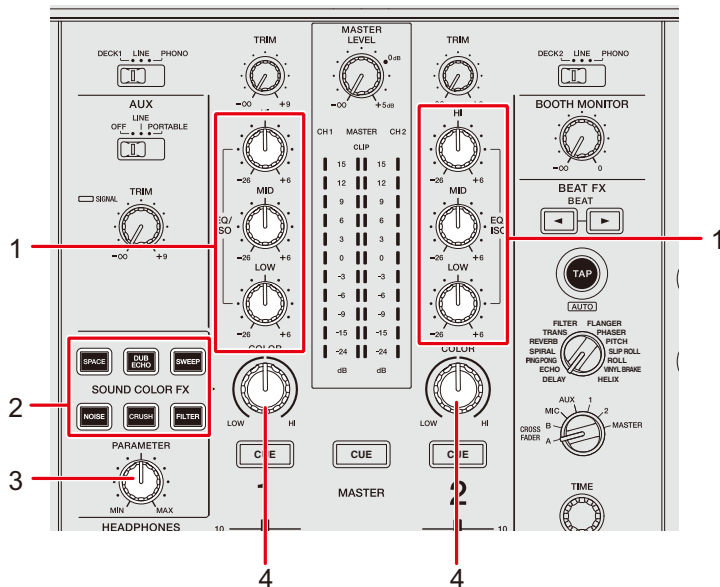

1. **EQ/ISO (HI, MID, LOW)-knoppen** (pagina 87)
2. **SOUND COLOR FX-knoppen**
Selecteer een SOUND COLOR FX.
3. **PARAMETER-knop**
Hiermee past u een filter of een effect aan.
4. **COLOR-knop**
Past een effect aan.

Sound Color FX gebruiken

➤ Meer informatie: Typen Sound Color FX en instellingen (pagina 101)

1 Druk op de [SOUND COLOR FX]-knop.

De geselecteerde knop knippert.

- Het effect wordt toegepast op CH 1 en CH 2.

2 Draai aan de [COLOR]-knop om het effect in te stellen.

Het effect op het kanaal waar u de knop voor draaide wordt aangepast.

3 Draai aan de [PARAMETER]-knop om de kwantitatieve parameter voor het effect in te stellen.

- Druk nogmaals op de knop van het effect dat u gebruikt om het effect uit te schakelen.

Typen Sound Color FX en instellingen

U kunt de volgende instellingen met de knoppen regelen.

Effect/bediening	Beschrijving
SPACE	Voegt nagalm toe aan het oorspronkelijke geluid.
<ul style="list-style-type: none"> • COLOR: 	<p>Draai tegen de klok in om nagalm toe te voegen aan het middenfrequentiebereik en het hogefrequentiebereik.</p> <p>Draai met de klok mee om nagalm toe te voegen aan het middenfrequentiebereik en het lagefrequentiebereik.</p>
<ul style="list-style-type: none"> • PARAMETER: 	Feedback
DUB ECHO	Voegt een nagalmecho toe door de geluiden enkele keren kort na het oorspronkelijke geluid weer te geven en te laten wegsterven.
<ul style="list-style-type: none"> • COLOR: 	<p>Draai linksom om een nagalmecho toe te voegen aan het middenfrequentiebereik.</p> <p>Draai rechtsom om een nagalmecho toe te voegen aan het hoge frequentiebereik.</p>
<ul style="list-style-type: none"> • PARAMETER: 	Feedback
SWEEP	Voegt een gate-effect (maakt het geluid strakker en vermindert het volume) of een banddoorlaatfiltereffect toe.
<ul style="list-style-type: none"> • COLOR: 	<p>Draai tegen de klok in om een gate-effect toe te voegen.</p> <p>Draai met de klok mee om de bandbreedte van het banddoorlaatfilter geleidelijk te versmallen.</p>
<ul style="list-style-type: none"> • PARAMETER: 	Effectniveau

Effect/bediening	Beschrijving
NOISE	Produceert gefilterde witte ruis gemixt met het geluid van het kanaal.
<ul style="list-style-type: none"> • COLOR: 	<p>Draai linksom om de grensfrequentie voor het filter waar witte ruis doorheen gaat te verlagen.</p> <p>Draai rechtsom om de grensfrequentie voor het filter waar witte ruis doorheen gaat te verhogen.</p>
<ul style="list-style-type: none"> • PARAMETER: 	Volume van de ruis
<ul style="list-style-type: none"> • EQ/ISO (HI, MID, LOW): 	Volume van de ruis
CRUSH	Geeft een 'verpletterde' versie van het oorspronkelijke geluid.
<ul style="list-style-type: none"> • COLOR: 	<p>Draai tegen de klok in om de vervorming van het geluid te verhogen.</p> <p>Draai met de klok mee om het crushgeluid door de hoogdoorlaatfilter te laten gaan.</p>
<ul style="list-style-type: none"> • PARAMETER: 	Effectniveau
FILTER	Produceert gefilterd geluid.
<ul style="list-style-type: none"> • COLOR: 	<p>Draai linksom om de grensfrequentie van het laagdoorlaatfilter te verlagen.</p> <p>Draai rechtsom om de grensfrequentie van het hoogdoorlaatfilter te verhogen.</p>
<ul style="list-style-type: none"> • PARAMETER: 	Resonantie

Beat FX

U kunt verschillende effecten toevoegen volgens de BPM van het afgespeelde muziekstuk.

Beat FX-gedeelte

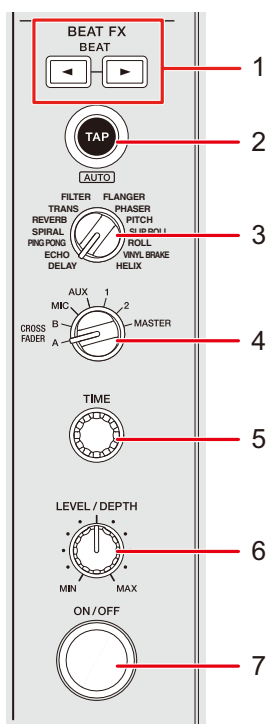

1. **BEAT ◀▶ knop**
Stelt het aantal beats voor Beat FX in.
2. **TAP (AUTO)-knop**
Stelt BPM in.
 - Het wordt automatisch ingesteld op AUTO wanneer het toestel wordt ingeschakeld.
3. **Beat FX-keuzeschakelaar**
Selecteert een Beat FX.
4. **Beat FX-kanaalkeuzeschakelaar**
Selecteert een kanaal waarop Beat FX wordt toegepast.

5. **TIME-knop**
Regelt de tijdparameter voor Beat FX.
6. **LEVEL/DEPTH-knop**
 - Draai de knop helemaal linksom om het oorspronkelijke geluid uit te voeren.
7. **ON/OFF-knop**
Schakelt Beat FX in en uit. De knop knippert als het effect ingeschakeld is.

Beat FX gebruiken

➤ Meer informatie: Beat FX-typen en instellingen (pagina 107)

1 Draai aan de Beat FX-keuzeschakelaar om een Beat FX te kiezen.

- Wanneer Beat FX zijn geregistreerd in de Beat FX Bank, kunt u een Beat FX selecteren door op een Beat FX Bank-positie te tikken (pagina 112).

2 Draai aan de Beat FX-kanaalkeuzeschakelaar om een kanaal te kiezen waarop een Beat FX wordt toegepast.

3 Druk op de knop [BEAT ◀] of [BEAT ▶] om de beatfractie in te stellen waarmee u het effect wilt synchroniseren.

4 Draai aan de knoppen [TIME] en [LEVEL/DEPTH] om het effect in te stellen.

5 Druk op de [ON/OFF]-knop of tik op X-PAD om de Beat FX aan te zetten.

De Beat FX wordt op het geselecteerde kanaal toegepast.

- Druk opnieuw op de [ON/OFF]-knop of laat X-PAD los om de Beat FX uit te zetten.

- Om de X-PAD te gebruiken, tikt u op **[BEAT FX]** op het golfvormscherm aan om de Beat FX-regelaars weer te geven.



1. **BEAT FX**
2. **X-PAD**: Druk hierop om een effect in of uit te schakelen. U kunt de tijd en kwantitatieve parameters instellen door op X-PAD te tikken of deze met uw vinger te verschuiven.

BPM handmatig instellen (tikmodus)

1 Tik meer dan twee keer gelijktijdig met de beat van het muziekstuk op de **[TAP (AUTO)]**-knop.

De BPM wordt ingesteld op basis van de gemiddelde tijd tussen de tikken.

- Als u de BPM met de **[TAP (AUTO)]**-knop instelt, wordt de beatfractie op 1/1 ingesteld, en de effecttijd wordt ingesteld op de lengte van één beat.
- Draai aan de **[TIME]**-knop terwijl u op de **[TAP (AUTO)]**-knop drukt om de BPM in stappen van 1 aan te passen.
- Druk op de knop **[BEAT ◀]** of **[BEAT ▶]** terwijl u de **[TAP (AUTO)]**-knop ingedrukt houdt om de BPM in stappen van 0,1 aan te passen.
- Druk op de **[TAP (AUTO)]**-knop terwijl u de **[SHIFT]**-knop ingedrukt houdt om de BPM automatisch in te stellen.

Kwantisering gebruiken (voor Beat FX)

Als u kwantisering gebruikt, voegt het toestel een effect toe door dit automatisch met de beat te synchroniseren volgens de patrooninformatie van het muziekstuk dat rekordbox heeft geanalyseerd. Dit gebeurt ook als u de **[ON/OFF]**-knop van Beat FX of X-PAD onnauwkeurig gebruikt.

- Analyseer de muziekstukken op voorhand in rekordbox. Voor details over het analyseren van muziekstukken, raadpleeg de gebruikershandleiding van rekordbox (pagina 8).

1 Druk op de **[SHORTCUT]**-knop.

Het **[SHORTCUT]**-scherm verschijnt.

 Meer informatie: De instellingen op het Shortcut-scherm wijzigen (pagina 122)

2 Tik op **[ON]** in **[QUANTIZE (EFFECT)]**.

Kwantisering wordt ingeschakeld.

Beat FX-typen en instellingen

U kunt de volgende instellingen met de knoppen regelen.

Beat FX/bediening	Beschrijving
DELAY ¹ ²	Produceert eenmaal een vertraagd geluid overeenkomstig de beat.
<ul style="list-style-type: none"> • BEAT ◀/▶: • TIME: • LEVEL/DEPTH: • X-PAD: 	<p>Vertragingstijd met betrekking tot 1 beat van de BPM (beatfractie): 1/16 tot 16 beats</p> <p>Vertragingstijd: 1 tot 4000 (ms)</p> <p>Balans tussen het oorspronkelijke geluid en het effectgeluid</p> <p>Vertragingstijd</p>
ECHO ¹ ²	Produceert meerdere keren een vertraagd geluid dat op de beat wegsterft.
<ul style="list-style-type: none"> • BEAT ◀/▶: • TIME: • LEVEL/DEPTH: • X-PAD: 	<p>Vertragingstijd met betrekking tot 1 beat van de BPM (beatfractie): 1/16 tot 16 beats</p> <p>Vertragingstijd: 1 tot 4000 (ms)</p> <p>Balans tussen het oorspronkelijke geluid en het effectgeluid</p> <p>Vertragingstijd</p>
PING PONG ¹ ²	Produceert meerdere keren een vertraagd geluid met een verschillende vertragingstijd voor links en rechts dat met de beat wegsterft, zodat een stereoachtig effect ontstaat.
<ul style="list-style-type: none"> • BEAT ◀/▶: • TIME: • LEVEL/DEPTH: • X-PAD: 	<p>Vertragingstijd met betrekking tot 1 beat van de BPM (beatfractie): 1/16 tot 16 beats</p> <p>Vertragingstijd: 10 tot 4000 (ms)</p> <p>Balans tussen het oorspronkelijke geluid en het effectgeluid</p> <p>Vertragingstijd</p>

Beat FX/bediening	Beschrijving
SPIRAL ¹ ²	Voegt nagalm toe aan het ingangsgeluid.
• BEAT ◀/▶:	Vertragingstijd met betrekking tot 1 beat van de BPM (beatfractie): 1/16 tot 16 beats
• TIME:	Vertragingstijd: 10 tot 4000 (ms)
• LEVEL/DEPTH:	Balans tussen het oorspronkelijke geluid en het effectgeluid, en feedback
• X-PAD:	Vertragingstijd
REVERB ¹ ²	Voegt nagalm toe aan het ingangsgeluid.
• BEAT ◀/▶:	Nagalmniveau: 1 tot 100%
• TIME:	Nagalmniveau: 1 tot 100%
• LEVEL/DEPTH:	Balans tussen het oorspronkelijke geluid en het effectgeluid
• X-PAD:	Grensfrequentie voor filter
TRANS	Kapt het geluid cyclisch af overeenkomstig de beat.
• BEAT ◀/▶:	Afkapcyclus met betrekking tot 1 beat van de BPM (beatfractie): 1/16 tot 16 beats
• TIME:	Effecttijd: 10 tot 16000 (ms)
• LEVEL/DEPTH:	Balans tussen het oorspronkelijke geluid en het effectgeluid, en arbeid
• X-PAD:	Afkapcyclus

Beat FX/bediening	Beschrijving
FILTER	Wijzigt de grensfrequentie cyclisch overeenkomstig de beat.
<ul style="list-style-type: none"> • BEAT ◀/▶: Bewegingscyclus van het effect met betrekking tot 1 beat van de BPM (beatfractie): 1/16 tot 64 beats • TIME: Bewegingscyclus van het effect: 10 tot 32000 (ms) • LEVEL/DEPTH: Effectniveau • X-PAD: Cyclus voor verfijnd fluctueren van het effect 	
FLANGER	Voegt een cyclisch flangereffect toe overeenkomstig de beat.
<ul style="list-style-type: none"> • BEAT ◀/▶: Bewegingscyclus van het effect met betrekking tot 1 beat van de BPM (beatfractie): 1/16 tot 64 beats • TIME: Bewegingscyclus van het effect: 10 tot 32000 (ms) • LEVEL/DEPTH: Effectniveau • X-PAD: Cyclus voor verfijnd fluctueren van het effect 	
PHASER	Voegt een cyclisch phasereffect toe overeenkomstig de beat.
<ul style="list-style-type: none"> • BEAT ◀/▶: Bewegingscyclus van het effect met betrekking tot 1 beat van de BPM (beatfractie): 1/16 tot 64 beats • TIME: Bewegingscyclus van het effect: 10 tot 32000 (ms) • LEVEL/DEPTH: Effectniveau • X-PAD: Cyclus voor verfijnd fluctueren van het effect 	

Beat FX/bediening	Beschrijving
PITCH	Verandert de toonhoogte van het oorspronkelijke geluid.
• BEAT ◀/▶:	Toonhoogte van het effectgeluid: -50 tot 100
• TIME:	Toonhoogte van het effectgeluid: -50 tot 100
• LEVEL/DEPTH:	Toonhoogte van het effectgeluid
• X-PAD:	Toonhoogte van het effectgeluid
SLIP ROLL	Registreert het ingangsgeluid wanneer het effect wordt aangezet, en produceert het geregistreerde geluid herhaaldelijk overeenkomstig de gespecificeerde beatfractie. Als de effecttijd veranderd wordt, wordt het inkomend geluid opnieuw opgenomen.
• BEAT ◀/▶:	Effecttijd met betrekking tot 1 beat van de BPM (beatfractie): 1/16 tot 16 beats
• TIME:	Effecttijd: 10 tot 4000 (ms)
• LEVEL/DEPTH:	Balans tussen het oorspronkelijke geluid en het effectgeluid
• X-PAD:	Effecttijd
ROLL	Registreert het ingangsgeluid wanneer het effect wordt aangezet, en produceert het geregistreerde geluid herhaaldelijk overeenkomstig de gespecificeerde beatfractie.
• BEAT ◀/▶:	Effecttijd met betrekking tot 1 beat van de BPM (beatfractie): 1/16 tot 16 beats
• TIME:	Effecttijd: 10 tot 4000 (ms)
• LEVEL/DEPTH:	Balans tussen het oorspronkelijke geluid en het effectgeluid
• X-PAD:	Effecttijd

Beat FX/bediening	Beschrijving
VINYL BRAKE	Vertraagt cyclisch de weergavesnelheid van het ingangsgeluid geleidelijk overeenkomstig de beat en stopt het afspelen.
• BEAT ◀/▶:	Effectcyclus met betrekking tot 1 beat van de BPM (beatfractie): 1/16 tot 16 beats
• TIME:	Effecttijd: 10 tot 4000 (ms)
• LEVEL/DEPTH:	Weergavesnelheid
• X-PAD:	Effecttijd
HELIX	Registreert het ingangsgeluid en produceert het geregistreerde geluid herhaaldelijk overeenkomstig de gespecificeerde beatfractie.
• BEAT ◀/▶:	Effecttijd met betrekking tot 1 beat van de BPM (beatfractie): 1/16 tot 16 beats
• TIME:	Effecttijd: 10 tot 4000 (ms)
• LEVEL/DEPTH:	Verhouding van geluidsoverlay <ul style="list-style-type: none"> • U kunt de dempingsverhouding wijzigen door de [LEVEL/DEPTH]-knop helemaal linksom en vervolgens rechtsom te draaien. Draai de knop helemaal rechtsom om het uitgangsgeluid vast in te stellen.
• X-PAD:	Effecttijd

¹ Wanneer de Beat FX-kanaalkeuzeschakelaar op [1] of [2] staat, kunt u het effectgeluid niet monitoren, zelfs niet als u de [**CUE**]-knop voor het betreffende kanaal indrukt.

² Alleen het effectgeluid blijft als u de kanaalfader op [0] zet om het ingangsgeluid te onderbreken (het effectgeluid blijft ook nadat het effect is uitgeschakeld).

Beat FX registreren in Beat FX Bank

U kunt maximaal 4 Beat FX registreren in Beat FX Bank. De registratie blijft bewaard, zelfs als het toestel wordt uitgeschakeld.

1 Draai aan de Beat FX-keuzeschakelaar om een Beat FX te kiezen om in Beat FX Bank te registreren.

2 Tik op het golfvormscherm op [BEAT FX].



1. **Beat FX Bank**
2. **Beat FX**

3 Tik op een Beat FX Bank-positie waarvoor geen Beat FX is geregistreerd.

De Beat FX die is gekozen met de Beat FX-keuzeschakelaar wordt geregistreerd in de Beat FX Bank.

- U kunt geen Beat FX registreren in Beat FX Banks die er al een hebben geregistreerd. Tik op  om de registratie te annuleren en registreer vervolgens een Beat FX bij de bank.

DJ-software gebruiken

Als u een pc/Mac met MIDI-software erop via een USB-kabel op het toestel aansluit, kunt u de DJ-software via het toestel bedienen.

- Om via het toestel muziekstukken die op een pc/Mac staan te kunnen afspelen, moet u het speciale audiostuurprogramma installeren (pagina 14).
- Details over MIDI-berichten kunt u vinden op de onderstaande URL.

pioneerdj.com/support/

- Installeer de DJ-software en configureer de audio- en MIDI-instellingen op een pc/Mac op voorhand.
- U hoeft geen MIDI-instellingen te maken als u rekordbox of Serato DJ Pro met het toestel gebruikt.

DJ-software bedienen

1 Sluit een pc/Mac op het toestel aan.

➤ Meer informatie: Achterpaneel (pagina 21)

2 Druk op de [SOURCE]-knop.

Het [SOURCE]-scherm wordt weergegeven.

➤ Meer informatie: SOURCE-scherm (pagina 23)

3 Selecteer [SOFTWARE CONTROL].

Het [SOFTWARE CONTROL]-scherm verschijnt.

4 Druk op de [LOAD 1]- of [LOAD 2]-knop.

Het deck waarop u de knop indrukt, schakelt over naar de bedieningsmodus.

5 Start de DJ-software op.

Het toestel begint te communiceren met de DJ-software.

- Sommige knoppen op het toestel kunnen niet worden gebruikt voor bediening van een DJ-applicatie.
- De bedieningsmodus wordt uitgeschakeld wanneer in het toestel een muziekstuk wordt geladen van een ander apparaat dan het apparaat waarmee op dat moment wordt gecommuniceerd waarop de DJ-software wordt uitgevoerd.
- Tik op het decknummer van de deckinformatieweergave op het golfvormscherm om het bedieningsdeck te wisselen tussen 1 en 3, of 2 en 4.
- Als u [**MIXER MODE**] instelt op [**XDJ-RX3**] in de Utility-instellingen, werkt het menggedeelte als een zelfstandig mengpaneel (pagina 119).

Instellingen

U kunt de instellingen van het toestel wijzigen via het Utility-menu of op het **[SHORTCUT]**-scherm. Als u de instellingen onder **[MY SETTINGS]** (functie-instellingen van het toestel) op een opslagapparaat (USB) opslaat, kunt u deze onmiddellijk in het toestel laden wanneer u de booth betreedt of het overneemt van een andere DJ, enz.

De instellingen wijzigen

1 Houd de **[MENU/UTILITY]**-knop ingedrukt.

Het **[UTILITY]**-scherm verschijnt.



1. **Categorie**
2. **Instelitem**
3. **Instelwaarden**

2 Kies het in te stellen item.

➤ Meer informatie: Utility-instellingen (pagina 116)

3 Kies een instelwaarde.

- Druk op de **[MENU/UTILITY]**-knop om het **[UTILITY]**-scherm te sluiten.

Utility-instellingen

❖ DECK-categorie

*: Fabrieksinstelling

Instelitem	Beschrijving
LOAD LOCK ¹	<p>Bepaalt of u tijdens het afspelen wel of niet een ander muziekstuk kunt laden.</p> <ul style="list-style-type: none"> • Instelwaarden: UNLOCK*, LOCK
NEEDLE LOCK	<p>Bepaalt of u het afspelen kunt starten vanaf het aangeraakte punt op de golfvorm tijdens het afspelen.</p> <ul style="list-style-type: none"> • Instelwaarden: UNLOCK, LOCK* • Wanneer deze op [LOCK] is ingesteld, kunt u het afspelen alleen starten vanaf het aangeraakte punt op de golfvorm tijdens pauzeren of bij het aanraken van de bovenkant van het jog-wiel in de Vinyl-modus.
QUANTIZE BEAT VALUE (DECK) ¹	<p>Het aantal beats voor kwantisering.</p> <ul style="list-style-type: none"> • Instelwaarden: 1/8, 1/4, 1/2, 1*
HOT CUE AUTO LOAD ¹	<p>Bepaalt of Hot Cues wel of niet automatisch worden opgeroepen als u een muziekstuk laadt (pagina 81).</p> <ul style="list-style-type: none"> • Instelwaarden: OFF, rekordbox SETTING, ON*
HOT CUE COLOR	<p>In- en uitschakelen van de instelling van de verlichtingskleur voor de [HOT CUE]-knoppen (A tot H) (pagina 79).</p> <ul style="list-style-type: none"> • Instelwaarden: OFF*, ON
AUTO CUE LEVEL	<p>Het geluidsdrukniveau dat Auto Cue als stilte detecteert.</p> <ul style="list-style-type: none"> • Instelwaarden: -78dB, -72dB, -66dB, -60dB, -54dB, -48dB, -42dB, -36dB, MEMORY* • [MEMORY] zet het cue-punt dat het dichtst bij het begin van een muziekstuk is op een Auto Cue-punt. [AUTO CUE] brandt wit op het scherm.

Instelitem	Beschrijving
SLIP FLASHING	<p>Bepaalt of de indicatoren voor knoppen die voor Slip kunnen worden gebruikt, wel of niet gaan knipperen als u op de [SLIP]-knop drukt.</p> <ul style="list-style-type: none"> • Instelwaarden: OFF, ON*
ON AIR DISPLAY	<p>Bepaalt of On Air Display al dan niet wordt weergegeven op het golfvormschem (pagina 26).</p> <ul style="list-style-type: none"> • Instelwaarden: OFF, ON*
VINYL SPEED ADJUST	<p>Instelling voor de aanpassing van de afspeelsnelheid en de stopsnelheid in de Vinyl-modus (pagina 61).</p> <ul style="list-style-type: none"> • Instelwaarden: TOUCH&RELEASE*, TOUCH, RELEASE
PLAY MODE	<p>Instelling van de afspeelmodus.</p> <ul style="list-style-type: none"> • Instelwaarden: CONTINUE, SINGLE*, REPEAT, ALL REPEAT • [CONTINUE]: Schakelt Auto Cue uit wanneer het is ingeschakeld en laadt automatisch het volgende muziekstuk wanneer het afspelen het einde van een muziekstuk heeft bereikt. • [SINGLE]: Het afspelen stoppen wanneer tijdens het afspelen het einde van een muziekstuk wordt bereikt. Het volgende muziekstuk wordt niet automatisch geladen. • [REPEAT]: Het afspelen van een enkel muziekstuk wordt herhaald. • [ALL REPEAT]: Schakelt Auto Cue uit als het is ingeschakeld en herhaalt het afspelen van alle muziekstukken in de categorie/map.
WAVEFORM CURRENT POSITION	<p>Instelling waar het actuele afspeelpunt op de golfvorm wordt weergegeven.</p> <ul style="list-style-type: none"> • Instelwaarden: CENTER, LEFT*

Instelitem	Beschrijving
WAVEFORM DIVISIONS	<p>Kiest de tijdschaal of frasegegevens die moeten worden weergegeven onder het afspeeladres.</p> <ul style="list-style-type: none"> • Instelwaarden: TIME SCALE, PHRASE* • [TIME SCALE]: Toont schaalmarkeringen met intervallen van 30 seconden. • [PHRASE]: Geeft de door rekordbox geanalyseerde frasegegevens weer. • Als de frasegegevens niet zijn opgeslagen, wordt de tijdschaal weergegeven.
IMAGE ON JOG DISPLAY	<p>Stelt een afbeelding in die als albumillustratie op het jog-wiel moet worden weergegeven.</p> <ul style="list-style-type: none"> • Instelwaarden: ARTWORK*, CUSTOM IMAGE • [ARTWORK]: De albumillustratie van het geladen muziekstuk. • [CUSTOM IMAGE]: Geeft een JPEG weer die is opgeslagen in de hoofddirectory van het opslagapparaat (USB) waarop het geladen muziekstuk is opgeslagen. Afbeeldingen groter dan 800 x 800 pixels kunnen niet op dit toestel worden weergegeven.

¹ De instellingen kunnen worden ingesteld op het **[SHORTCUT]**-scherm.

❖ MIXER-categorie

*: Fabrieksinstelling

Instelitem	Beschrijving
EQUALIZER CURVE ¹	<p>Stelt de functie in (equalizer of isolator) die met de [EQ/ISO (HI, MID, LOW)]-knoppen moet worden afgesteld.</p> <ul style="list-style-type: none"> • Instelwaarden: EQUALIZER*, ISOLATOR
CHANNEL FADER CURVE ¹	<p>Stelt de kanaalfadercurve in (pagina 91).</p> <ul style="list-style-type: none"> • Instelwaarden:  CURVE1,  CURVE2*,  CURVE3
MASTER ATTENUATOR	<p>Stelt het verzwakkingsniveau in voor het geluid dat via de aansluitingen [MASTER 1] en [MASTER 2] wordt weergegeven.</p> <ul style="list-style-type: none"> • Instelwaarden: -12dB, -6dB, 0dB*
BOOTH MONITOR ATTENUATOR	<p>Stelt het verzwakkingsniveau in van het geluid dat wordt weergegeven via de [BOOTH]-aansluitingen.</p> <ul style="list-style-type: none"> • Instelwaarden: -12dB, -6dB, 0dB*
MIC OUT TO BOOTH	<p>Bepaalt of het microfoongeluid al dan niet wordt weergegeven via de [BOOTH]-aansluitingen.</p> <ul style="list-style-type: none"> • Instelwaarden: ON*, OFF
MIC OUT TO MASTER REC	<p>Bepaalt of het microfoongeluid al dan niet wordt weergegeven via Master Rec (opnamegeluid).</p> <ul style="list-style-type: none"> • Instelwaarden: ON*, OFF
HEADPHONES MONO SPLIT/STEREO ¹	<p>Stelt de uitvoermethode (mono of stereo) voor meeluisteren met de hoofdtelefoon in.</p> <ul style="list-style-type: none"> • Instelwaarden: MONO SPLIT, STEREO*
MIXER MODE ¹	<p>Stelt de bedieningsmodus in.</p> <ul style="list-style-type: none"> • Instelwaarden: XDJ-RX3*, MIDI CONTROL

¹ De instellingen kunnen worden ingesteld op het [SHORTCUT]-scherm.

❖ GENERAL-categorie

*: Fabrieksinstelling

Instelitem	Beschrijving
LANGUAGE	De schermtaal instellen.
LCD BRIGHTNESS ¹	De helderheid van het scherm. • Instelwaarden: 1, 2, 3* , 4, 5
JOG LCD BRIGHTNESS ¹	De helderheid van de weergave op het jog-wiel. • Instelwaarden: 1, 2, 3* , 4, 5
SCREEN SAVER	Instelling van de schermbeveiliging. • Instelwaarden: OFF, ON* • Als deze op [ON] staat, start de schermbeveiliging als: <ul style="list-style-type: none"> – Er is geen muziekstuk geladen en u gebruikt het toestel niet gedurende meer dan 5 minuten. – U gebruikt het toestel niet gedurende meer dan 100 minuten tijdens pauzeren, tijdens stand-by voor een cue of nadat tijdens het afspelen het einde van het muziekstuk is bereikt. • Bedien het toestel om de schermbeveiliging te annuleren.
TOUCH DISPLAY CALIBRATION	Hiermee kunt u de kalibratie van het aanraakscherm bijstellen door de [+] aan te raken op het scherm. • Als de [+] niet beweegt, raak deze dan wat langer aan. • Gebruik voor het instellen niet een puntig voorwerp zoals een pen.
AUTO STANDBY	Stelt de automatische stand-byfunctie in (pagina 121). • Instelwaarden: OFF, ON*
VERSION No.	De versie van de software in het toestel.

¹ De instellingen kunnen worden ingesteld op het **[SHORTCUT]**-scherm.

Automatische stand-by

Als **[AUTO STANDBY]** op **[ON]** staat, schakelt het toestel naar stand-by als gedurende 4 uur geen van het volgende heeft plaatsgevonden.

- Er wordt geen audiosignaal ingevoerd naar het toestel.
- Er is geen opslagapparaat (USB) op het toestel aangesloten.
- Er is geen pc/Mac op het toestel aangesloten via de USB-aansluiting aan de achterkant van het toestel.

Druk op de **[MASTER REC (WAKE UP)]**-knop om de stand-bymodus te verlaten.

- De fabrieksinstelling is **[ON]**.
- Zet **[AUTO STANDBY]** op **[OFF]** als u de automatische stand-byfunctie niet wilt gebruiken.

De instellingen op het Shortcut-scherm wijzigen

1 Druk op de [SHORTCUT]-knop.

Het [SHORTCUT]-scherm verschijnt.

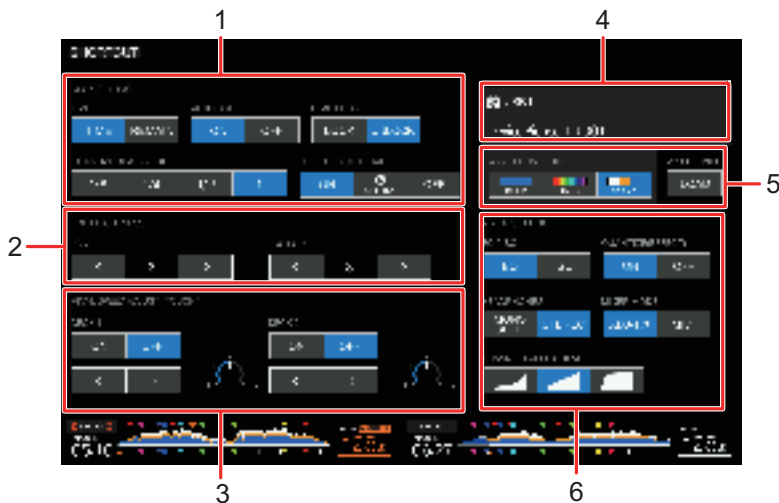

1. **DECK SETTING**
2. **LCD BRIGHTNESS**
3. **VINYL SPEED ADJUST**
4. **Informatie over het apparaat**
5. **Instellingen van het apparaat**
6. **MIXER SETTINGS**

2 Kies een instelwaarde.

☰ Meer informatie: Items op het Shortcut-scherm instellen (pagina 123)

- Druk opnieuw op de [SHORTCUT]-knop om het [SHORTCUT]-scherm te sluiten.

Items op het Shortcut-scherm instellen

Instelitem	Beschrijving
DECK SETTING	
TIME	Stelt de tijdweergave ([TIME] (verstreken tijd) of [REMAIN] (resterende tijd)) op beide decks in.
AUTO CUE	Schakelt Auto Cue in en uit op beide decks.
LOAD LOCK	
QUANTIZE BEAT VALUE	Hetzelfde als de Utility-instellingen (pagina 116)
HOT CUE AUTO LOAD	
LCD	
LCD BRIGHTNESS	
JOG LCD BRIGHTNESS	Hetzelfde als de Utility-instellingen (pagina 116)
VINYL SPEED ADJUST	
DECK 1	Schakelt de functie Vinyl Speed Adjust in en uit.
DECK 2	Tik op [<]/[>] om de snelheid in te stellen.
Instellingen van het apparaat	
WAVEFORM COLOR	Instelling van de kleur van de golfvorm.
MY SETTINGS	Tik op [LOAD] om My Settings van een opslagapparaat (USB) te laden (pagina 125).
MIXER SETTING	
EQUALIZER CURVE	Hetzelfde als de Utility-instellingen (pagina 116)
QUANTIZE (EFFECT)	Schakelt kwantisering aan en uit voor Beat FX.

Instelitem	Beschrijving
HEADPHONES MONO SPLIT/ STEREO	
MIXER MODE	Hetzelfde als de Utility-instellingen (pagina 116)
CHANNEL FADER CURVE	

My Settings van een opslagapparaat (USB) laden

U kunt My Settings van een opslagapparaat (USB) laden.

- U kunt My Settings laden van rekordbox dat in het PRO DJ LINK-netwerk aangesloten is.

1 Sluit een opslagapparaat (USB) op het toestel aan.

- Meer informatie: Opslagapparatuur (USB) aansluiten (pagina 35)

2 Druk op de [SOURCE]-knop.

Het [SOURCE]-scherm wordt weergegeven.

- Meer informatie: SOURCE-scherm (pagina 23)

3 Selecteer een apparaat.

4 Druk op de [SHORTCUT]-knop.

Het [SHORTCUT]-scherm verschijnt.

5 Tik op [LOAD] in [MY SETTINGS].

My Settings worden geladen.

- U kunt My Settings niet laden wanneer een muziekstuk wordt afgespeeld. Pauzeer het afspelen voordat u de instellingen laadt.
- Druk opnieuw op de [SHORTCUT]-knop om het [SHORTCUT]-scherm te sluiten.

Specificaties

Stroomvereisten.....	110 V – 240 V wisselstroom, 50 Hz / 60 Hz
Stroomverbruik.....	54 W
Stroomverbruik (in de ruststand).....	0,3 W
Gewicht hoofdtoestel	9,3 kg
Max. buitenafmetingen.....	(B x H x D) 728,1 x 118,4 x 469,5 mm
Toegestane bedrijfstemperatuur	+5 °C – +35 °C
Toegestane bedrijfsluchtvochtigheid	5 % – 85 % (zonder condensatie)

Audiogedeelte

Bemonsteringswaarde	44,1 kHz
A/D-, D/A-omzetter.....	24bits

Frequentiekenmerken

USB, LINE, AUX (LINE / PORTABLE), MIC1, MIC2	20 Hz – 20 kHz
--	----------------

Signaal / ruis-verhouding (nominale uitgang, A-WEIGHTED)

USB	110 dB
LINE	94 dB
PHONO	83 dB
AUX (LINE)	94 dB
AUX (PORTABLE).....	88 dB
MIC.....	81 dB

Totale harmonische vervorming (bandbreedte 20 Hz – 20 kHz)

USB	0,003%
LINE	0,006%
PHONO	0,020%

Standaard ingangsniveau / Ingangsimpedantie

LINE	-12 dBu / 47 kΩ
PHONO	-52 dBu / 47 kΩ
AUX (LINE)	-12 dBu / 47 kΩ
AUX (PORTABLE).....	-24 dBu / 47 kΩ
MIC.....	-57 dBu / 3 kΩ

Standaard uitgangsniveau / Belastingsimpedantie / Uitgangsimpedantie

MASTER1	+6 dBu / 10 kΩ / 450 Ω of minder
MASTER2	+2 dBu / 10 kΩ / 1 kΩ of minder
BOOTH	+6 dBu / 10 kΩ / 530 Ω of minder
PHONES	+8 dBu / 32 Ω / 1 Ω of minder

Nominaal uitgangsniveau / Belastingimpedantie

MASTER1	+25 dBu / 10 kΩ
MASTER2	+21 dBu / 10 kΩ

Overspraak

LINE	87 dB
PHONO	74 dB

Kanaalequalizerkarakteristieken

HI.....	-∞ dB – +6 dB (20 kHz)
MID.....	-∞ dB – +6 dB (1 kHz)
LOW	-∞ dB – +6 dB (20 Hz)

Microfoonequalizerkarakteristieken

HI.....	-12 dB – +12 dB (10 kHz)
LOW	-12 dB – +12 dB (100 Hz)

In / uitgangsaansluitingen

PHONO-ingangsaansluitingen

Tulpstekkerbussen	2 stk.
-------------------------	--------

LINE-ingangsaansluitingen

Tulpstekkerbussen	2 stk.
-------------------------	--------

MIC-ingangsaansluitingen

XLR-aansluiting en 1/4" TRS-stekker.....	2 stk.
--	--------

AUX-ingangsaansluiting

Tulpstekkerbussen	1 st.
3,5 mm stereoministekker	1 st.

MASTER1-uitgangsaansluiting

XLR-aansluiting.....	1 st.
----------------------	-------

MASTER2-uitgangsaansluiting

Tulpstekkerbussen	1 st.
-------------------------	-------

BOOTH-uitgangsaansluiting

1/4" TRS-stekker	1 st.
------------------------	-------

PHONES-uitgangsaansluiting

1/4" stereostekker	1 st.
3,5 mm stereoministekker	1 st.

USB-aansluitingen

A type	2 stk.
Voeding	5 V / 1 A of minder
B type.....	1 st.

De technische gegevens en het ontwerp van dit product kunnen vanwege voortgaande verbetering zonder voorafgaande kennisgeving worden gewijzigd.

Aanvullende informatie

Problemen oplossen

Als u denkt dat er iets verkeerd is met het toestel, lees dan de onderstaande informatie en raadpleeg de

veelgestelde vragen [FAQ] voor de XDJ-RX3 op de onderstaande URL.

pioneerdj.com/support/

- Controleer apparaten die met dit toestel verbonden zijn.
- Mogelijk werkt het toestel weer correct als u het uitschakelt en weer inschakelt.

Als het probleem blijft bestaan, lees dan het gedeelte “Voorzorgsmaatregelen” en neem contact op met een erkend servicebedrijf of uw dealer.

Foutmelding

❖ E-8302 (type storing: CANNOT PLAY TRACK)

Het toestel kan geen audiobestanden van het opslagapparaat lezen.

De audiobestanden kunnen beschadigd zijn.

Controleer of de bestanden kunnen worden afgespeeld op een andere speler die bestanden ondersteunt in de indelingen die dit toestel ondersteunt.

❖ E-8304/E-8305 (type storing: UNSUPPORTED FILE FORMAT)

Het geladen audiobestand heeft een indeling die niet door dit toestel wordt ondersteund.

Speel een audiobestand af in een indeling die door dit toestel wordt ondersteund (pagina 10).

Lcd-scherm

- Er kunnen kleine zwarte of lichte punten op de lcd-scherm verschijnen. Dit is een inherent verschijnsel van lcd-schermen en niet een defect.
- Als het toestel onder koude omstandigheden wordt gebruikt, is het mogelijk dat het lcd-scherm na het inschakelen nog enige tijd donker is. Na enige tijd zal het de normale helderheid krijgen.
- Wanneer er direct zonlicht op het lcd-scherm valt, kan de lichtweerkaatsing het scherm moeilijk leesbaar maken. Zorg dat er geen direct zonlicht op het scherm valt zodat het beter zichtbaar is.

Reinigen

Afvegen met een droge, zachte doek.

- Gebruik geen organische oplosmiddelen, zuren of alkalihoudende stoffen om te reinigen.

Aanraakscherm

- Bedien het aanraakscherm met uw vingertop. Druk er niet te hard op.
- Bedien het aanraakscherm niet met harde en puntige voorwerpen zoals een pen, een vulpotlood of een scherpe vingernagel.

Handelsmerken en gedeponeerde handelsmerken

- rekordbox™ is een handelsmerk of gedeponeed handelsmerk van AlphaTheta Corporation.
- PRO DJ LINK™ is een handelsmerk of gedeponeed handelsmerk van AlphaTheta Corporation.
- Mac, macOS en Finder zijn handelsmerken van Apple Inc., gedeponeed in de VS en andere landen.
- Windows is een gedeponeed handelsmerk van Microsoft Corporation in de VS en andere landen.
- ASIO is een handelsmerk of gedeponeed handelsmerk van Steinberg Media Technologies GmbH.
- Serato DJ Pro is een gedeponeed handelsmerk van Serato Limited.
- iOS is een handelsmerk met Cisco-handelsmerktekens in de VS en andere landen.
- Android is een handelsmerk van Google LLC.

Andere namen van producten, technologieën en bedrijven e.d. die in dit document worden vermeld, zijn handelsmerken of gedeponeerde handelsmerken van hun respectieve eigenaars.

Over het gebruiken van MP3-bestanden

Dit product wordt geleverd onder een licentie voor gebruik zonder winstoogmerk. Dit product draagt geen licentie voor commerciële doeleinden (met winstoogmerk), zoals voor uitzendingen (via zendstations, satelliet, kabel of andere vormen van uitzending), voor streaming over het internet, een intranet (een bedrijfsnetwerk) of andere soorten netwerken of verspreiding van elektronische informatie (online digitale muziekverspreidingsdiensten). Voor dergelijke toepassingen dient u de betreffende licentie te verkrijgen. Voor details, zie <http://www.mp3licensing.com>.

Waarschuwingen betreffende auteursrechten

rekordbox beperkt het afspelen en het kopiëren van muziek materiaal met auteursrechtbescherming.

- Wanneer er gecodeerde gegevens e.d. voor auteursrechtbescherming zijn opgenomen in de muziek, kan het niet altijd mogelijk zijn het programma normaal te gebruiken.
- Wanneer rekordbox waarneemt dat er gecodeerde gegevens e.d. voor auteursrechtbescherming zijn opgenomen in de muziek, kan de bewerking (afspelen, lezen e.d.) tussentijds stoppen.

Opnamen die u hebt gemaakt, kunnen slechts dienen voor uw eigen luisterplezier, en deze mogen onder de auteursrechtwetten niet voor andere doeleinden worden gebruikt zonder de toestemming van de auteursrechthouder.

- Muziek die is opgenomen vanaf cd's, e.d. wordt beschermd door de auteursrechtwetten van afzonderlijke landen en door internationale verdragen. De persoon die de muziek heeft opgenomen, is er volledig voor verantwoordelijk om erop toe te zien dat de opnamen op wettige wijze worden gebruikt.
- Bij het behandelen van muziek die door downloaden van Internet e.d. is verkregen, is het de volledige verantwoordelijkheid van de persoon die het downloaden heeft verricht erop toe te zien dat de muziek wordt gebruikt in overeenstemming met de voorwaarden van het download-contract.

De technische gegevens en het ontwerp van dit product kunnen vanwege voortgaande verbetering zonder voorafgaande kennisgeving worden gewijzigd.

© 2021 AlphaTheta Corporation. Alle rechten voorbehouden.
<DRI1706-A>