

Gebruikershandleiding

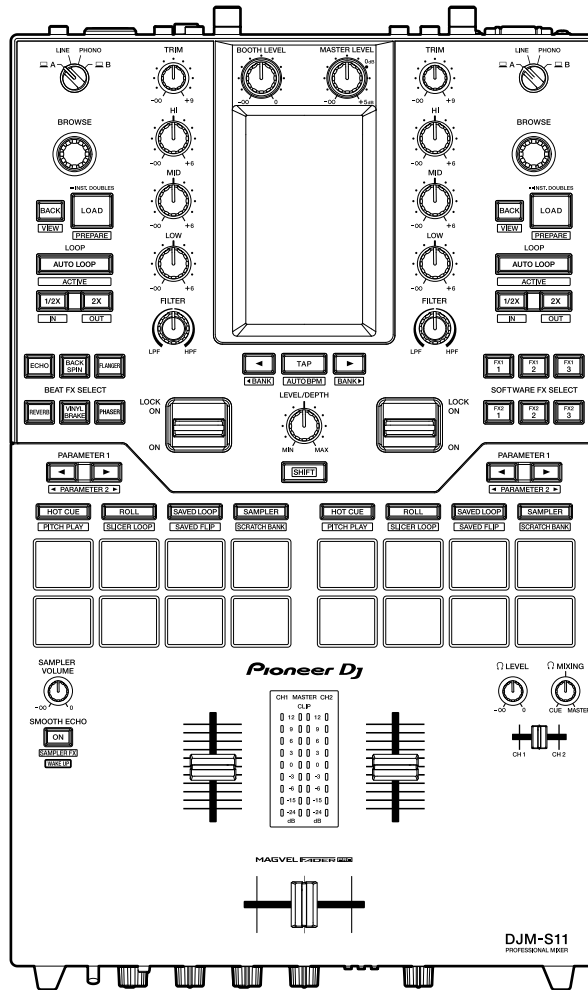

DJ mengpaneel

DJM-S11

pioneerdj.com/support/

rekordbox.com

<http://serato.com/>

Bezoek de bovenstaande websites voor vaak gestelde vragen en andere informatie over ondersteuning voor dit product.

Pioneer Dj

serato

Inhoud

Voordat u begint	6
Opmerkingen over deze handleiding	6
Inhoud van de doos.....	7
Handleidingen	7
DJ-software	8
Serato DJ Pro.....	8
rekordbox	9
Namen van onderdelen	10
Bovenpaneel	10
Voorpaneel.....	11
Achterpaneel	12
Aanraakscherm	14
Pc/Mac instellen.....	17
Speciale software	17
Instelhulpprogramma	19
Aansluitingen	26
Aansluitingen op de ingangsaansluitingen	26
Aansluitingen op de uitgangsaansluitingen	27
Aansluitingen op de CDJ/controller aansluitingen.....	28
DVS	29
Aansluitingen.....	29
Instellingen in Serato DJ Pro.....	31
Afspelen.....	34
Blader-gedeelte	34
Bladerscherm	35
Een muziekstuk aan de bibliotheek toevoegen	36

Een muziekstuk naar het toestel laden	37
Een muziekstuk afspelen	37
Audio-uitgang	38
Kanaal-gedeelte/master-gedeelte	38
Geluid weergeven	40
Het geluid instellen	41
De faders instellen	41
Geluid monitoren	44
Hoofdtelefoon-gedeelte	44
Monitoren met de hoofdtelefoon	44
Booth-gedeelte	45
Een booth-monitor gebruiken	45
Microfoon	46
MIC-gedeelte	46
Een microfoon gebruiken	47
De microfoonecho gebruiken	48
AUX	49
AUX-gedeelte	49
AUX gebruiken	49
Filter	50
Filter-gedeelte	50
Filter of een effect gebruiken	50
Typen effecten en instellingen	51
Beat FX/software FX	53
FX-gedeelte	53
Beat FX/software FX gebruiken	54
Beat FX-typen en instellingen	55
Touch FX gebruiken	63
FX Bank gebruiken	64

FX Trigger-modus gebruiken	68
Smooth Echo	70
Smooth Echo-gedeelte.....	70
Smooth Echo gebruiken	70
Loop	73
Loop-gedeelte	73
Een lus gebruiken	74
De performance-pads gebruiken	75
Performance-pad-gedeelte	75
Serato DJ Pro.....	76
rekordbox	91
Gebruikersmodus	98
Gebruikersmodi gebruiken	98
Fader Start	100
Fader Start gebruiken	100
Deck 3/deck 4	102
Deck 3/deck 4 gebruiken.....	102
Touch MIDI	106
Touch MIDI gebruiken	106
Instellingen	107
De instellingen wijzigen	107
Utility-instellingen	108
De bumper voor de crossfader vervangen	116
Specificaties	124
Blokschema.....	127
Aanvullende informatie	128
Problemen oplossen	128
Lcd-scherm	128
Handelsmerken en gedeponeerde handelsmerken	129

Kennisgeving over softwarelicentie	130
Waarschuwingen betreffende auteursrechten	131

Voordat u begint

Opmerkingen over deze handleiding

- Hartelijk dank voor uw keuze voor dit Pioneer DJ-product.
Lees deze handleiding, de “Snelstartgids” en de “Voorzorgsmaatregelen” die bij dit product zijn geleverd. Deze documenten bevatten belangrijke informatie die u moet begrijpen voordat u het toestel gaat gebruiken. Lees in het bijzonder het gedeelte BELANGRIJKE VEILIGHEIDSINSTRUCTIES.
- In deze handleiding worden vierkante haken ([]) gebruikt voor de namen van knoppen en aansluitingen op het product, en voor de namen van knoppen, menu's, enz. in de software op een pc/Mac of mobiel apparaat. (bijvoorbeeld **[File]**, **[CUE]**-knop)
- De schermen en de specificaties van de software en het uiterlijk en de specificaties van de hardware waren nog in ontwikkeling toen deze handleiding werd gemaakt, en kunnen afwijken van de definitieve specificaties.
- De bediening kan afwijken van de uitleg in deze handleiding, afhankelijk van de versie van het besturingssysteem, de instellingen van de webbrowser, enz.
- De taal op de softwareschermen die in deze handleiding worden beschreven, kan verschillen van de taal op uw scherm.

Inhoud van de doos

- Stroomsnoer
- USB-kabel^{*1}
- Faderbumper A × 4^{*2}
- Faderbumper B × 2^{*2}
- Garantie (voor bepaalde regio's)^{*3}
- Snelstartgids
- Voorzorgsmaatregelen
- Expansion Pack voucher voor Serato DJ Pro^{*4}

*1 Er wordt één USB-kabel meegeleverd met het toestel. Als u twee apparaten met het toestel wilt verbinden, gebruik dan een extra kabel die voldoet aan de USB 2.0-norm.

*2 Meegeleverd in het paneel van het toestel. Voor details over het verwijderen van het paneel, zie De bumper voor de crossfader vervangen (pagina 116).

*3 Alleen producten in Europa.

Voor producten in Noord-Amerika en Japan is informatie over de garantie opgenomen in de "Vorzorgsmaatregelen".

*4 De vouchercode voor het activeren van het expansion pack kan niet opnieuw worden uitgegeven. Bewaar deze op een veilige plek zodat u deze niet kwijtraakt.

Handleidingen

❖ Softwarehandleiding voor Serato DJ Pro

Raadpleeg de volgende website van Serato DJ.

<https://serato.com/dj/pro/downloads>

❖ Inleiding op rekordbox, Instructiehandleiding

Raadpleeg het document "Inleiding op rekordbox" voor informatie over het configureren van rekordbox, en raadpleeg de "Instructiehandleiding" voor informatie over het gebruik van rekordbox.

Ga naar de onderstaande URL voor deze handleidingen.

<rekordbox.com/manual>

DJ-software

U kunt met dit toestel DJ'en als u het aansluit op een pc/Mac waarop Serato DJ Pro of rekordbox wordt uitgevoerd.

Serato DJ Pro

Serato DJ Pro is DJ-software van Serato en compatibel met DVS (pagina 29).

De Serato DJ Pro-software wordt niet met het toestel meegeleverd. U kunt de software van de onderstaande URL downloaden.

<http://serato.com/>

- Bezoek de onderstaande URL voor informatie over de meest recente systeemvereisten, compatibiliteit en ondersteunde besturingssystemen.

<https://serato.com/dj/pro/downloads>

- De werking wordt niet gegarandeerd op alle modellen pc/Mac, ook niet als aan de systeemvereisten is voldaan.
- Het is mogelijk dat de CPU en de harde schijf van uw pc/Mac niet voldoende verwerkingsvermogen bieden, afhankelijk van de instellingen voor energiebesparing en sommige andere omstandigheden. Gebruik in het bijzonder voor laptops de instelling Hoge prestaties, en houd bijvoorbeeld de netvoeding aangesloten wanneer u Serato DJ Pro gebruikt.

rekordbox

rekordbox is een professionele DJ-applicatie voor muziekbeheer en het verzorgen van optredens.

De rekordbox-software wordt niet met het toestel meegeleverd. U kunt de software van de onderstaande URL downloaden.

rekordbox.com/system

- Het toestel wordt automatisch gedetecteerd wanneer u rekordbox start, en de volgende functies zijn beschikbaar.
 - Performance-modus (de DJ-functies in rekordbox)
 - DVS (Digital Vinyl System), dat decks aanstuurt met het signaal van compatibele multispelers, of van draaitafels als de speciale bedieningsvinylplaat wordt gebruikt.
- Bezoek de onderstaande URL voor informatie over de meest recente systeemvereisten, compatibiliteit en ondersteunde besturingssystemen.

rekordbox.com/system

- De werking wordt niet gegarandeerd op alle modellen pc/Mac, ook niet als aan de systeemvereisten is voldaan.
- Het is mogelijk dat de CPU en de harde schijf van uw pc/Mac niet voldoende verwerkingsvermogen bieden, afhankelijk van de instellingen voor energiebesparing en sommige andere omstandigheden. Gebruik in het bijzonder voor laptops de instelling Hoge prestaties, en houd bijvoorbeeld de netvoeding aangesloten wanneer u rekordbox gebruikt.

Namen van onderdelen

Bovenpaneel

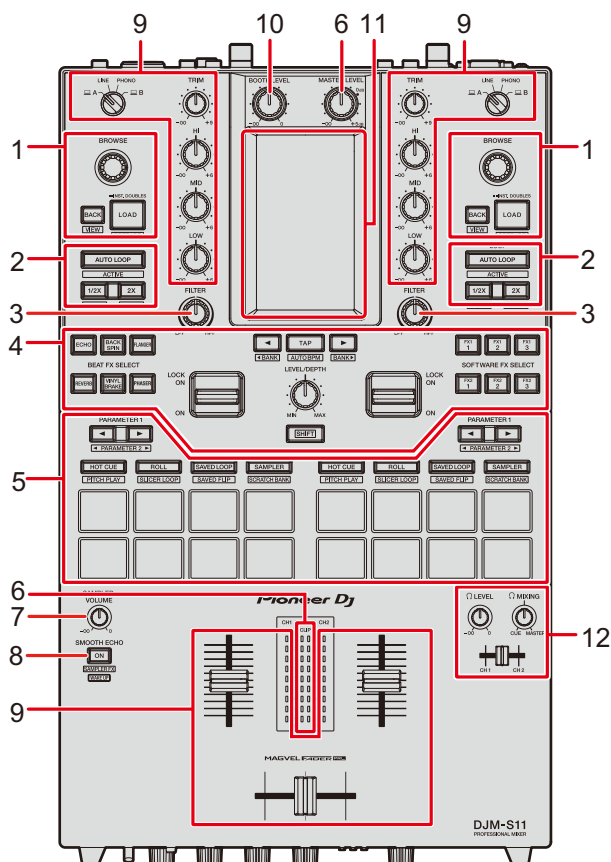

1. **Blader-gedeelte** (pagina 34)
2. **Loop-gedeelte** (pagina 73)
3. **Filter-gedeelte** (pagina 50)
4. **FX-gedeelte** (pagina 53)
5. **Performance-pad-gedeelte** (pagina 75)
6. **Master-gedeelte** (pagina 38)
7. **Sampler Volume-knop** (pagina's 80, 94)
8. **Smooth Echo-gedeelte** (pagina 70)
9. **Kanaal-gedeelte** (pagina 38)
10. **Booth-gedeelte** (pagina 45)

11. **Aanraakscherm** (pagina 14)
12. **Hoofdtelefoon-gedeelte** (pagina 44)

Voorpaneel

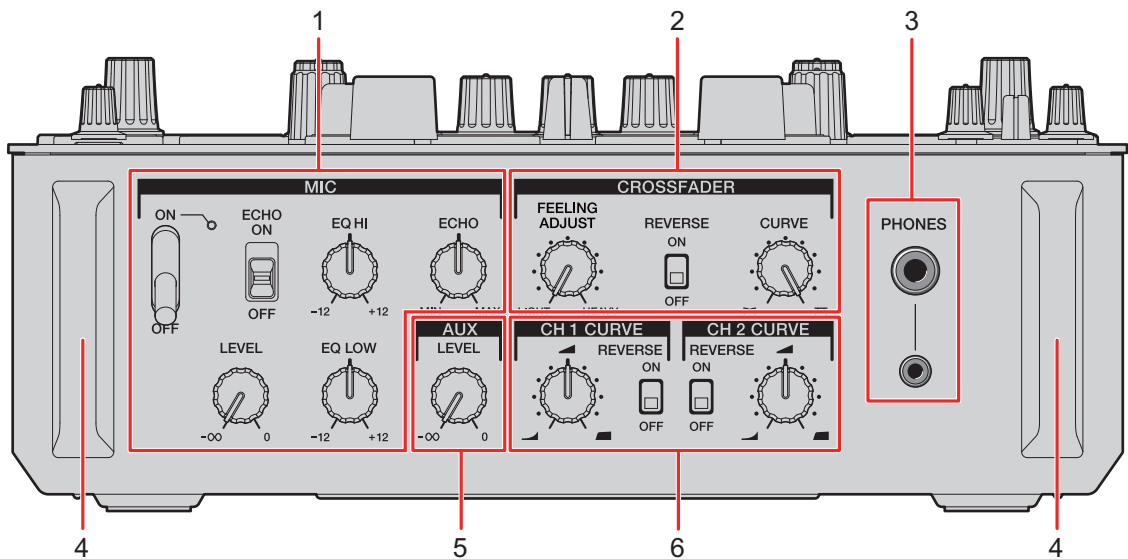

1. **MIC-gedeelte** (pagina 46)
2. **Crossfader-gedeelte** (pagina 42)
3. **PHONES-aansluitingen** (pagina 44)
4. **Beschermingselement aan voorzijde**

Beschermt de aansluitingen en de knoppen op het voorpaneel.

- Gebruik de beschermingselementen niet als voeten om het toestel op neer te zetten, omdat het toestel dan kan omvallen.

5. **AUX-gedeelte** (pagina 49)
6. **Channel curve-gedeelte** (pagina 41)

Achterpaneel

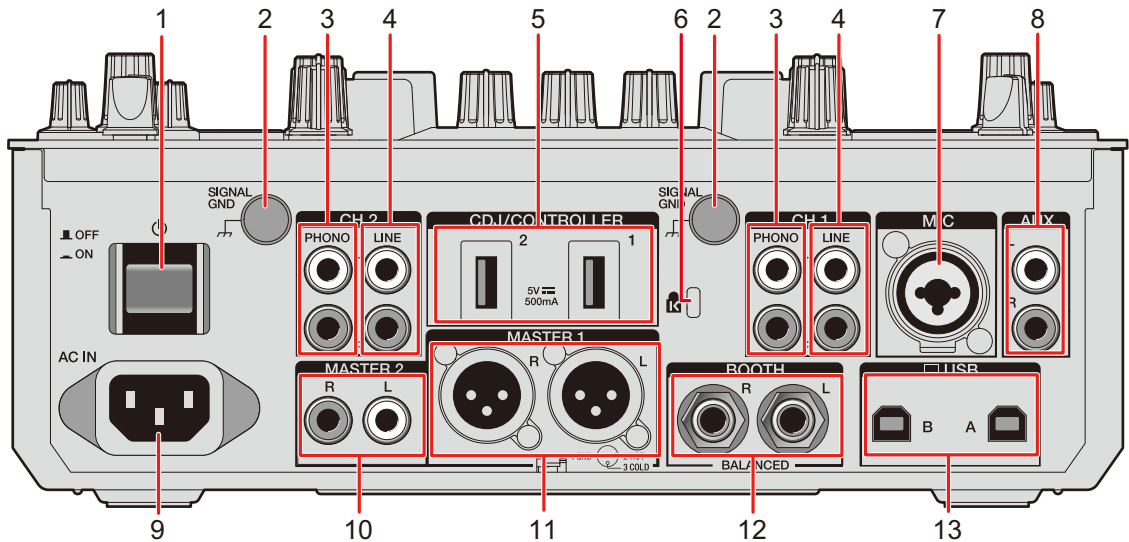

1. ⏻-knop

Zet het toestel aan en uit.

2. **SIGNAL GND-aansluiting** (pagina 26)

Aansluiting voor de aardingsdraad van een draaitafel.

Vermindert ongewenste ruis die optreedt wanneer een draaitafel op het toestel aangesloten is.

3. **PHONO-aansluitingen (RCA)** (pagina 26)

Aansluiting voor uitvoerapparaten op phononiveau (MM-element).

- Voer naar deze aansluitingen geen signaal op lijnniveau in.
- Verwijder de kortsluitstekkers van de aansluitingen als u apparaten aansluit. Bevestig de kortsluitstekkers om binnenkomst van externe ruis te verminderen wanneer u de aansluitingen niet gebruikt.

⚠ WAARSCHUWING

Houd de kortsluitstekkers buiten bereik van kinderen en zuigelingen. Raadpleeg onmiddellijk een arts als iemand er per ongeluk een heeft ingeslikt.

4. **LINE-aansluitingen (RCA)** (pagina 26)

Aansluitingen voor multspelers of uitgangsapparaten op lijnniveau.

5. **CDJ/CONTROLLER-aansluitingen** (pagina 28)

Aansluitingen voor compatibele multispelers of controllers.

- Sluit geen opslagapparaten (bijv. USB-stations, harde schijven enz.) op de [**CDJ/CONTROLLER**]-aansluitingen aan.

Als u aan de ingangskeuzeschakelaars draait, worden apparaten geforceerd ontkoppeld van een pc/Mac die op het toestel aangesloten is en kunnen gegevens op de apparaten worden beschadigd.

6. **Kensington-beveiligingsgleuf**

Aansluiting voor Kensington beveiliging.

7. **MIC-aansluiting (XLR of 1/4"/6,35 mm, TRS)** (pagina 26)

8. **AUX-aansluitingen** (pagina 26)

Aansluitingen voor een ingangsapparaat op lijnniveau.

9. **AC IN** (pagina 26)

Aansluiting voor het meegeleverde stroomsnoer naar een stopcontact.

10. **MASTER 2-aansluitingen (RCA)** (pagina 27)

Aansluitingen naar analoge ingangsaansluitingen op een eindversterker, enz.

11. **MASTER 1-aansluitingen (gebalanceerde XLR)** (pagina 27)

Aansluitingen naar analoge ingangsaansluitingen op een eindversterker, enz.

- Gebruik deze aansluitingen alleen voor gebalanceerde uitvoer.
- Sluit niet het stroomsnoer van een ander product op deze aansluitingen aan.
- Verbind deze niet met een aansluiting die fantoomvoeding kan geven.

12. **BOOTH-aansluitingen (1/4"/6,35 mm, TRS)** (pagina 27)

Aansluitingen voor een booth-monitor.

- Gebruik deze aansluitingen alleen voor gebalanceerde uitvoer.

13. **USB-poorten** (pagina 26)

Aansluitingen voor een pc/Mac.

Aanraakscherm

Waveform-scherm

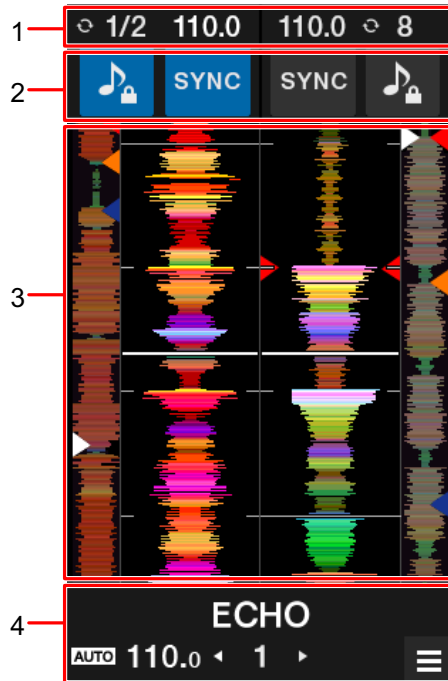

1. Informatieweergave

Hier ziet u de BPM en het aantal beats voor een lus.

2. Softwarebesturingselementen

Met deze knoppen bedient u softwarefuncties.

-  : Zet de toonsoortvergrendeling aan en uit.
- **[SYNC]**: Hiermee zet u de synchronisatiefunctie aan, waarmee het tempo van een muziekstuk automatisch met het beatpatroon wordt gesynchroniseerd.
Tik hierop terwijl u de **[SHIFT]**-knop ingedrukt houdt om synchronisatie uit te zetten.

3. Waveform-weergave

Toont de algehele golfvorm, de gedetailleerde golfvorm en hot-cuepunten enz. die door DJ-software geanalyseerd zijn.

4. Effectenweergave/MENU-knop

Toont de informatie voor het geselecteerde effect.

Tik hierop om het **[MENU]**-scherm weer te geven (pagina 15).

MENU-schermb

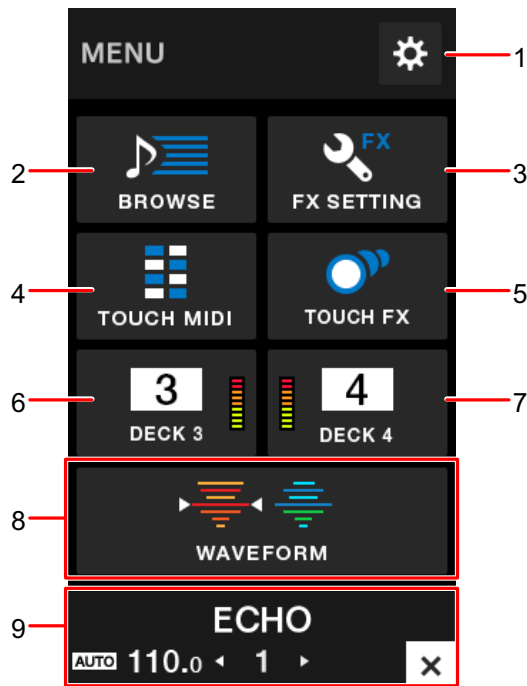

1.  (pagina 107)
Hiermee geeft u het Utility-menu weer.
2. **BROWSE** (pagina 35)
Hiermee geeft u het bladerscherm weer.
3. **FX SETTING** (pagina 64)
Hiermee geeft u het FX-scherm weer.
4. **TOUCH MIDI** (pagina 106)
Hiermee geeft u het Touch MIDI-scherm weer.
5. **TOUCH FX** (pagina 63)
Hiermee geeft u het Touch FX-scherm weer.
6. **DECK 3** (pagina 102)
Hiermee geeft u het bedieningsscherm voor deck 3 weer.
7. **DECK 4** (pagina 102)
Hiermee geeft u het bedieningsscherm voor deck 4 weer.
8. **WAVEFORM** (pagina 14)
Hiermee geeft u het waveform-scherm weer.

9. Effectenweergave/MENU-knop

Toont de informatie voor het geselecteerde effect.

Tik hierop om het vorige scherm weer te geven.

❖ MENU-overgangen

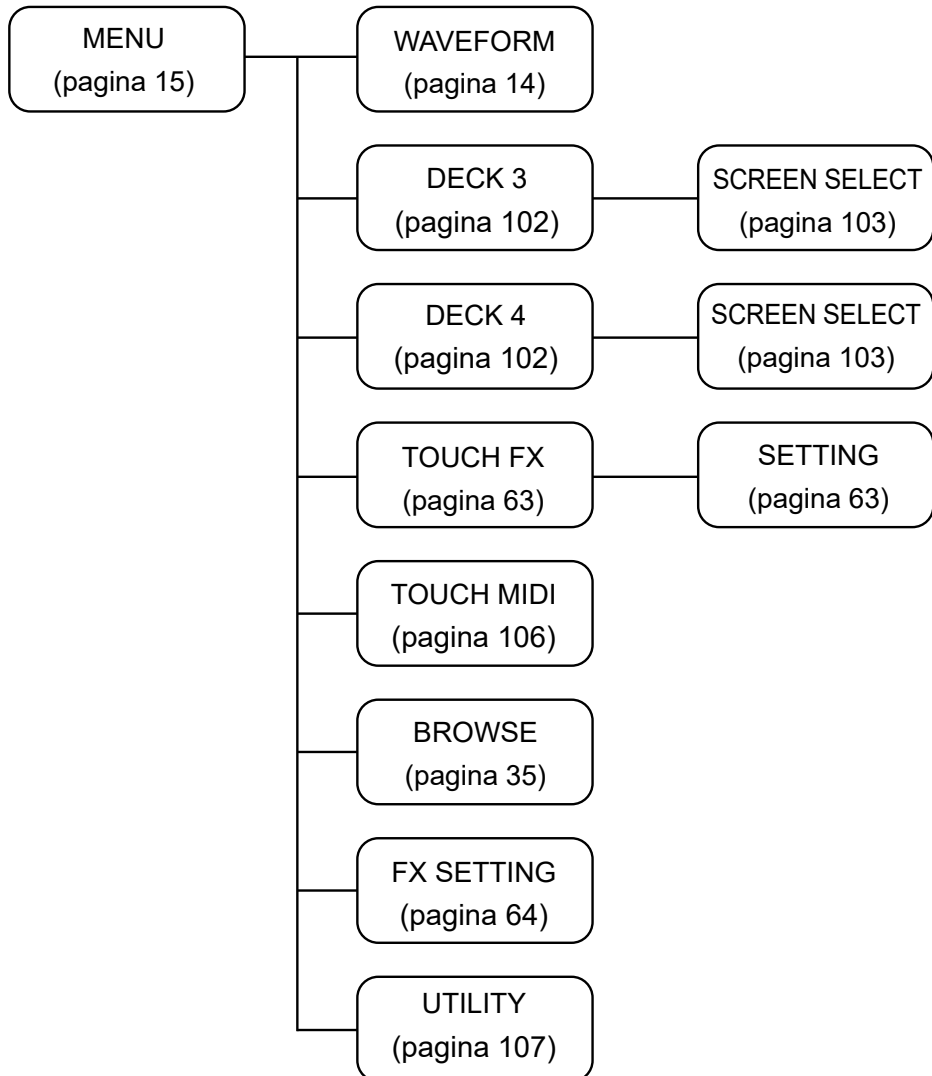

Pc/Mac instellen

Speciale software

Om audio van een pc/Mac naar en van het toestel te kunnen invoeren en uitvoeren, moet u het speciale audiostuurprogramma

en/of het instelhulpprogramma op uw computer installeren.

Als u het audiostuurprogramma op uw pc (Windows) installeert, wordt met het stuurprogramma ook het instelhulpprogramma geïnstalleerd.

Als u een Mac gebruikt, installeer dan alleen het instelhulpprogramma.

- Bezoek de onderstaande URL voor informatie over de meest recente systeemvereisten, compatibiliteit en ondersteunde besturingssystemen.

pioneerdj.com/support/

- De werking wordt niet gegarandeerd op alle modellen pc/Mac, ook niet als aan de systeemvereisten is voldaan.
- De werking wordt niet gegarandeerd als meerdere toestellen op een pc/Mac zijn aangesloten.
- Als een pc (Windows) zonder het audiostuurprogramma op het toestel wordt aangesloten, kunnen er fouten optreden op de pc.
- Er kunnen storingen optreden als er geen compatibiliteit is met andere software op de pc/Mac.

Installatie

❖ Opmerkingen over de installatie

- Zet het toestel uit en ontkoppel de USB-kabel die op het toestel is aangesloten en de pc/Mac voordat u de installatie uitvoert.
- Sluit alle open toepassingen op de pc (Windows) voordat u de installatie uitvoert.
- U moet over beheerdersrechten beschikken om het stuurprogramma op de pc (Windows) te kunnen installeren.
- Lees de gebruiksrechtovereenkomst nauwkeurig voordat u de installatie uitvoert.
- Als u de installatie afbreekt voordat deze voltooid is, voer de installatieprocedure de volgende keer dan weer vanaf het begin uit.

De speciale software downloaden

U kunt het speciale audiostuurprogramma/instelhulpprogramma vanaf de onderstaande URL naar uw pc/Mac downloaden.

pioneerdj.com/support/

De speciale software installeren

- 1 Dubbelklik op het installatiebestand dat u heeft gedownload.**
- 2 Lees de gebruiksrechtovereenkomst nauwkeurig.**
Als u akkoord gaat met de voorwaarden, selecteer dan het vakje [Akkoord] en klik op [OK].
 - Als u niet akkoord gaat met de voorwaarden van de gebruiksrechtovereenkomst, klik dan op [Disagree] (Mac) of [Annuleren] (Windows) om de installatie af te breken.
- 3 Volg de instructies op het scherm om de installatie te voltooien.**

Instelprogramma

Met behulp van het instelprogramma op de pc/Mac kunt u de aansluitingen tussen het toestel en de betreffende pc/Mac controleren en instellen.

Het instelprogramma starten

1 Klik in de toepassingslijst op de pc/Mac op [Pioneer] > [DJM-S11 Setting Utility].

Het instelprogramma wordt gestart.

- U kunt dit ook starten via [PC UTILITY] in het Utility-menu (pagina 114).

De status van de ingangschakelaars op het toestel controleren

1 Klik op het tabblad [MIXER INPUT].

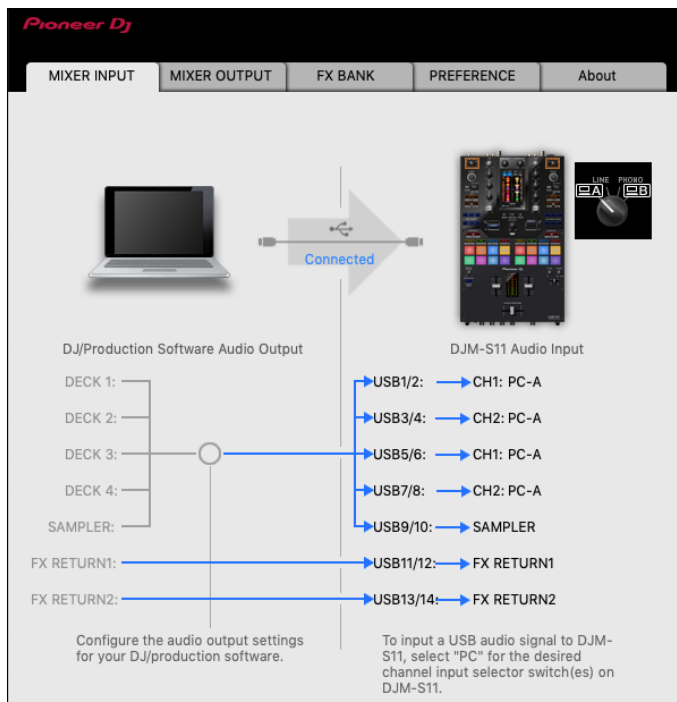

De uitgang voor audiogegevens van het toestel naar een pc/Mac instellen

- 1 Klik op het tabblad [MIXER OUTPUT].
- 2 Klik op de keuzelijst onder [DJM-S11 Audio Output] en selecteer de uitgang voor audiogegevens van het toestel naar de pc/Mac.

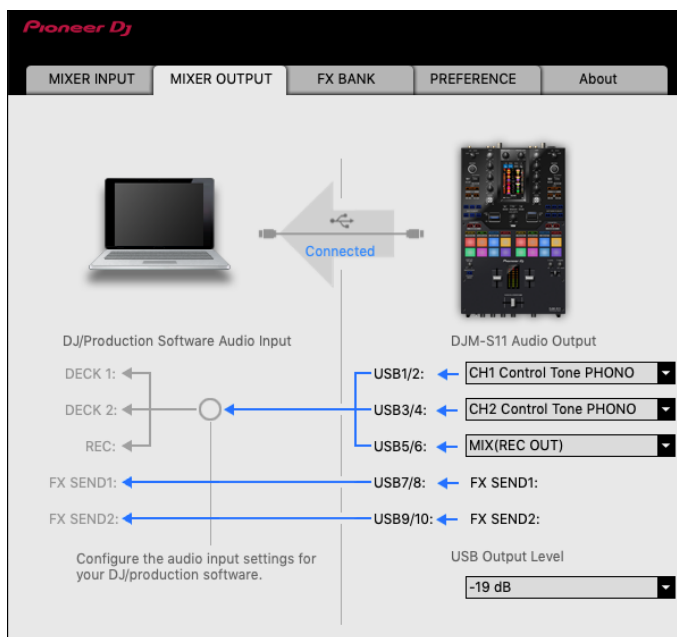

📖 Meer informatie: Keuzelijst Audio Output (pagina 25)

- 3 Klik op de keuzelijst onder [USB Output Level] en selecteer het niveau van de volume-uitgang van het toestel.

- U kunt het volume bij [USB Output Level] instellen als u niet zoveel volume als verwacht kunt produceren met de volumeaanpassing in uw DJ-toepassing. Merk op dat het geluid vervormd kan worden als u het volume te hoog instelt.

De buffergrootte instellen (voor Windows ASIO)

- Sluit alle open toepassingen (DJ-toepassingen, enz.) die het toestel als het standaard audiotoestel gebruiken voordat u de buffergrootte instelt.

1 Klik op het tabblad [ASIO].

2 Stel de buffergrootte met de schuifregelaar in.

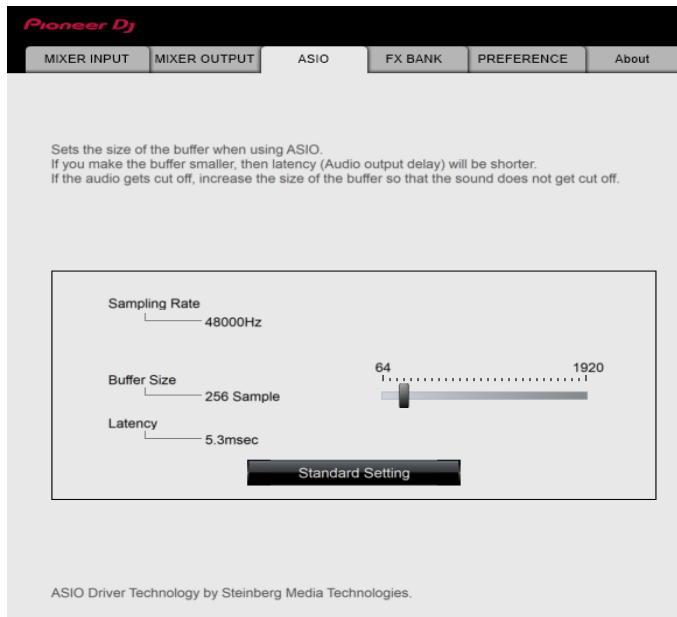

- Een grote buffergrootte vermindert de kans op geluidsonderbrekingen, maar verhoogt de vertraging vanwege latentie in de overdracht van audiogegevens.

De toewijzing van de FX wijzigen

U kunt de FX wijzigen die zijn toegewezen aan de knoppen [BEAT FX SELECT] en [SOFTWARE FX SELECT] en de [FILTER]-knop op het toestel.

U kunt de instellingen registreren bij [BANK A], [BANK B], [BANK C] of [BANK D], en de instellingen oproepen wanneer u die nodig heeft.

📖 Meer informatie: Een FX Bank instellen met het instelprogramma (pagina 64)

De instellingen wijzigen

1 Klik op het tabblad [PREFERENCE].

2 Wijzig de instellingen.

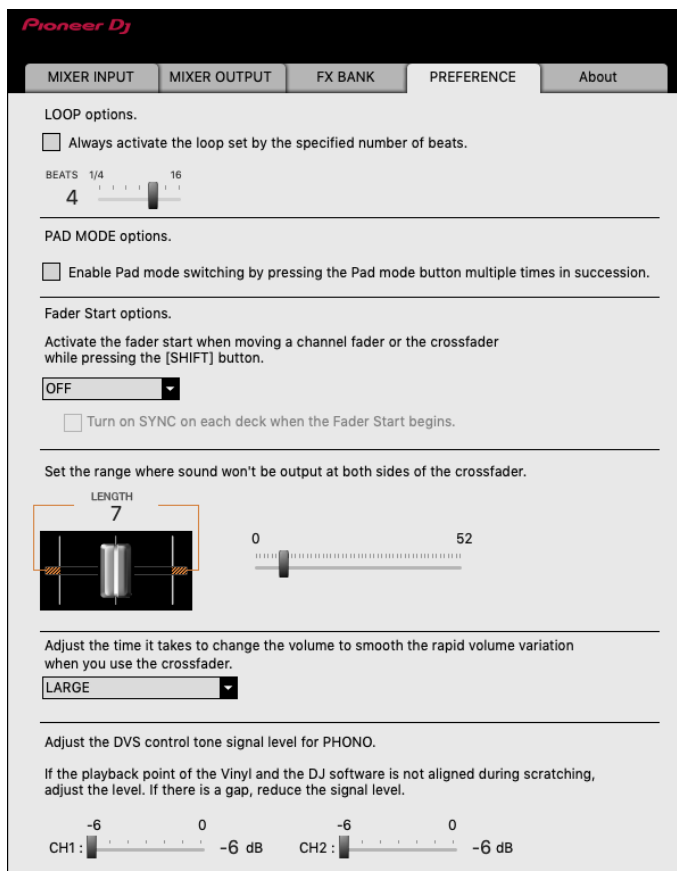

Instelitem	Beschrijving
LOOP options. ¹	<p>Selecteer het selectievakje om de met de schuifregelaar ingestelde luslengte te activeren.</p> <p>Deselecteer het selectievakje om de [AUTO LOOP]-knop op het toestel als de Auto Beat Loop-knop te laten werken.</p>
PAD MODE options.	<p>Selecteer het selectievakje om tussen pad-modi te schakelen door twee, drie of vier keer achter elkaar op een pad-modusknop te drukken.</p> <ul style="list-style-type: none"> Als twee computers (pc/Mac) op het toestel aangesloten zijn en de ingangskeuzeschakelaars voor CH 1 en CH 2 op de verschillende computers ingesteld zijn, wordt deze instelling geldig als deze op elke pc/Mac ingeschakeld is.
Fader Start options.	<p>Om de functie Fader Start in schakelen, selecteert u [ON] in de keuzelijst en selecteert u het selectievakje.</p> <p> Meer informatie: Fader Start gebruiken (pagina 100)</p>
Set the range where sound won't be output at both sides of the crossfader.	<p>Stel met de schuifregelaar het bereik in waar geen geluid wordt uitgevoerd aan de beide uiteinden van de crossfader.</p> <ul style="list-style-type: none"> Als twee computers (pc/Mac) op het toestel aangesloten zijn en de ingangskeuzeschakelaars voor CH 1 en CH 2 op [LINE] of [PHONO] staan, wordt deze instelling ongeldig (de standaardinstelling wordt toegepast).

Instelitem	Beschrijving
<p>Adjust the time it takes to change the volume to smooth the rapid volume variation when you use the crossfader.</p>	<p>Hiermee kunt u de tijd voor volumewijziging instellen om de snelle volumevariatie af te vlakken wanneer u de crossfader gebruikt.</p> <ul style="list-style-type: none"> Als twee computers (pc/Mac) op het toestel aangesloten zijn, wordt in de volgende gevallen automatisch [NONE] gebruikt. <ul style="list-style-type: none"> De ingangskeuzeschakelaars voor CH 1 en CH 2 zijn op verschillende computers (pc/Mac) ingesteld. De ingangskeuzeschakelaars voor CH 1 en CH 2 staan op [LINE] of [PHONO].
<p>Adjust the DVS control tone signal level for PHONO.</p>	<p>Verlaag het signaalniveau als de afspeelpunten van de bedieningsvinylplaat en DJ-software verschillen tijdens het scratchen.</p>

De versie van de firmware en de software weergeven

1 Klik op het tabblad [About].

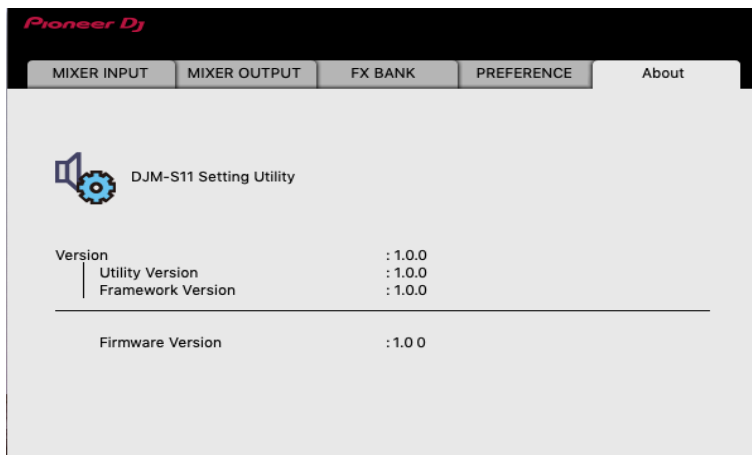

Keuzelijst Audio Output

- CH4 (USB 7/8), CH 5 (USB 9/10) is vast ingesteld op **[FX SEND]**.
#: geeft het kanaalnummer aan

CH 1 (USB 1/2), CH 2 (USB 3/4)	CH 3 (USB 5/6)
CH# Control Tone PHONO ¹	MIX(REC OUT) ² ⁴
CH# Control Tone LINE ¹	CROSSFADER A ² ³
Post CH# Fader ²	CROSSFADER B ² ³
CROSSFADER A ² ³	MIC
CROSSFADER B ² ³	AUX
MIC	Post CH1 Fader ²
AUX	Post CH2 Fader ²

- ¹ Beschikbaar voor softwaretoepassingen die deze functie ondersteunen. Voert geluid uit met het volume waarmee het naar het toestel wordt ingevoerd, ongeacht de instelling van **[USB Output Level]**.
- ² Voor ander gebruik dan opnemen moet u de DJ-toepassing zo instellen dat er geen geluidslus optreedt. Als er een geluidslus optreedt, kan het geluid met een onbedoeld volume worden ingevoerd of uitgevoerd.
- ³ Het geluid van de effecten **[ECHO]**, **[DUCKING ECHO]**, **[ECHO OUT]**, **[SPIRAL]** of **[DELAY]** wordt uitgevoerd via **[CROSSFADER A]** of **[CROSSFADER B]**.
- ⁴ Het geluid van het **[REVERB]**-effect wordt uitgevoerd via **[MIX(REC OUT)]**.

Aansluitingen

Zet het toestel uit en ontkoppel het stroomsnoer voordat u andere toestellen aansluit.

Sluit het stroomsnoer pas aan nadat alle andere aansluitingen zijn gemaakt.

- Gebruik het meegeleverde stroomsnoer.
- Lees de instructiehandleidingen voor de apparaten die u op het toestel wilt aansluiten.

Aansluitingen op de ingangsaansluitingen

- Als u gebruik maakt van DVS (Digital Vinyl System) met het toestel en Serato DJ Pro of rekordbox, zorg er dan voor dat uw pc/Mac op de juiste manier aangesloten is op de ingangsaansluitingen op het toestel en dat de ingangskeuzeschakelaar juist is ingesteld. Raadpleeg de instructiehandleiding voor de software.

➡ Meer informatie: DVS (pagina 29)

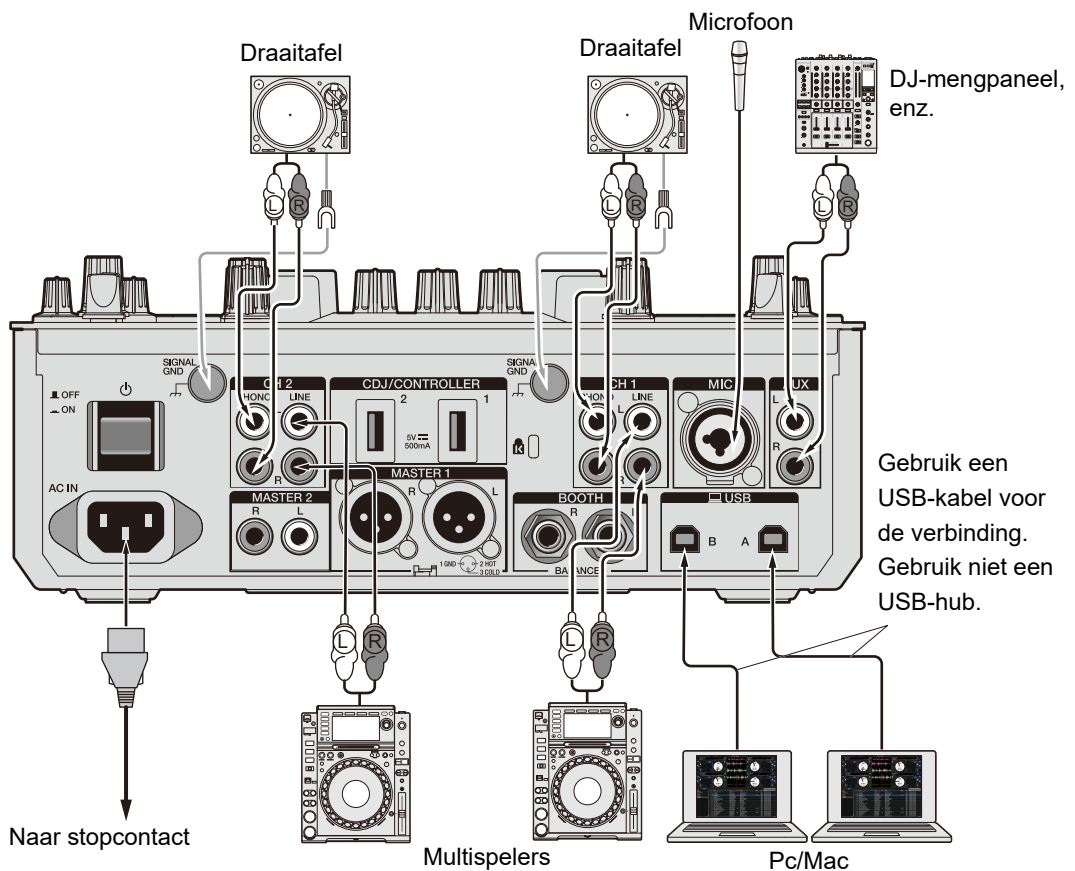

Aansluitingen op de uitgangsaansluitingen

Achterpaneel van het toestel

Voorpaneel van het toestel

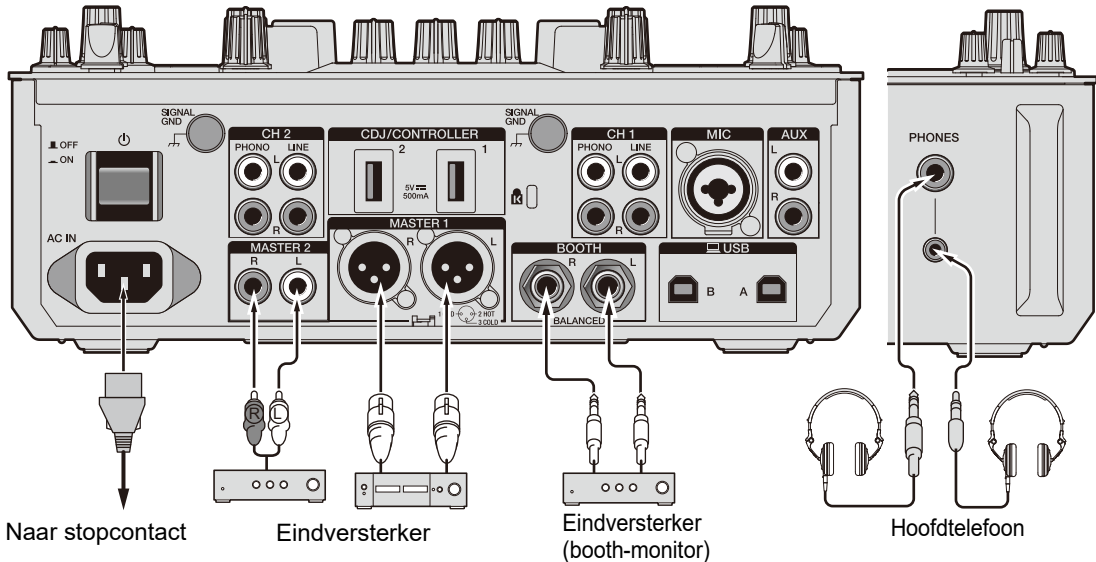

- Gebruik de **[MASTER 1]**-aansluitingen voor gebalanceerde uitvoer. Als deze aansluitingen met een XLR-RCA-conversiekabel (conversieadapter) enz. op ongebalanceerde ingangen (RCA, enz.) worden aangesloten, leidt dit tot ongewenste ruis en/of een slechte geluidskwaliteit.
- Gebruik de **[MASTER 2]**-aansluitingen voor ongebalanceerde invoer (RCA, enz.).
- Gebruik de **[BOOTH]**-aansluitingen voor gebalanceerde uitvoer. Als deze aansluitingen op ongebalanceerde ingangen worden aangesloten, leidt dit tot ongewenste ruis en/of slechte geluidskwaliteit.
- Sluit op de **[MASTER 1]**-aansluitingen geen stroomsnoer aan van een ander product of een aansluiting die fantoomvoeding kan leveren.

Aansluitingen op de CDJ/controller-aansluitingen

Als u een multispeler op de [CDJ/CONTROLLER]-aansluitingen op het toestel aansluit, kunt u DJ-software via de multispeler bedienen.

Lees de instructiehandleiding voor de software.

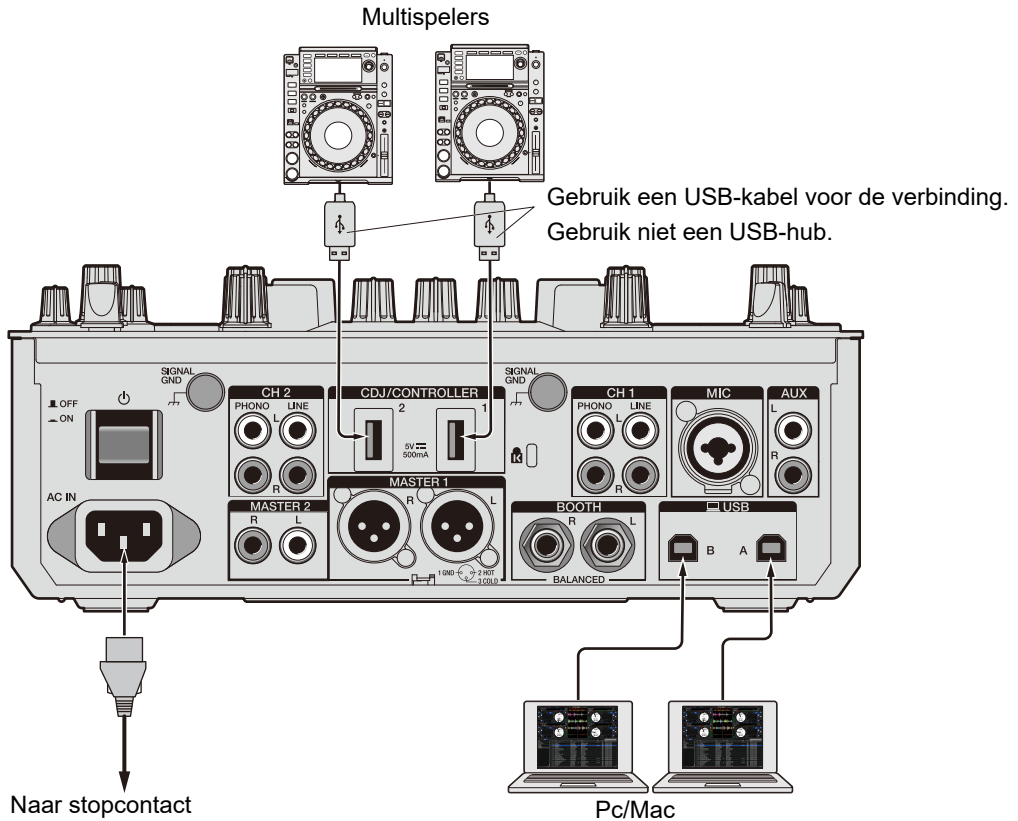

- Sluit geen opslagapparaten (bijv. USB-stations, harde schijven enz.) op de [CDJ/CONTROLLER]-aansluitingen aan.

Als u aan de ingangskeuzeschakelaars draait, worden apparaten geforceerd ontkoppeld van een pc/Mac die op het toestel aangesloten is en kunnen gegevens op de apparaten worden beschadigd.

DVS

Als u het toestel met DJ-software (Serato DJ Pro of rekordbox) en een bedieningsschijf (speciale vinylplaat of cd's met specifieke bedieningssignalen) gebruikt, kunt u digitale muziekbestanden met een draaitafel of een multispeler bedienen.

- Bedieningsschijven worden niet met het toestel meegeleverd. U dient deze afzonderlijk aan te schaffen.
- U kunt de bedieningssignalen downloaden van de website van Serato DJ Pro of rekordbox. Sla ze op een USB-opslagapparaat op om ze met dit toestel te kunnen gebruiken.
- Als u DVS met rekordbox gebruikt, raadpleeg dan de "rekordbox dvs Setup Guide" (Setupgids voor rekordbox dvs), die u op de onderstaande URL kunt vinden.



rekordbox.com/manual

Aansluitingen

Draaitafels gebruiken

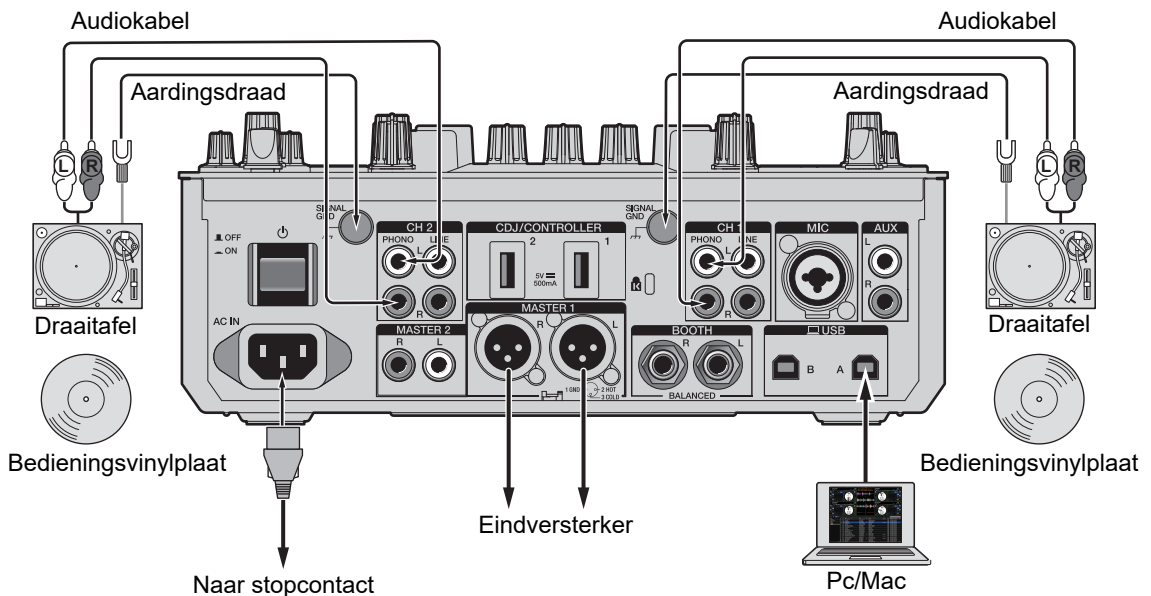
In dit gedeelte vindt u een voorbeeld hoe u [DECK 1] en [DECK 2] van DJ-software met draaitafels kunt verbinden.





- 1 Sluit de draaitafel die u wilt bedienen als [DECK 1] aan op de [PHONO]-aansluitingen voor [CH 1], en de draaitafel die u wilt bedienen als [DECK 2] op de [PHONO]-aansluitingen voor [CH 2].
- 2 Sluit de aardingsdraden van de draaitafel aan op de [SIGNAL GND]-aansluitingen op het toestel.
- 3 Plaats de bedieningsvinylplaat op de draaitafels.
- 4 Zet de ingangskeuzeschakelaars van [CH 1] en [CH 2] op het toestel op [ A/B] (gebruik voor het bovenstaande voorbeeld [ A]).

Multispeilers gebruiken

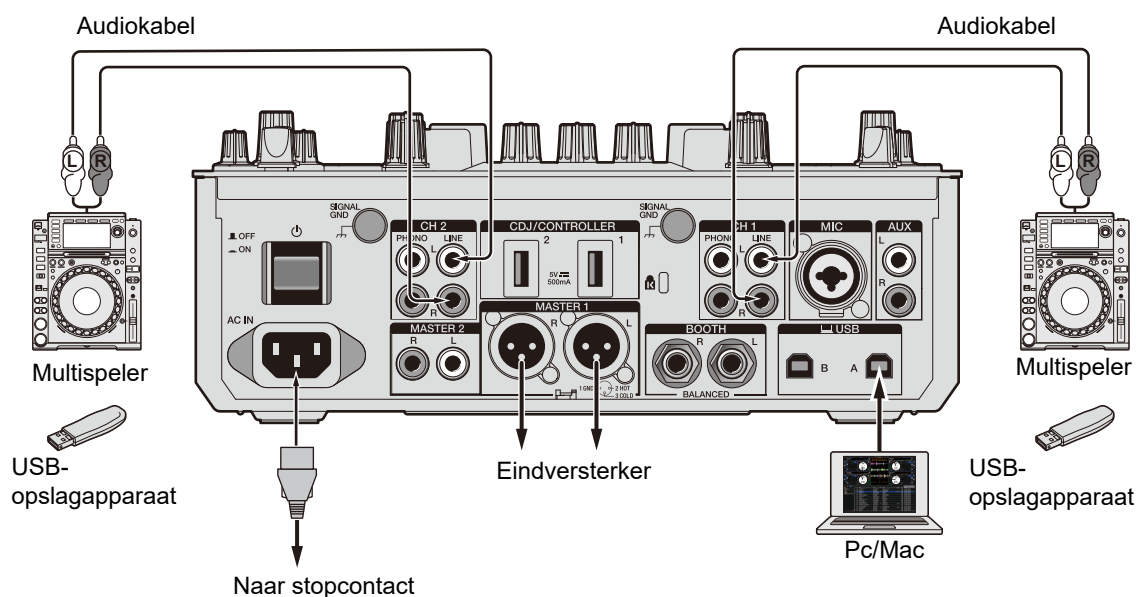
In dit gedeelte vindt u een voorbeeld hoe u [DECK 1] en [DECK 2] van DJ-software met multispeilers kunt verbinden.



- 1 Sluit de multispeler die u wilt bedienen als [DECK 1] aan op de [LINE]-aansluitingen voor [CH 1], en de multispeler die u wilt bedienen als [DECK 2] op de [LINE]-aansluitingen voor [CH 2].
- 2 Neem USB-opslagapparaten waarop de bedieningssignalen staan en sluit deze aan op de multispelers. Begin vervolgens met afspelen.
- 3 Zet de ingangskeuzeschakelaars van [CH 1] en [CH 2] op het toestel op [ A/B] (gebruik voor het bovenstaande voorbeeld [ A]).

Instellingen in Serato DJ Pro

SETUP-scherm

Als het toestel aangesloten is, wordt het SETUP-scherm van Serato DJ Pro weergegeven, zoals hieronder wordt getoond. (De afbeelding laat zien wanneer het toestel voor het eerst met een pc/Mac verbonden is nadat het stuurprogramma/instelhulpprogramma geïnstalleerd is.)



1. **CALIBRATION DECK:** Serato DJ Pro berekent analoge signalen van een bedieningsschijf en verwerkt de signalen voor digitale audiobestanden. Het berekent de signaalniveaus en de apparaatstatus voor elke bedrijfsomgeving en stelt optimale instellingen in voor het lezen van de bedieningssignalen.

Als de CALIBRATION DECKS niet worden weergegeven, klik dan op het tabblad [Expansion Packs], selecteer [Vinyl/CDJ Control] in de lijst, en markeer het selectievakje van [Enable Vinyl/CDJ control].

Serato DJ Pro instellen

- 1 Klik op het Serato DJ Pro-scherm op [SETUP].
- 2 Selecteer op het tabblad [Audio] van het SETUP-scherm de optie [TURNTABLES] of [CDJS].

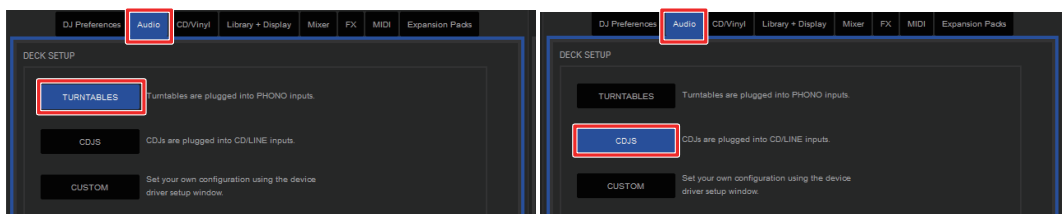

Bedieningssignalen controleren

- 1 Begin met het afspelen van muziekstuk 1 op de aangesloten draaitafel of multispeler.

Er verschijnen groene ringen op [CALIBRATION DECK].

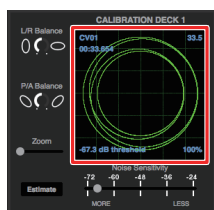

- Controleer of de binnenste ring bijna een perfecte cirkel vormt. Raadpleeg voor details de softwarehandleiding voor Serato DJ Pro (pagina 7).

Een afspeelmodus selecteren

Serato DJ Pro ondersteunt drie afspeelmodi ([ABS], [REL] en [INT]).

- Voor details over de afspeelmodi, raadpleeg de softwarehandleiding voor Serato DJ Pro (pagina 7).

1 Selecteer [ABS], [REL] of [INT] in de keuzelijst op het deek- deelvenster.

Als [ABS] geselecteerd is:

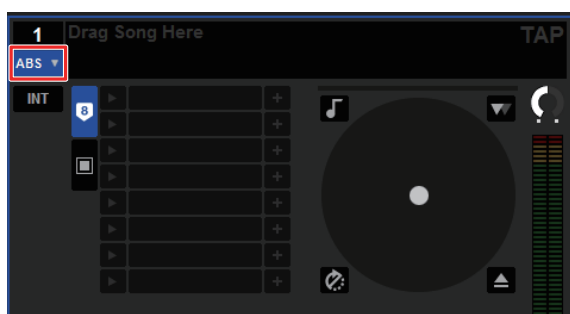

Afspelen

Blader-gedeelte

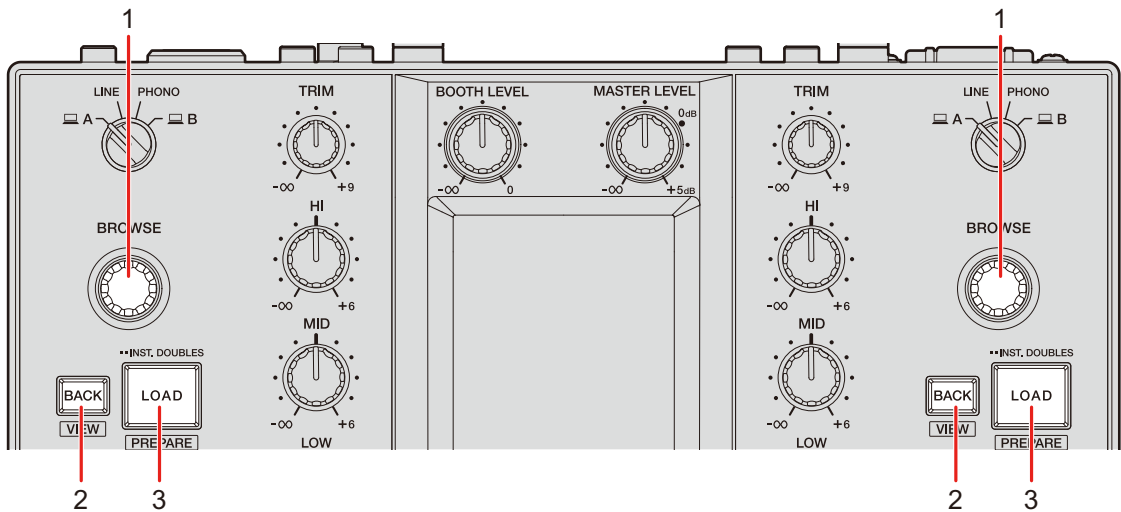

1. BROWSE-knop

Hiermee opent u het bladerscherm (pagina 35) als u de knop gebruikt wanneer **[BROWSE AUTO TRANSITION]** op **[ON]** staat in de Utility-instellingen (pagina 110).

Draai aan de knop om de cursor omhoog of omlaag te verplaatsen.

Druk op de knop om de cursor te verplaatsen tussen het crates-deelvenster en het bibliotheek-deelvenster op het Serato DJ Pro-scherm. De cursor gaat omlaag naar het volgende niveau in het **[Files]**-deelvenster, en naar de volgende categorie in het **[Browse]**-deelvenster.

2. BACK-knop

Hiermee verplaatst u de cursor tussen het crates-deelvenster en het bibliotheek-deelvenster op het Serato DJ Pro-scherm.

Toont of verbergt een subcrate als een subcrate beschikbaar is voor het item dat op het crates-deelvenster geselecteerd is. De cursor gaat omhoog naar het volgende niveau in het **[Files]**-deelvenster, en naar de vorige categorie in het **[Browse]**-deelvenster.

Druk hierop terwijl u ook de **[SHIFT]**-knop ingedrukt houdt om de lay-out van het Serato DJ Pro-scherm te schakelen.

3. LOAD-knop

Hiermee laadt u een geselecteerd muziekstuk naar het toestel.

Druk twee keer om een muziekstuk te laden dat op een ander deck geladen is waarop u de [LOAD]-knop ingedrukt houdt. Het afspelen begint vanaf dezelfde positie als u twee keer drukt terwijl een muziekstuk wordt afgespeeld en u de knop op het andere deck ingedrukt houdt (Instant Doubles).

Druk hierop terwijl u de [SHIFT]-knop ingedrukt houdt om een muziekstuk naar het [Prepare]-deelvenster te laden.

Bladerscherm

Als [BROWSE AUTO TRANSITION] op [ON] staat in de Utility-instellingen (pagina 110), wordt het bladerscherm weergegeven als u de [BROWSE]-knop gebruikt.

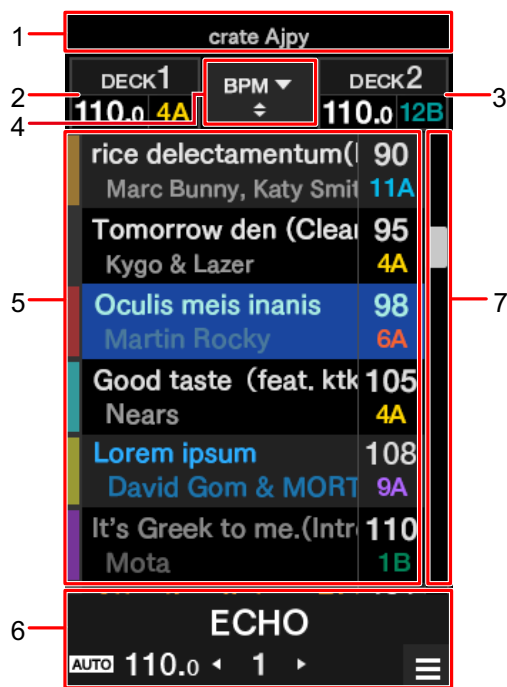

1. Weergave hoger niveau
2. Informatieweergave deck 1
3. Informatieweergave deck 2

4. **Sorteerknop**

Hiermee kunt u het item waarop wordt gesorteerd (SONG, ARTIST, BPM, KEY of TRACK) wijzigen voor de bibliotheek en omschakelen tussen oplopend of aflopend sorteren.

5. **Bibliotheekweergave**

Schuif omhoog of omlaag om door de lijst te bladeren.

Veeg een muziekstuk naar links om het op deck 1 te laden.

Veeg een muziekstuk naar rechts om het op deck 2 te laden.

6. **Effectenweergave/MENU-knop**

Toont de informatie voor het geselecteerde effect.

Tik hierop om het [MENU]-scherm weer te geven (pagina 15).

7. **Snelzoekbalk**

Verschuif deze om snel door de lijst te bladeren.

Een muziekstuk aan de bibliotheek toevoegen

U kunt een muziekstuk aan de bibliotheek toevoegen op het Serato DJ Pro-scherm.

1 **Klik op het Serato DJ Pro-scherm op [Files].**

Bestanden en mappen op een pc/Mac of op apparaten die op de pc/Mac aangesloten zijn, worden in het [Files]-deelvenster weergegeven.

2 **Klik in het [Files]-deelvenster op de map met het bestand dat u aan de bibliotheek wilt toevoegen.**

De map wordt geselecteerd.

3 **Sleep de map naar het crates-deelvenster.**

Er wordt een crate gecreëerd en de muziekstukken worden toegevoegd aan de bibliotheek.

Een muziekstuk naar het toestel laden

- 1 Druk op de **[BROWSE]**-knop om de cursor naar het crates-deelvenster te verplaatsen op het Serato DJ Pro-scherm.
- 2 Draai aan de **[BROWSE]**-knop om een crate enz. te selecteren.
- 3 Druk op de **[BROWSE]**-knop.

De cursor gaat naar het bibliotheek-deelvenster.

- U kunt de cursor ook met de **[BACK]**-knop tussen het crates-deelvenster en het bibliotheek-deelvenster verplaatsen.

- 4 Draai aan de **[BROWSE]**-knop om een muziekstuk te selecteren.
- 5 Druk op de **[LOAD]**-knop voor het deck dat u wilt gebruiken.

Het geselecteerde muziekstuk wordt naar het betreffende deck geladen.

- Als u een muziekstuk naar deck 3 of deck 4 wilt laden, voer dan de bovenstaande handelingen uit op het scherm van deck 3 en deck 4 (pagina 102).

Een muziekstuk afspelen

- 1 Gebruik de aangesloten multispeler, draaitafel of DJ Controller om te beginnen met het afspelen van een muziekstuk.

Audio-uitgang

Volg de onderstaande procedures om geluid uit te voeren en in te stellen.

- Geluid weergeven (pagina 40)
- Het geluid instellen (pagina 41)
- De faders instellen (pagina 41)

🔊 Voor geluidsuitvoer naar de [BOOTH]-aansluitingen, zie Een booth-monitor gebruiken (pagina 45).

Kanaal-gedeelte/master-gedeelte

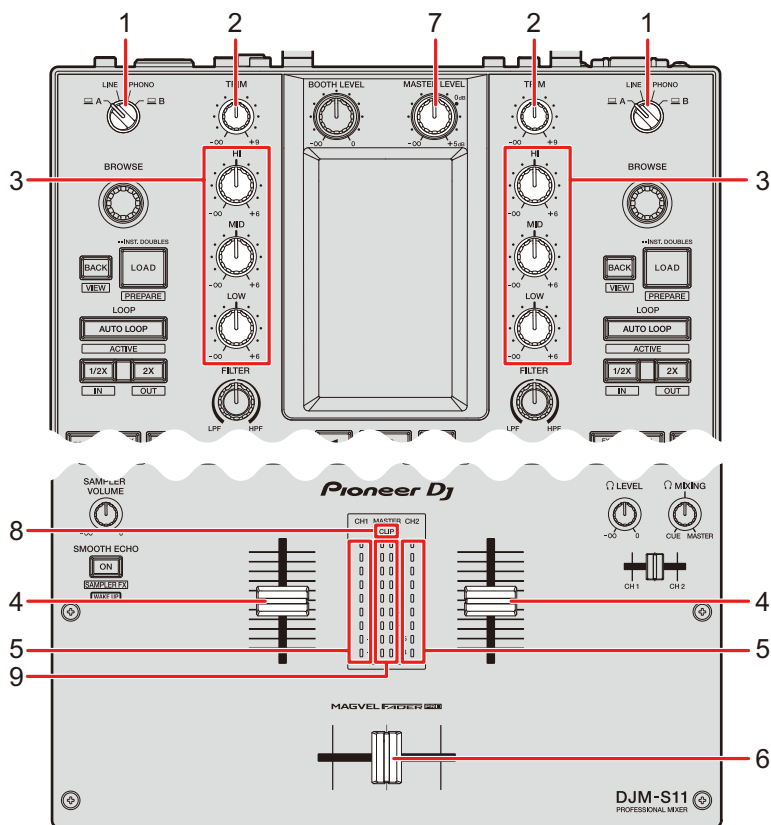

❖ Kanaal-gedeelte

1. Ingangskeuzeschakelaar

Selecteert de bron van het ingangsgeluid.

- **[ A,B]**: Selecteert een pc/Mac die is aangesloten op een van de **[USB]**-poorten.
- **[LINE]**: Selecteert een multispeler enz. die is aangesloten op de **[LINE]**-aansluitingen.
- **[PHONO]**: Selecteert een draaitafel die is aangesloten op de **[PHONO]**-aansluitingen.

2. TRIM-knop

Regelt het volume voor het kanaalingangsgeluid.

3. HI, MID, LOW-knoppen

Regelt het volume van elke frequentieband.

Deze knoppen werken in het volgende bereik.

- **[HI]**: -∞ dB tot +6 dB (ISO)/-26 dB tot +6 dB (EQ)
- **[MID]**: -∞ dB tot +6 dB (ISO)/-26 dB tot +6 dB (EQ)
- **[LOW]**: -∞ dB tot +6 dB (ISO)/-26 dB tot +6 dB (EQ)

4. Kanaalfader

Regelt het volume voor het kanaaluitgangsgeluid volgens de kanaalfadercurve die is ingesteld met de knop **[CH 1 CURVE]** of **[CH 2 CURVE]** (pagina 41). Door omhoog te schuiven verhoogt u het volume, en door omlaag te schuiven verlaagt u het volume. Schuif vanaf de onderste positie omhoog terwijl u de **[SHIFT]**-knop ingedrukt houdt om Kanaalfader Start te activeren (pagina 100).

5. Kanaalniveau-indicator

Toont het volumenniveau voordat het geluid door de kanaalfader gaat.

6. Crossfader

Regelt de volumebalans tussen het kanaaluitgangsgeluid volgens de crossfadercurve die is gespecificeerd met de **[CROSSFADER CURVE]**-knop (pagina 42). Als u deze naar de CH 1-zijde schuift, wordt het geluid van CH 1 uitgevoerd, en als u deze naar de CH 2-zijde schuift, wordt het geluid van CH 2 uitgevoerd.

Schuif vanaf een van beide uiteinden naar de andere kant terwijl u de **[SHIFT]**-knop ingedrukt houdt om Crossfader Start te activeren (pagina 101).

❖ Master-gedeelte

7. **MASTER LEVEL-knop**
Regelt het volume voor het mastergeluid.
8. **CLIP-indicator**
Knippert wanneer een buitensporig volume wordt uitgevoerd uit de aansluiting **[MASTER 1]** of **[MASTER 2]**.
9. **Masterniveau-indicator**
Toont het volumeniveau van het mastergeluid dat wordt uitgevoerd naar de aansluitingen **[MASTER 1]** en **[MASTER 2]**.

Geluid weergeven

Het kanaalingangsvolume instellen

- 1 Draai aan de ingangskeuzeschakelaar om de bron van het ingangsgeluid te kiezen.
- 2 Draai aan de **[TRIM]**-knop om het volume voor het ingangsgeluid in te stellen.

De kanaalniveau-indicator brandt als geluid naar het kanaal wordt ingevoerd.

Het kanaaluitgangsvolume instellen

- 1 Verplaats de kanaalfader om het volume voor het uitgangsgeluid in te stellen.
- 2 Verplaats de crossfader om de volumebalans van de twee kanalen in te stellen.

Het mastergeluidsvolume instellen

- 1 Draai aan de [MASTER LEVEL]-knop om het volume voor het mastergeluid in te stellen.

De masterniveau-indicator brandt als het mastergeluid wordt uitgevoerd.

Het geluid instellen

- 1 Draai aan de knoppen [HI], [MID] en [LOW] om het volume van elke band in te stellen.

De faders instellen

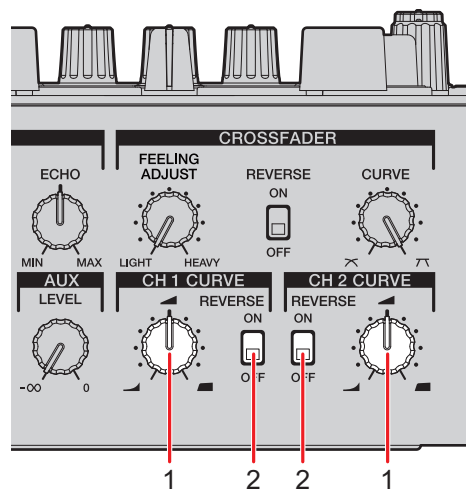

U kunt de kanaalfader en de crossfader instellen.

Channel curve-gedeelte



1. CH 1/2 CURVE-knop

Stelt de kanaalfadercurve in.

- : Verhoogt het volume snel als de kanaalfader dicht naar de bovenste positie wordt verplaatst.
- : Verhoogt het volume gelijkmatig als de kanaalfader omhoog wordt verplaatst.
- : Verhoogt het volume snel als de kanaalfader vanaf de onderste positie wordt verplaatst.

2. REVERSE-schakelaar

Schakelt de omkeerfunctie van de kanaalfader in en uit.

De kanaalfader instellen

1 Draai aan de [CH 1/2 CURVE]-knop om de kanaalfadercurve in te stellen.

- Zet de [REVERSE]-schakelaar op [ON] om de bedieningsrichting van de kanaalfader om te keren.

Crossfader-gedeelte

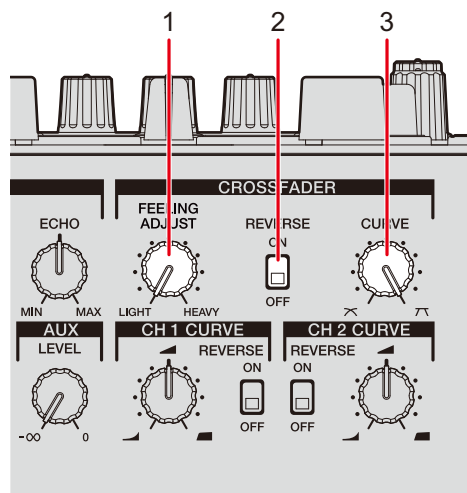

1. **FEELING ADJUST-knop**



Regelt het “gewicht” van de crossfader.

2. **REVERSE-schakelaar**

Schakelt de omkeerfunctie van de crossfader in en uit.

3. **CURVE-knop**

Stelt de crossfadercurve in.

-  : Als u de crossfader van de ene kant (CH 1 of CH 2) naar de andere kant verplaatst, wordt het geluidsvolume van de andere kant geleidelijk verhoogd, en het geluidsvolume van de kant waar de crossfader vandaan beweegt geleidelijk verlaagd.
-  : Als u de crossfader van de ene kant (CH 1 of CH 2) naar de andere kant verplaatst, wordt het geluidsvolume van de andere kant snel verhoogd.

De crossfader instellen

1 Draai aan de [CURVE]-knop om de crossfadercurve in te stellen.

2 Draai aan de [FEELING ADJUST]-knop om het “gewicht” van de crossfader in te stellen.

- Zet de [REVERSE]-schakelaar op [ON] om de bedieningsrichting van de crossfader om te keren.
- U kunt de cut-lag (het bereik waar geen geluid wordt uitgevoerd aan beide kanten van de crossfader) instellen bij [CROSSFADER CUT LAG] in de Utility-instellingen (pagina 108).

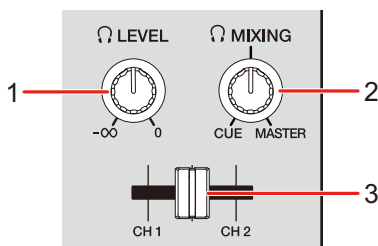

Geluid monitoren

Hoofdtelefoon-gedeelte



1.  **LEVEL-knop**
Regelt het volume voor de geluidsuitgang van de **[PHONES]**-aansluitingen.
2.  **MIXING-knop**
Regelt de volumebalans tussen het mastergeluid en het kanaal dat geselecteerd is met de cue-fader van de hoofdtelefoon.
 - Zet de knop op **[CUE]** om alleen het kanaalgeluid te monitoren, en op **[MASTER]** om alleen het mastergeluid te monitoren.
3. **Cue-fader van de hoofdtelefoon**
Regelt de volumebalans tussen de geluidsuitgang van CH 1 en CH 2 naar de hoofdtelefoon.

Monitoren met de hoofdtelefoon

- 1 **Sluit een hoofdtelefoon aan op één van de **[PHONES]**-aansluitingen.**
 Meer informatie: Aansluitingen op de uitgangsaansluitingen (pagina 27)
- 2 **Draai aan de  **MIXING**-knop om de volumebalans tussen het kanaalgeluid en het mastergeluid in te stellen.**

- 3 Verplaats de cue-fader van de hoofdtelefoon om de volumebalans tussen het geluid van CH 1 en CH 2 aan te passen.
- 4 Draai aan de [🎧 LEVEL]-knop om het volume in te stellen.

Booth-gedeelte

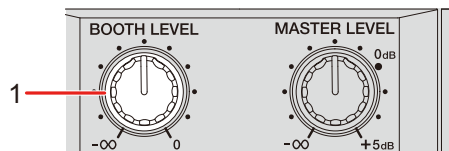

1. **BOOTH LEVEL-knop**
Regelt het volume voor de geluidsuitgang naar een booth-monitor.

Een booth-monitor gebruiken

- 1 **Sluit een booth-monitor op de [BOOTH]-aansluitingen aan.**
📖 Meer informatie: Aansluitingen op de uitgangsaansluitingen (pagina 27)
- 2 **Draai aan de [BOOTH LEVEL]-knop om het volume voor het uitgangsgeluid in te stellen.**

Microfoon

MIC-gedeelte

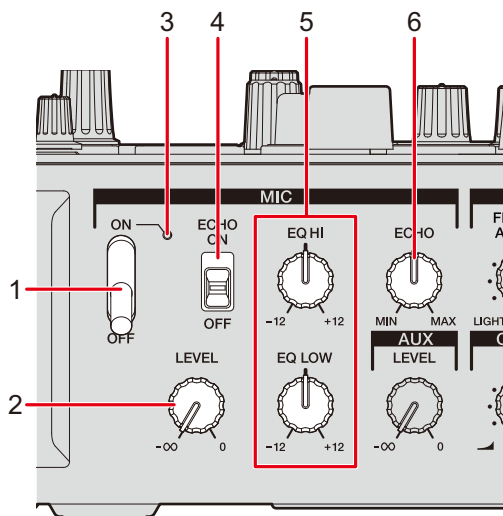

1. MIC-schakelaar

Zet de microfoon aan en uit.

2. LEVEL-knop

Regelt het volume van geluid dat via de [MIC]-aansluiting wordt ingevoerd.

3. MIC-indicator

De geluidsuitgang van de microfoon wordt als volgt aangegeven.

- Uit: De microfoon staat uit.
- Brandt: De microfoon staat aan.
- Knippert: De microfoon staat aan en de microfoonecho wordt toegepast.

4. ECHO-schakelaar

Zet de microfoonecho aan en uit.

5. EQ HI, LOW-knoppen

Regelt het volume van geluid dat via de [MIC]-aansluiting wordt ingevoerd.

Deze knoppen werken in het volgende bereik.

- [EQ HI]: -12 dB tot +12 dB

— [EQ LOW]: -12 dB tot +12 dB

6. ECHO-knop

Regelt het volume van de echo die op het microfoongeluid wordt toegepast.

Een microfoon gebruiken

1 Sluit een microfoon op de [MIC]-aansluiting aan.

➤ Meer informatie: Aansluitingen op de ingangsaansluitingen (pagina 26)

2 Zet de MIC-schakelaar op [ON].

3 Draai aan de [LEVEL]-knop om het volumeniveau van de microfoon in te stellen.

- Als u de knop te ver rechtersom draait, wordt het geluid met een hoog volume uitgevoerd.

4 Draai aan de knoppen [EQ HI] en [EQ LOW] om het volume van elke band in te stellen.

5 Spreek in de microfoon.

De microfoonecho gebruiken

1 Tik op het [MENU]-scherm op [FX SETTING].

Het FX-instellingenschermb wordt weergegeven.

☰ Meer informatie: MENU-scherm (pagina 15)

2 Tik op [MIC ECHO].

Het [MIC ECHO]-scherm wordt weergegeven.

3 Tik op het aantal beats dat de microfoonecho moet duren.



4 Draai aan de [ECHO]-knop om het echovolume in te stellen.

5 Zet de [ECHO]-schakelaar op [ON].

Het echo-effect wordt op het microfoongeluid toegepast en heeft het geselecteerde aantal beats.

AUX

AUX-gedeelte

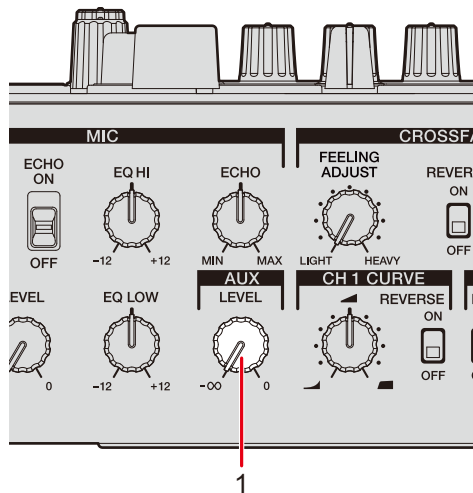

1. LEVEL-knop

Hiermee stelt u het volume in voor het ingangsgeluid van een extern apparaat.

AUX gebruiken

1 Sluit een extern apparaat op de [AUX]-aansluiting aan.

➤ Meer informatie: Aansluitingen op de ingangsaansluitingen (pagina 26)

2 Draai aan de [LEVEL]-knop om het volume van het ingangsgeluid in te stellen.

Filter

U kunt op het geluid op elk kanaal een filter of een effect toepassen.

Filter-gedeelte

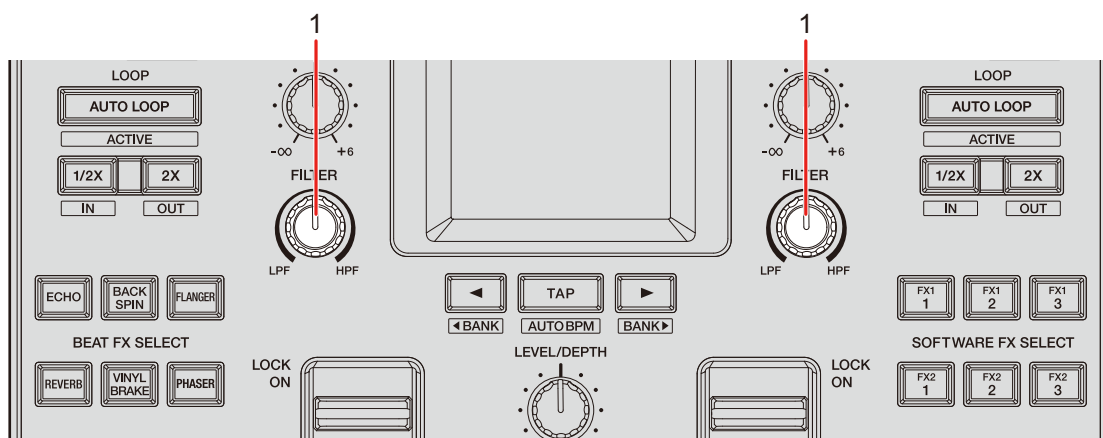

1. FILTER-knop

Hiermee past u een filter of een effect aan.

Filter of een effect gebruiken

In dit gedeelte wordt een voorbeeld uitgelegd hoe u een filter of een effect kiest via het aanraakscherm op het toestel.

Het is ook mogelijk een filter of een effect te kiezen in de **[FILTER]**-keuzelijst op het tabblad **[FX BANK]** in het instelprogramma (pagina 64).

1 Tik op het **[MENU]**-scherm op **[FX SETTING]**.

Het FX-instellingenscherm wordt weergegeven.

➡ Meer informatie: MENU-scherm (pagina 15)

2 Tik op [FILTER].

Het [FILTER]-scherm wordt weergegeven.

3 Tik op het effect dat u wilt gebruiken.

4 Draai aan de [FILTER]-knop om het effect in te stellen.

Typen effecten en instellingen

U kunt de volgende instellingen aanpassen met de knoppen of via het [FX SETTING]-scherm van het [MENU].

- U kunt de subparameters instellen via het [FX SETTING]-scherm (pagina 66).

Effect/bediening	Beschrijving
FILTER	Produceert gefilterd geluid.
<ul style="list-style-type: none"> • FILTER: 	<p>Draai linksom om de grensfrequentie van het laagdoorlaatfilter te verlagen.</p> <p>Draai rechtsom om de grensfrequentie van het hoogdoorlaatfilter te verhogen.</p>
<ul style="list-style-type: none"> • Subparameter: 	Resonantie
DUB ECHO	Voegt een nagalmecho toe door de geluiden enkele keren kort na het oorspronkelijke geluid weer te geven en te laten wegsterven.
<ul style="list-style-type: none"> • FILTER: 	<p>Draai linksom om een nagalmecho toe te voegen aan het middenfrequentiebereik.</p> <p>Draai rechtsom om een nagalmecho toe te voegen aan het hoge frequentiebereik.</p>
<ul style="list-style-type: none"> • Subparameter: 	Feedback

Effect/bediening	Beschrijving
NOISE	Produceert gefilterde witte ruis gemixt met het geluid van het kanaal.
<ul style="list-style-type: none"> • FILTER: 	<p>Draai linksom om de grensfrequentie voor het filter waar witte ruis doorheen gaat te verlagen.</p> <p>Draai rechtsom om de grensfrequentie voor het filter waar witte ruis doorheen gaat te verhogen.</p>
<ul style="list-style-type: none"> • Subparameter: 	Volume van de ruis.
PITCH	Wijzigt de toonhoogte van het geluid.
<ul style="list-style-type: none"> • FILTER: 	<p>Draai linksom om de toonhoogte te verlagen.</p> <p>Draai rechtsom om de toonhoogte te verhogen.</p>
<ul style="list-style-type: none"> • Subparameter: 	Bereik van toonhoogtewijziging: ± 1 halve toon tot ± 2 octaven
WIDE FILTER	Produceert gefilterd geluid.
<ul style="list-style-type: none"> • FILTER: 	<p>Draai linksom om de grensfrequentie voor het laagdoorlaatfilter te verlagen.</p> <p>Draai rechtsom om de grensfrequentie voor het hoogdoorlaatfilter te verhogen.</p> <p>Draai helemaal linksom of rechtsom om het geluid volledig af te kappen.</p>
<ul style="list-style-type: none"> • Subparameter: 	Resonantie

Beat FX/software FX

Het toestel heeft 6 knoppen voor de interne effecten (Beat FX) en 6 knoppen voor DJ-software-effecten (software FX).

U kunt de toewijzing van de interne effecten aan de knoppen aanpassen.

FX-gedeelte

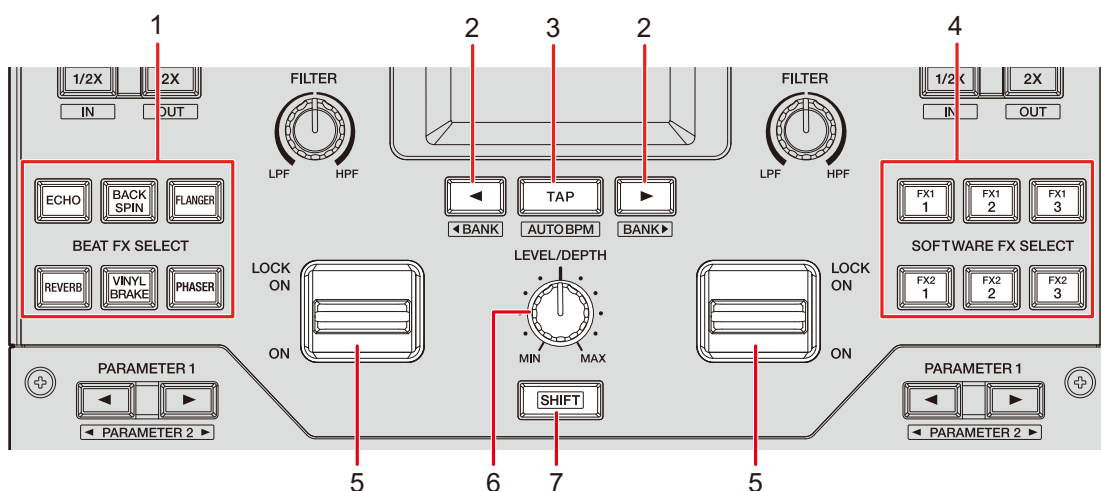

1. BEAT FX SELECT-knoppen

Selecteert een van de Beat FX.

2. BEAT ◀/▶ knop

Stelt het aantal beats voor Beat FX in.

3. TAP-knop

Stelt BPM in.

4. SOFTWARE FX SELECT-knoppen

Selecteert een DJ-software-effect.

5. Effecthendel

Past een effect toe.

- [ON]: Past een effect toe zolang u de effecthendel in de stand [ON] houdt. Laat de hendel los om deze terug te zetten naar de middenpositie en het effect uit te zetten.

- **[LOCK ON]**: Past een effect continu toe, en de effecthendel blijft in de **[LOCK ON]**-positie als u deze loslaat. Zet de effecthendel terug in de middenpositie om het effect uit te zetten.

6. **LEVEL/DEPTH-knop** (pagina 55)

Past een effect aan.

7. **SHIFT-knop**

Beat FX/software FX gebruiken

📖 Meer informatie: Beat FX-typen en instellingen (pagina 55)

1 Druk op de **[BEAT FX SELECT]**-knop of de **[SOFTWARE FX SELECT]**-knop van het effect dat u wilt gebruiken.

- Druk op meerdere **[SOFTWARE FX SELECT]**-knoppen om meerdere software FX tegelijkertijd te gebruiken.
- U kunt maximaal 7 effecten tegelijkertijd gebruiken door een intern effect (één van de Beat FX) en meerdere software FX (maximaal 6 effecten) te selecteren.
- U kunt de effecten wijzigen die aan de **[BEAT FX SELECT]**-knoppen toegewezen zijn (pagina 64).

2 Stel BPM in met de **[TAP]**-knop.

- Druk op de **[TAP]**-knop om BPM handmatig in te stellen.
- Druk op de knop **[BEAT ◀]** of **[BEAT ▶]** terwijl u de **[TAP]**-knop ingedrukt houdt om BPM in stappen van 1 aan te passen.
- Druk op de knop **[BEAT ◀]** of **[BEAT ▶]** terwijl u de knoppen **[TAP]** en **[SHIFT]** ingedrukt houdt om BPM in stappen van 0,1 aan te passen.
- Druk op de **[TAP]**-knop terwijl u de **[SHIFT]**-knop ingedrukt houdt om BPM automatisch in te stellen.

3 Druk op de knop **[BEAT ◀]** of **[BEAT ▶]** om de beatfractie in te stellen waarmee u het effect wilt synchroniseren.

4 Draai aan de [LEVEL/DEPTH]-knop om het effect aan te passen.

- Draai de knop helemaal linksom om het oorspronkelijke geluid uit te voeren.

5 Zet de effecthendel op [ON] of [LOCK ON].

Het geselecteerde effect wordt toegepast op het geluid van het kanaal waarop u de effecthendel gebruikt.

- U kunt subparameters voor Beat FX instellen op het [MENU]-scherm.

Beat FX-typen en instellingen

U kunt de volgende instellingen aanpassen met de knoppen of via het [FX SETTING]-scherm van het [MENU].

- U kunt de subparameters instellen via het [FX SETTING]-scherm (pagina 66).

Beat FX/bediening	Beschrijving
ECHO ¹	Produceert meerdere keren een vertraagd geluid dat op de beat wegsterft.
• BEAT ◀/▶:	Vertragingstijd met betrekking tot 1 beat van de BPM (beatfractie): 1/32 tot 16 beats
• LEVEL/DEPTH :	Balans tussen het oorspronkelijke geluid en het effectgeluid, en feedback
• Subparameter :	Grensfrequentie voor hoogdoorlaatfilter: 1 tot 9

Beat FX/bediening	Beschrijving
<p>DUCKING ECHO ¹</p> <ul style="list-style-type: none"> • BEAT ◀/▶: Vertragingstijd met betrekking tot 1 beat van de BPM (beatfractie): 1/32 tot 16 beats • LEVEL/DEPTH: Balans tussen het oorspronkelijke geluid en het effectgeluid, en feedback • Subparameter: Grensfrequentie voor hoogdoorlaatfilter: 1 tot 9 	<p>Produceert meerdere keren een vertraagd geluid dat wegsterft wanneer geluid wordt gedempt door de crossfader of de kanaalfader.</p>
<p>ECHO OUT ¹</p> <ul style="list-style-type: none"> • BEAT ◀/▶: Vertragingstijd met betrekking tot 1 beat van de BPM (beatfractie): 1/32 tot 16 beats • LEVEL/DEPTH: Balans tussen het oorspronkelijke geluid en het effectgeluid, en feedback • Subparameter: Grensfrequentie voor hoogdoorlaatfilter: 1 tot 9 	<p>Dempt het ingangsgeluid en produceert meerdere keren een vertraagd geluid dat wegsterft.</p>
<p>SPIRAL ¹</p> <ul style="list-style-type: none"> • BEAT ◀/▶: Vertragingstijd met betrekking tot 1 beat van de BPM (beatfractie): 1/16 tot 16 beats • LEVEL/DEPTH: Balans tussen het oorspronkelijke geluid en het effectgeluid, en feedback • Subparameter: Snelheid: 1 tot 9 	<p>Voegt nagalm toe aan het ingangsgeluid.</p>

Beat FX/bediening	Beschrijving
<p>HELIX</p> <ul style="list-style-type: none"> • BEAT ◀/▶: • LEVEL/DEPTH: • Subparameter: 	<p>Registreert het ingangsgeluid en produceert het geregistreerde geluid herhaaldelijk overeenkomstig de gespecificeerde beatfractie.</p> <p>Effecttijd met betrekking tot 1 beat van de BPM (beatfractie): 1/16 tot 16 beats</p> <p>Verhouding van geluidsoverlay</p> <ul style="list-style-type: none"> • U kunt de dempingsverhouding wijzigen door de [LEVEL/DEPTH]-knop helemaal linksom en vervolgens rechtsom te draaien. Draai de knop helemaal rechtsom om het uitgangsgeluid vast in te stellen. <p>Snelheid: 1 tot 9</p>
<p>DELAY ¹</p> <ul style="list-style-type: none"> • BEAT ◀/▶: • LEVEL/DEPTH: • Subparameter: 	<p>Produceert eenmaal een vertraagd geluid overeenkomstig de beat.</p> <p>Vertragingstijd met betrekking tot 1 beat van de BPM (beatfractie): 1/32 tot 4 beats</p> <p>Balans tussen het oorspronkelijke geluid en het effectgeluid</p> <p>Swing: 1 tot 9</p>
<p>REVERB ¹</p> <ul style="list-style-type: none"> • BEAT ◀/▶: • LEVEL/DEPTH: • Subparameter: 	<p>Voegt nagalm toe aan het ingangsgeluid.</p> <p>Nagalmniveau: 1 tot 100%</p> <p>Balans tussen het oorspronkelijke geluid en het effectgeluid</p> <p>Grensfrequentie voor hoogdoorlaatfilter: 1 tot 9</p>

Beat FX/bediening	Beschrijving
BACK SPIN	Voegt cyclisch een effect toe waarbij het spelende ingangsgeluid snel achteruit wordt gespeeld.
<ul style="list-style-type: none"> • BEAT ◀/▶: Effectcyclus met betrekking tot 1 beat van de BPM (beatfractie): 1/16 tot 64 beats • LEVEL/DEPTH: Balans tussen het oorspronkelijke geluid en het effectgeluid, en weergavesnelheid • Subparameter: Draaisnelheid: 1 tot 9 	
ONE-SHOT SPIN	Voegt een effect toe waarbij het spelende ingangsgeluid snel achteruit wordt gespeeld.
<ul style="list-style-type: none"> • BEAT ◀/▶: Duur van achteruit afspelen met betrekking tot 1 beat van de BPM (beatfractie): 1/16 tot 64 beats • LEVEL/DEPTH: Balans tussen het oorspronkelijke geluid en het effectgeluid, en weergavesnelheid • Subparameter: Remsnelheid: 1 tot 9 	
VINYL BRAKE	Vertraagt cyclisch de weergavesnelheid van het ingangsgeluid geleidelijk overeenkomstig de beat en stopt het afspelen.
<ul style="list-style-type: none"> • BEAT ◀/▶: Effectcyclus met betrekking tot 1 beat van de BPM (beatfractie): 1/16 tot 64 beats • LEVEL/DEPTH: Balans tussen het oorspronkelijke geluid en het effectgeluid, en weergavesnelheid • Subparameter: Remsnelheid: 1 tot 9 	

Beat FX/bediening	Beschrijving
ONE-SHOT BRAKE	Vertraagt de afspeelsnelheid voor het ingangsgeluid geleidelijk en stopt het afspelen.
<ul style="list-style-type: none"> • BEAT ◀/▶: Effecttijd met betrekking tot 1 beat van de BPM (beatfractie): 1/16 tot 64 beats • LEVEL/DEPTH: Balans tussen het oorspronkelijke geluid en het effectgeluid, en de weergavesnelheid • Subparameter: Draaisnelheid: 1 tot 9 	
FLANGER	Voegt een cyclisch flangereffect toe overeenkomstig de beat.
<ul style="list-style-type: none"> • BEAT ◀/▶: Bewegingscyclus van het effect met betrekking tot 1 beat van de BPM (beatfractie): 1/16 tot 64 beats • LEVEL/DEPTH: Effectniveau • Subparameter: Diepte van flangereffect: 1 tot 9 	
PHASER	Voegt een cyclisch phasereffect toe overeenkomstig de beat.
<ul style="list-style-type: none"> • BEAT ◀/▶: Bewegingscyclus van het effect met betrekking tot 1 beat van de BPM (beatfractie): 1/16 tot 64 beats • LEVEL/DEPTH: Effectniveau • Subparameter: Diepte van phasereffect: 1 tot 9 	

Beat FX/bediening	Beschrijving
HP FILTER	Wijzigt de grensfrequentie voor het hoogdoorlaatfilter cyclisch overeenkomstig de beat.
<ul style="list-style-type: none"> • BEAT ◀/▶: Bewegingscyclus van het effect met betrekking tot 1 beat van de BPM (beatfractie): 1/16 tot 64 beats • LEVEL/DEPTH: Effectniveau • Subparameter: Cyclus voor verfijnd fluctueren van het effect: 1 tot 9 	
LP FILTER	Wijzigt de grensfrequentie voor het laagdoorlaatfilter cyclisch overeenkomstig de beat.
<ul style="list-style-type: none"> • BEAT ◀/▶: Bewegingscyclus van het effect met betrekking tot 1 beat van de BPM (beatfractie): 1/16 tot 64 beats • LEVEL/DEPTH: Effectniveau • Subparameter: Cyclus voor verfijnd fluctueren van het effect: 1 tot 9 	
TRANS	Kapt het geluid cyclisch af overeenkomstig de beat.
<ul style="list-style-type: none"> • BEAT ◀/▶: Afkapcyclus met betrekking tot 1 beat van de BPM (beatfractie): 1/16 tot 16 beats • LEVEL/DEPTH: Balans tussen het oorspronkelijke geluid en het effectgeluid, en arbeid • Subparameter: Arbeid: 1 tot 9 	

Beat FX/bediening	Beschrijving
KILL	Verzwakt het ingangsgeluid geleidelijk en dempt het geluid dan.
<ul style="list-style-type: none"> • BEAT ◀/▶: Verzwakkingstijd met betrekking tot 1 beat van de BPM (beatfractie): 1/32 tot 64 beats • LEVEL/DEPTH: Balans tussen het oorspronkelijke geluid en het effectgeluid, en verzwakkingstijd <ul style="list-style-type: none"> • Draai de [LEVEL/DEPTH]-knop helemaal rechtersom om het ingangsgeluid geleidelijk te verzwakken en dan te dempen overeenkomstig de verzwakkingstijd die is gespecificeerd met de knop [BEAT ◀] of [BEAT ▶]. • Subparameter: Verzwakkingscurve: 1 tot 9 	
ROLL	Registreert het ingangsgeluid wanneer het effect wordt aangezet, en produceert het geregistreerde geluid herhaaldelijk overeenkomstig de gespecificeerde beatfractie.
<ul style="list-style-type: none"> • BEAT ◀/▶: Effecttijd met betrekking tot 1 beat van de BPM (beatfractie): 1/16 tot 16 beats • LEVEL/DEPTH: Balans tussen het oorspronkelijke geluid en het effectgeluid, en hoeveelheid demping • Subparameter: Hoeveelheid demping: 1 tot 9 	
FADER PITCH ²	Wijzigt de toonhoogte van het ingangsgeluid overeenkomstig de bediening van de kanaalfader.
<ul style="list-style-type: none"> • BEAT ◀/▶: Maximale toonhoogtewijziging (octaaf): -2, -1, +1, +2 • LEVEL/DEPTH: Balans tussen het oorspronkelijke geluid en het effectgeluid • Subparameter: Toonreeks: LINEAR, CHROMATIC, MAJOR, MINOR, MAJOR P, MINOR P, 4STEP 	

Beat FX/bediening	Beschrijving
FADER SYNTH (SINE/SAW/SQUARE) ²	Produceert het synth-geluid als de audiobron van de basisoscillatiefrequentie.
<ul style="list-style-type: none"> • BEAT ◀/▶: 	Basisoscillatiefrequentieniveau: -3 tot +3
<ul style="list-style-type: none"> • LEVEL/DEPTH: 	Effectvolume
<ul style="list-style-type: none"> • Subparameter: 	Toonreeks: AUTO SCALE, MAJOR, MINOR, MINOR H, JAPANESE, CHINESE, HAWAIIAN, RYUKYU, 2OCT ANALOG

¹ Het is niet mogelijk het effectgeluid te monitoren.

² Het is niet mogelijk het volume met de kanaalfader aan te passen wanneer het effect ingeschakeld is.

Touch FX gebruiken

U kunt effecten via het aanraakscherm instellen en bedienen.

1 Tik op het [MENU]-scherm op [TOUCH FX].

Het Touch FX-scherm wordt weergegeven.

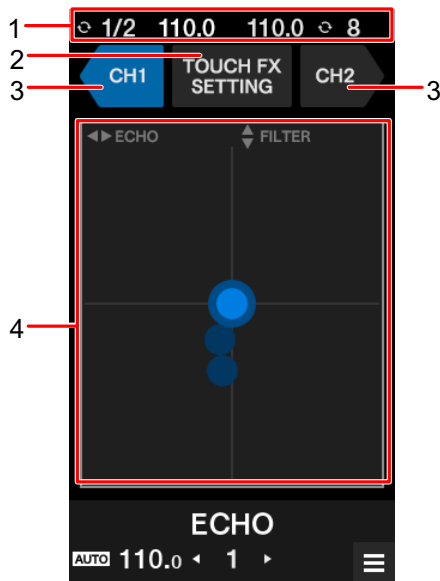

1. **Informatieweergave:** Hier ziet u de BPM en het aantal beats voor een lus.
2. **TOUCH FX SETTING:** Toont het [TOUCH FX SETTING]-scherm.
U kunt een effect instellen op het [TOUCH FX SETTING]-scherm.
 - [PRESET FX]: Bediening van het vooraf ingestelde effect.
 - [SELECTED FX]: Bediening van het geselecteerde effect.
3. **CH 1/CH 2:** Selecteert het kanaal waarop het effect wordt toegepast.
4. **Bedieningsgedeelte voor Touch FX:** Regelt de parameter voor het effect.

☰ Meer informatie: MENU-scherm (pagina 15)

- 2 Tik op [CH 1] of [CH 2] om het kanaal te selecteren waarop het effect wordt toegepast.
- 3 Tik op of schuif over het bedieningsgedeelte voor Touch FX om het effect aan te passen.

Het geselecteerde effect wordt toegepast, en de effectwaarde verandert naargelang het punt waar u op het scherm tikt.

FX Bank gebruiken



U kunt effectinstellingen die zijn toegewezen aan de **[FILTER]**-knop en de knoppen **[BEAT FX SELECT]** en **[SOFTWARE FX SELECT]** in FX Banken opslaan, en de FX Banken laden wanneer u deze wilt gebruiken.

❖ Gebruiksbeperkingen

Wanneer twee computers (pc/Mac) op het toestel aangesloten zijn, gelden de volgende beperkingen.

- Het is niet mogelijk een FX Bank te laden.
- Het is niet mogelijk effecten te wijzigen door aan de **[BROWSE]**-knop te draaien terwijl de **[BEAT FX SELECT]**-knop ingedrukt is, of via **[FX SETTING]** van het **[MENU]**-scherm.
- De Beat FX die zijn toegewezen aan de knoppen worden teruggezet naar de standaardinstellingen (d.w.z. naar de effecten die worden weergegeven op de **[BEAT FX SELECT]**-knoppen).

Deze beperkingen gelden niet in de volgende gevallen.

- Ingangskeuzeschakelaars van **[CH 1]** en **[CH 2]** staan op  **A**.
- Ingangskeuzeschakelaars van **[CH 1]** en **[CH 2]** staan op  **B**.

Een FX Bank instellen

U kunt maximaal vier FX Banken instellen met het instelhulpprogramma of via **[FX SETTING]** op het **[MENU]**-scherm.

❖ Een FX Bank instellen met het instelhulpprogramma

 Meer informatie: Het instelhulpprogramma starten (pagina 19)

1 Klik op het tabblad [FX BANK].

- 2 Klik op [BANK A], [BANK B], [BANK C] of [BANK D] en de FX Bank te selecteren waarnaar u de instellingen wilt opslaan.

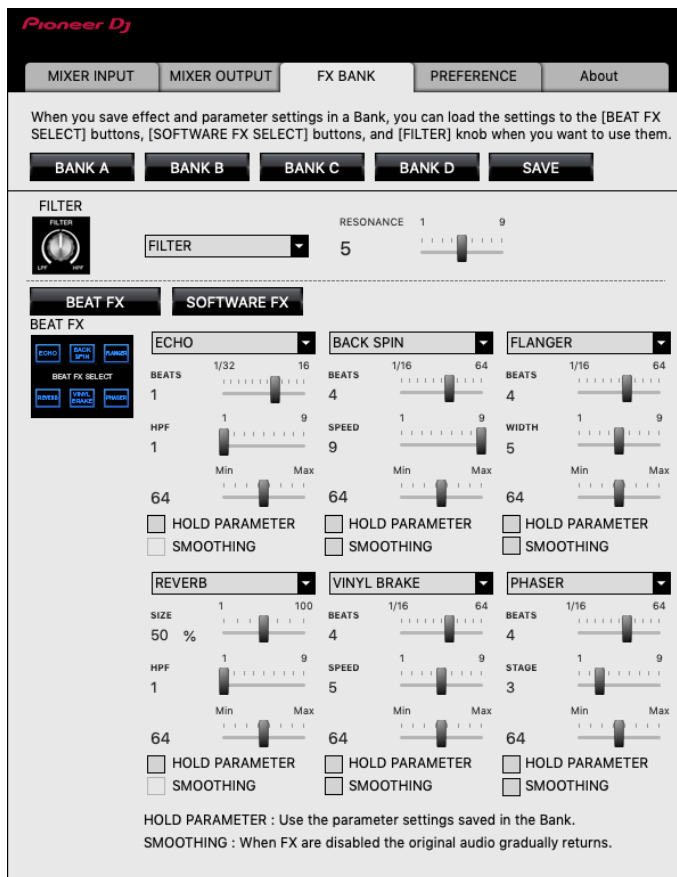

- 3 Selecteer in de [FILTER]-keuzelijst het filter of het effect dat u aan de [FILTER]-knop wilt toewijzen.

➡ Meer informatie: Typen effecten en instellingen (pagina 51)

- 4 Klik op [BEAT FX] of [SOFTWARE FX].

- 5 Selecteer in de keuzelijst het effect dat u aan elke knop wilt toewijzen.

➡ Meer informatie: Beat FX-typen en instellingen (pagina 55)

6 Selecteer indien nodig het selectievakje [HOLD PARAMETER] of [SMOOTHING].

- [HOLD PARAMETER]: Behoudt de parameters die zijn gewijzigd nadat de BANK is opgeroepen.
- [SMOOTHING]: Keert geleidelijk terug naar het oorspronkelijke geluid nadat het effect uit gaat.

7 Klik op [SAVE].

De instelling wordt in de FX Bank opgeslagen.

❖ Instelling via het FX-instellingenschermb

1 Tik op het [MENU]-scherm op [FX SETTING].

Het FX-instellingenschermb wordt weergegeven.

☛ Meer informatie: MENU-schermb (pagina 15)

2 Tik op [A], [B], [C] of [D] om de FX Bank te laden.

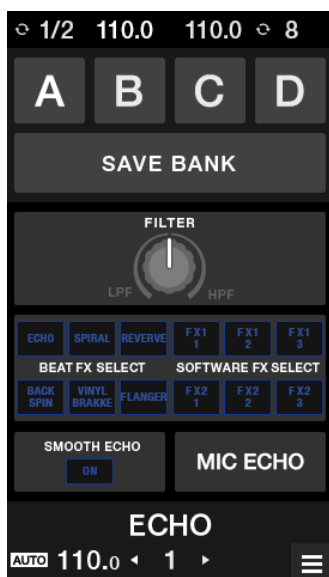

3 Tik op [FILTER] en stel het filter of het effect in dat u aan de [FILTER]-knop wilt toewijzen.

4 Tik op [BEAT FX SELECT/SOFTWARE FX SELECT] om de Beat FX in te stellen die u wilt toewijzen.

- Als u op een effect tikt, wordt het scherm voor gedetailleerde instellingen weergegeven.
- De software-effecten kunnen niet worden gewijzigd. Gebruik DJ-software om de toe te wijzen effecten te wijzigen.

5 Tik op [SMOOTH ECHO] om de parameter in te stellen.

6 Tik op [MIC ECHO] om de parameter in te stellen.

7 Tik op [BANK SAVE].

De instelling wordt in de FX Bank opgeslagen.

Een toegewezen effect wijzigen

U kunt de effecten die aan de [BEAT FX SELECT]-knoppen toegewezen zijn op de volgende manieren wijzigen.

- Instellen via de keuzelijsten in het instelprogramma (pagina 64).
- Aan de [BROWSE]-knop draaien terwijl u de [BEAT FX SELECT]-knop op het toestel ingedrukt houdt.
- Wijzigen via het FX-instellingenschermbild (pagina 66).

Een FX Bank laden

U kunt een FX Bank laden met de knoppen op het toestel of via [FX SETTING] op het [MENU]-scherm.

❖ Een FX Bank laden met knoppen op het toestel

1 Druk op de knop [BEAT ◀] of [BEAT ▶] terwijl u de [SHIFT]-knop ingedrukt houdt.

FX Bank A, B, C of D wordt als volgt geladen.

- [BEAT ◀]: De vorige FX Bank wordt geladen.
- [BEAT ▶]: De volgende FX Bank wordt geladen.
- Als banken zijn ingesteld in DJ-software, worden de instellingen ook geladen naar de [SOFTWARE FX SELECT]-knoppen.

❖ Een FX Bank laden via het FX-instellingenscherf

1 Tik op het [MENU]-scherf op [FX SETTING].

Het instellingenscherf voor FX Bank wordt weergegeven.

☰ Meer informatie: MENU-scherf (pagina 15)

2 Tik op [A], [B], [C] of [D].

De FX Bank wordt geladen.

FX Trigger-modus gebruiken

Met de FX Trigger-modus kunt u Beat FX met de performance-pads toepassen, ook als er geen pc/Mac op het toestel aangesloten is.

Parameterwaarden worden vooraf aan de performance-pads toegewezen, dus u kunt een effect alleen toepassen door op een performance-pad te drukken.

- De FX Trigger-modus kan alleen worden gebruikt wanneer één van de Beat FX geselecteerd is.

1 Zet de ingangskeuzeschakelaar op [LINE] of [PHONO].

2 Druk op een performance-pad.

De gespecificeerde Beat FX wordt toegepast overeenkomstig het aantal beats dat aan de performance-pad toegewezen is.

Voorbeeld: Als **[ECHO]** geselecteerd is

Performance-pad nr.			
1	2	3	4
1/32 beat	1/16 beat	1/8 beat	1/4 beat
5	6	7	8
1/3 beat	1/2 beat	3/4 beat	1 beat

- Laat de performance-pad los om het effect uit te zetten.

Smooth Echo

Met Smooth Echo kunt u gemakkelijk een echo toepassen op het afgespeelde geluid.

Smooth Echo-gedeelte

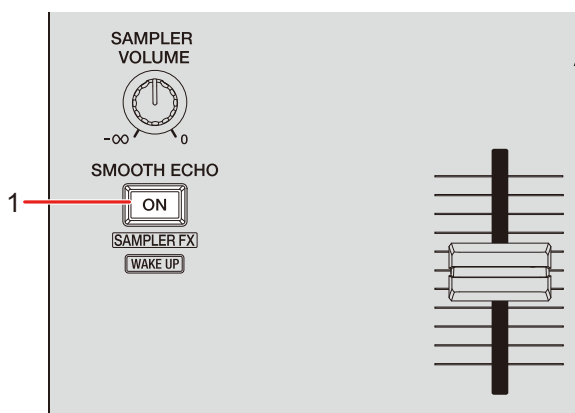

1. **SMOOTH ECHO ON-knop**
Zet Smooth Echo aan en uit.

Smooth Echo gebruiken

- 1 **Tik op het [MENU]-scherm op [FX SETTING].**

Het FX-instellingenschermb wordt weergegeven.

☰ Meer informatie: MENU-scherm (pagina 15)

2 Tik op [SMOOTH ECHO].



3 Selecteer een activering (bediening) voor het echo-effect.

- **[CROSSFADER]:** De echo wordt toegepast als de crossfader naar de tegenovergestelde kant wordt verplaatst en het geluid wordt gedempt.
- **[CH FADER]:** De echo wordt toegepast wanneer het geluid door de kanaalfader wordt gedempt.
- **[HOT CUE]:** De echo wordt toegepast als een hot-cue wordt geactiveerd wanneer DJ-software wordt gebruikt.
- **[GATE CUE]:** De echo wordt toegepast als het geluid wordt gedempt door de performance-pad los te laten in de Gate Cue-modus wanneer Serato DJ Pro wordt gebruikt.
- **[SILENT CUE]:** De echo wordt toegepast als een Silent Cue wordt geactiveerd wanneer DJ-software wordt gebruikt.
- **[LOAD]:** De echo wordt toegepast als een muziekstuk wordt geladen wanneer DJ-software wordt gebruikt.

4 Stel de parameters in.

- **[BEATS]:** Instelling voor het aantal beats voor de echo.

- **[LEVEL]:** Aanpassing van het echovolume.
- **[Number of Beats to trigger(by Crossfader)]:** Instelling voor het aantal beats voordat de echo wordt toegepast.

5 Druk op de [SMOOTH ECHO ON]-knop om Smooth Echo aan te zetten.

De knop brandt als Smooth Echo ingeschakeld is.

6 Doe de activeringshandeling om de echo toe te passen.

Een vertraagd geluid wordt verschillende keren geproduceerd en verzwakt overeenkomstig het aantal beats.

Loop

U kunt een deel van een muziekstuk herhaaldelijk laten afspelen.

Loop-gedeelte

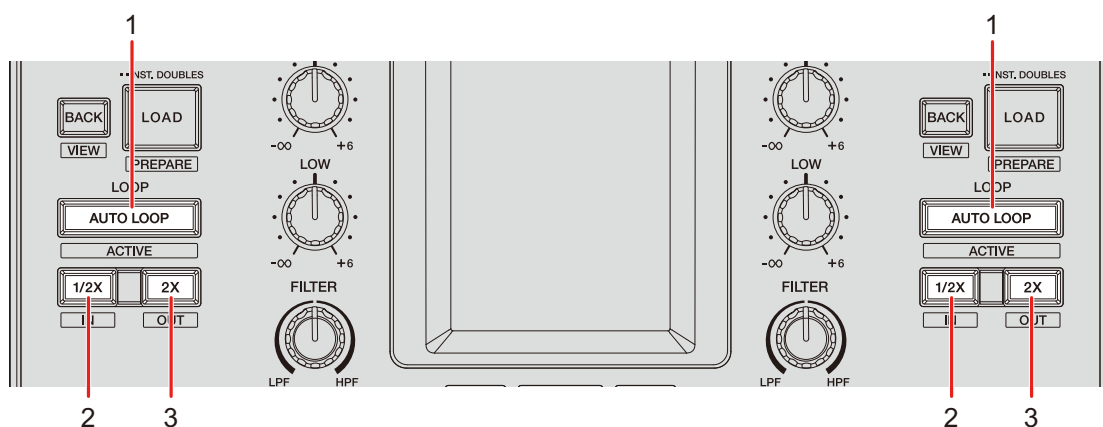

1. AUTO LOOP-knop

Hiermee speelt u een lus af met het gespecificeerde aantal beats of Auto Beat Loop. Druk hierop terwijl u de **[SHIFT]**-knop ingedrukt houdt om een lus aan en uit te zetten.

- Bij **[LOOP options.]** (tabblad **[PREFERENCE]**) in het instelprogramma (pagina 22) of in de Utility-instellingen op het toestel kunt u instellen of de **[AUTO LOOP]**-knop een lus met het gespecificeerde aantal beats of Auto Beat Loop start.

2. 1/2X-knop

Halveert de lengte van de lus.

3. 2X-knop

Verdubbelt de lengte van de lus.

Een lus gebruiken

Een lus automatisch instellen

1 Druk tijdens het afspelen op de [AUTO LOOP]-knop.

De lusweergave begint vanaf de positie waar u op de knop drukt.

Een lus handmatig instellen

1 Druk tijdens het afspelen op het punt waar u de lus wilt beginnen (lus-beginpunt) op de knoppen [SHIFT] en [1/2X].

2 Druk op het punt waar u de lus wilt beëindigen (lus-eindpunt) op de knoppen [SHIFT] en [2X].

De lusweergave van het gespecificeerde gedeelte begint.

De lengte van een lus halveren

1 Druk tijdens het afspelen van de lus op de [1/2X]-knop.

Elke keer dat u op de knop drukt, wordt de lengte van de lus gehalveerd.

De lengte van een lus verdubbelen

1 Druk tijdens het afspelen van de lus op de [2X]-knop.

Elke keer dat u op de knop drukt, wordt de lengte van de lus verdubbeld.

De performance-pads gebruiken

Als het toestel met DJ-software wordt gebruikt, kunt u met de performance-pads verscheidene functies activeren.

Performance-pad-gedeelte

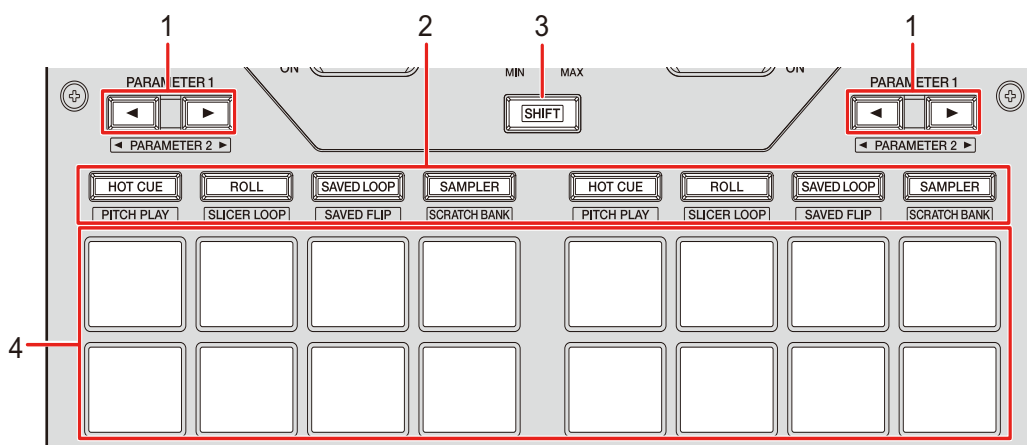

1. **PARAMETER ◀/▶ knop**
Schakelt tussen instellingen.
2. **Pad-modusknoppen**

Als het toestel met Serato DJ Pro wordt gebruikt:

Werking	HOT-CUE -knop	ROLL-knop	SAVED LOOP- knop	SAMPLER -knop
Indrukken	Hot-cue	Roll	Saved Loop	Sampler
Indrukken terwijl u de [SHIFT]-knop ingedrukt houdt	Pitch Play	Slicer Loop	Saved Flip	Scratch Bank
Twee keer indrukken	Gate Cue	Cue Loop	Auto Loop	Transport

De performance-pads gebruiken

Werking	HOT-CUE -knop	ROLL-knop	SAVED LOOP- knop	SAMPLER -knop
Twee keer indrukken terwijl u de [SHIFT]-knop ingedrukt houdt	Gebruikersmod us 1	Gebruikersmod us 2	Gebruikersmod us 3	Gebruikersmod us 4

Als het toestel met rekordbox wordt gebruikt:

Werking	HOT-CUE -knop	ROLL-knop	SAVED LOOP- knop	SAMPLER- knop
Indrukken	Hot-cue	Pad FX1	Beat Jump	Sampler
Indrukken terwijl u de [SHIFT]-knop ingedrukt houdt	Toetsenbord	Pad FX2	Beat Loop	Key Shift

3. **SHIFT-knop**
4. **Performance-pads**

Serato DJ Pro

Druk op de pad-modusknop ([**HOT CUE**], [**ROLL**], [**SAVED LOOP**] of [**SAMPLER**]) om tussen functies te schakelen.

Combo Pad-modus

Als u op een pad-modusknop drukt terwijl u een andere pad-modusknop ingedrukt houdt, kunt u twee pad-modi tegelijkertijd gebruiken. (De ondersteunde modi zijn Hot-cue, Roll, Saved Loop en Sampler.)

De pad-modus van de knop die u eerst indrukt, wordt aan de bovenste vier performance-pads toegewezen, en de pad-modus van de knop die u daarna indrukt, wordt aan de onderste vier performance-pads toegewezen.

Hot-cue-modus

U kunt een hot-cue snel oproepen en afspelen door op een performance-pad te drukken.

- U kunt maximaal 8 hot-cues per muziekstuk instellen.

1 Druk op de [HOT CUE]-knop.

Het toestel schakelt over naar de Hot-cue-modus.

2 Druk tijdens het afspelen of pauzeren op een performance-pad op het punt waar u een hot-cue wilt instellen.

Er wordt een hot-cue ingesteld.

- De hot-cues worden als volgt aan de performance-pads toegewezen.

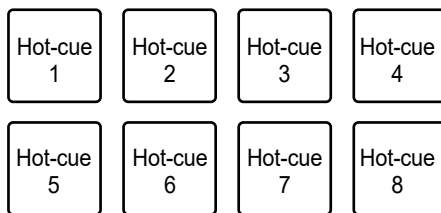

3 Druk op een performance-pad waarvoor een hot-cue is ingesteld.

Het afspelen begint vanaf het betreffende hot-cuepunt.

- U kunt een hot-cue van de pad verwijderen door op de performance-pad te drukken terwijl u de [SHIFT]-knop ingedrukt houdt.

Roll-modus

Zolang u op een pad drukt, gaat Loop Roll-weergave door met het aantal beats dat aan die performance-pad is toegewezen.

1 Druk op de [ROLL]-knop.

Het toestel schakelt over naar de Roll-modus.

2 Druk op de knop [PARAMETER ◀] of [PARAMETER ▶].

Het aantal beats dat aan de performance-pads is toegewezen, verandert elke keer dat u op de knop drukt.

- 1/32 tot 4 beats
- 1/16 tot 8 beats
- 1/8 tot 16 beats
- 1/4 tot 32 beats

Voorbeeld: Als u 1/8 tot 16 beats instelt, wordt het aantal beats als volgt aan de performance-pads toegewezen.

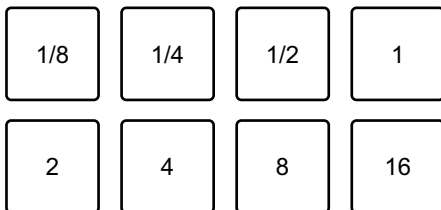

Het aantal beats wordt op het Serato DJ Pro-scherm weergegeven.



3 Druk op de performance-pad van het aantal beats dat u in een lus wilt afspelen.

Zolang u op de pad drukt, gaat Loop Roll-weergave door met het aantal beats dat aan de performance-pad is toegewezen.

- Druk tijdens Loop Roll-weergave op de knop [1/2X] of [2X] om het aantal beats in de afgespeelde Loop Roll te wijzigen.
 - Tijdens Loop Roll-weergave gaat het normale afspelen met het oorspronkelijke ritme op de achtergrond verder, maar u kunt dit niet horen.
- Laat de performance-pad los om de Loop Roll-weergave te beëindigen. Het normale afspelen start vanaf het exacte punt dat het muziekstuk bereikt zou hebben.

Saved Loop-modus

U kunt een lus in een luspositie in Serato DJ Pro opslaan en een opgeslagen lus oproepen.

1 Druk op de **[SAVED LOOP]**-knop.

Het toestel schakelt over naar de Saved Loop-modus.

2 Druk tijdens lusweergave op een performance-pad.

Lussen worden als volgt aan de lusposities in Serato DJ Pro toegewezen.

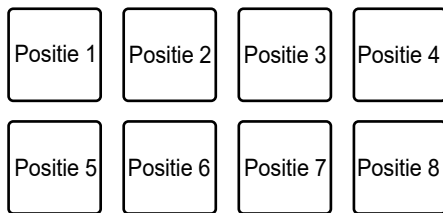

3 Druk op de performance-pad van een lus terwijl u de **[SHIFT]**-knop ingedrukt houdt.

De lusweergave begint van het begin van de lus.

- Druk tijdens de lusweergave op de knop **[PARAMETER ◀]** of **[PARAMETER ▶]** om de lengte van de afgespeelde lus te wijzigen. De instelling van de opgeroepen lus wordt overschreven met de gewijzigde instelling.
- Druk tijdens de lusweergave op de knop **[1/2X]** of **[2X]** terwijl u de **[SHIFT]**-knop ingedrukt houdt om de lus te verplaatsen zonder de luslengte te wijzigen. De instelling van de opgeroepen lus wordt overschreven met de gewijzigde instelling.
- Druk opnieuw op de performance-pad om de lusweergave te annuleren.

Sampler-modus

U kunt een muziekstuk dat in een samplerpositie geladen is, beginnen af te spelen met een performance-pad.

1 Geef het [SAMPLER]-deelvenster weer op het Serato DJ Pro-scherm.

2 Druk op de [SAMPLER]-knop op het toestel.

Het toestel schakelt over naar de Sampler-modus.

3 Druk op de knop [PARAMETER ◀] of [PARAMETER ▶] om tussen samplerbanken te schakelen.

U kunt tussen vier banken schakelen (A, B, C, D).

- Elke bank heeft acht posities.

4 Sleep een muziekstuk naar elke positie op het [SAMPLER]-deelvenster om het op het Serato DJ Pro-scherm te laden.

De samplerinstellingen en de geladen muziekstukken worden opgeslagen.

5 Druk op de performance-pad van de positie (het muziekstuk) die u wilt afspelen.

De positie wordt afgespeeld.

- De posities worden als volgt aan de performance-pads toegewezen.

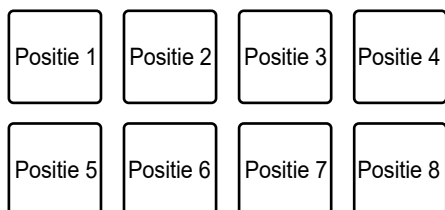

6 Draai aan de [SAMPLER VOLUME]-knop om het volume van het samplergeluid in te stellen.

De performance-pads gebruiken

- Afspeelmethoden verschillen naargelang de Sampler-modus die is ingesteld in Serato DJ Pro. Raadpleeg voor details de softwarehandleiding voor Serato DJ Pro (pagina 7).
- Druk op de performance-pad terwijl u de **[SHIFT]**-knop ingedrukt houdt om het afspelen van de positie te stoppen.

Pitch Play-modus

Pitch Play is een functie van Pitch 'n Time DJ.

1 Druk op de **[HOT CUE]**-knop terwijl u de **[SHIFT]**-knop ingedrukt houdt.

Het toestel schakelt over naar de Pitch Play-modus.

2 Druk op een performance-pad terwijl u de **[SHIFT]**-knop ingedrukt houdt.

De hot-cue die aan de performance-pad is toegewezen, wordt geselecteerd.

3 Druk op een performance-pad.

Het afspelen begint vanaf het geselecteerde hot-cuepunt overeenkomstig de toonhoogte die aan de performance-pad is toegewezen.

- Druk tijdens Pitch-weergave op de knop **[PARAMETER ◀]** of **[PARAMETER ▶]** om het toonhoogtebereik te wijzigen. Telkens als u drukt, wordt geschakeld tussen het hoge bereik, het middenbereik en het lage bereik.

— Hoog bereik:

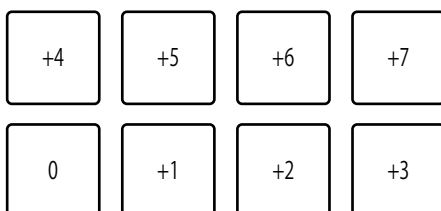

De performance-pads gebruiken

— Middenbereik:

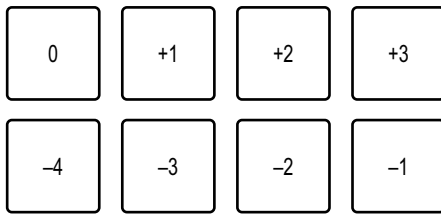

— Laag bereik:

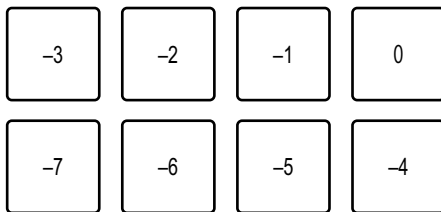

- Druk op de knop [**PARAMETER ◀**] of [**PARAMETER ▶**] terwijl u de [**SHIFT**]-knop ingedrukt houdt om het toonhoogtebereik met een halve toon te verschuiven.

Slicer Loop-modus

Een opgegeven bereik wordt in acht delen verdeeld op het muziekstuk toegepast. De delen worden aan verschillende performance-pads toegewezen.

De lusweergave van het deel dat aan een performance-pad is toegewezen, gaat door zolang u op de performance-pad drukt.

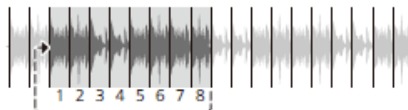

- Slicer Loop kan niet worden gebruikt met een muziekstuk waarvoor geen beatpatroon ingesteld is. Voor details over het instellen van het beatpatroon, raadpleeg de softwarehandleiding voor Serato DJ Pro (pagina 7).

1 Druk op de [**ROLL**]-knop terwijl u de [**SHIFT**]-knop ingedrukt houdt.

Het toestel schakelt over naar de Slicer Loop-modus.

De performance-pads gebruiken

2 Druk op de knop [PARAMETER ◀] of [PARAMETER ▶] terwijl u de [SHIFT]-knop ingedrukt houdt om het bereik (domein) te specificeren dat u in acht delen wilt verdelen.

- Telkens als u op de knop drukt, wordt het domein als volgt ingesteld vanaf de positie waar u op de knop drukt.
 - 2 beats
 - 4 beats
 - 8 beats
 - 16 beats
 - 32 beats
 - 64 beats
- De acht delen van een opgedeeld domein worden als volgt aan de performance-pads toegewezen.

Delen 1 t/m 8:

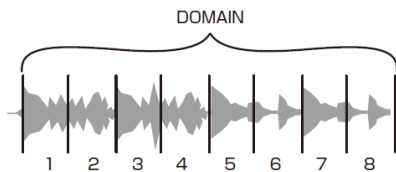

Toewijzing aan performance-pads:

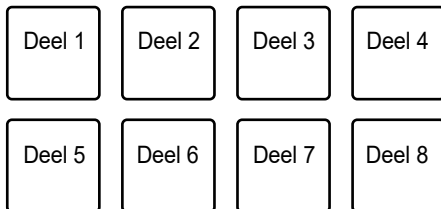

3 Druk op de knop [PARAMETER ◀] of [PARAMETER ▶] om de kwantisering in te stellen.

- Telkens als u op de knop drukt, wordt de kwantisering als volgt ingesteld.
- 1/8 (speelt een lus af van 1/8 lengte vanaf het begin van een deel)
 - 1/4 (speelt een lus af van 1/4 lengte vanaf het begin van een deel)
 - 1/2 (speelt een lus af van 1/2 lengte vanaf het begin van een deel)
 - 1 (speelt het gehele deel af)

4 Druk op de performance-pad waaraan het deel is toegewezen dat u in een lus wilt afspelen.

De lusweergave gaat door zolang u op de performance-pad drukt.

- Tijdens Slicer Loop-weergave gaat het normale afspelen met het oorspronkelijke ritme op de achtergrond verder, maar u kunt dit niet horen.
- Laat de performance-pad los om Slicer Loop-weergave te beëindigen. Het normale afspelen start vanaf het exacte punt dat het muziekstuk bereikt zou hebben.
- Als het afspelen het eind van het domein bereikt, keert het afspelen terug naar het begin van deel 1 en gaat door vanaf daar.

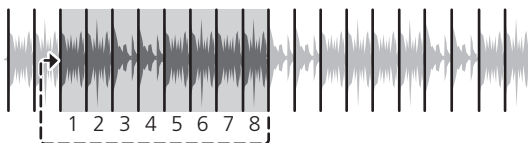

Saved Flip-modus

Serato Flip is een functie waarmee een sequentie zoals bediening van een hot-cue kan worden opgenomen of opgeroepen.

U kunt een Flip opslaan en afspelen met de performance-pads op het toestel.

❖ Een Flip op een positie registreren

1 Maak een Flip met Serato DJ Pro.

- Voor details over het maken van een Flip, raadpleeg de softwarehandleiding voor Serato DJ Pro (pagina 7).

2 Druk op de [SAVED LOOP]-knop terwijl u de [SHIFT]-knop ingedrukt houdt.

Het toestel schakelt over naar de Saved Flip-modus.

3 Druk op de performance-pad voor de positie waar u de Flip wilt opslaan.

De performance-pads gebruiken

De Flip wordt op die positie opgeslagen.

- De posities worden als volgt aan de performance-pads toegewezen.

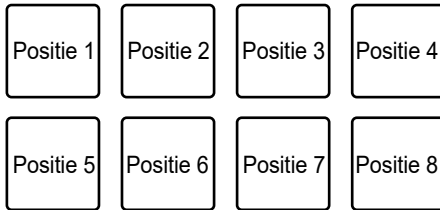

- U kunt een Flip niet op een positie opslaan als bij alle posities al Flips zijn opgeslagen. Verwijder een Flip op het positie scherm in Serato DJ Pro om een positie vrij te maken voor een nieuwe Flip.

❖ Een Flip oproepen en afspelen

1 Druk op de [SAVED LOOP]-knop terwijl u de [SHIFT]-knop ingedrukt houdt.

Het toestel schakelt over naar de Saved Flip-modus.

2 Druk op de performance-pad van de positie (de Flip) die u wilt afspelen.

De Flip wordt opgeroepen en het afspelen begint vanaf het begin van de Flip.

- De posities worden als volgt aan de performance-pads toegewezen.

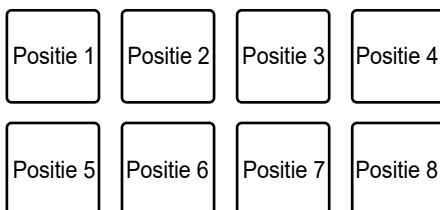

- Als u een Flip oproept door op een performance-pad te drukken terwijl u de [SHIFT]-knop ingedrukt houdt, start het afspelen niet vanaf het begin. In plaats daarvan wordt de Flip afgespeeld wanneer het afgespeelde muziekstuk het begin van de Flip bereikt.
 - Druk tijdens de Flip-weergave op een performance-pad om naar het begin te gaan van de Flip die wordt afgespeeld.
- Druk op de performance-pad terwijl u de [SHIFT]-knop ingedrukt houdt om het afspelen van de Flip te annuleren en terug te keren naar normaal afspelen.

Scratch Bank-modus

U kunt het geluid van een Scratch Bank laden.

- 1 Open het [SCRATCH BANK]-deelvenster op het Serato DJ Pro-scherm.**
- 2 Druk op de [SAMPLER]-knop terwijl u de [SHIFT]-knop ingedrukt houdt.**

Het toestel schakelt over naar de Scratch Bank-modus.

- 3 Druk op de performance-pad van de Scratch Bank die u wilt laden.**

Het geluid van de Scratch Bank wordt in het toestel geladen.

- De posities worden als volgt aan de performance-pads toegewezen.

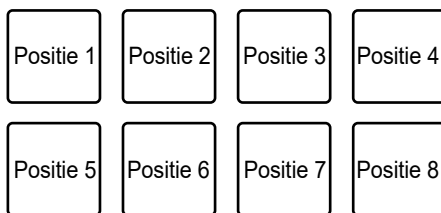

Gate Cue-modus

U kunt een hot-cue afspelen door Gate Cue te gebruiken.

- 1 Druk twee keer achter elkaar op de [HOT CUE]-knop.**

Het toestel schakelt over naar de Gate Cue-modus.

- 2 Druk op de performance-pad van de hot-cue die u wilt afspelen.**

Het afspelen van het hot-cuegeluid gaat door zolang u op de performance-pad drukt.

De performance-pads gebruiken

- De hot-cues worden als volgt aan de performance-pads toegewezen.

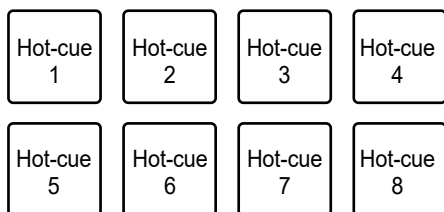

- Laat de performance-pad los om het geluid te dempen. Druk opnieuw op de performance-pad om de hot-cue vanaf het begin af te spelen.

Cue Loop-modus

1 Druk twee keer achter elkaar op de [ROLL]-knop.

Het toestel schakelt over naar de Cue Loop-modus.

2 Druk tijdens het afspelen op een performance-pad op het punt waar u een lus-punt wilt instellen.

Het lus-punt wordt op de hot-cuepositie ingesteld en de lus begint te spelen.

- De lus-beginpunten worden als volgt aan de performance-pads toegewezen.

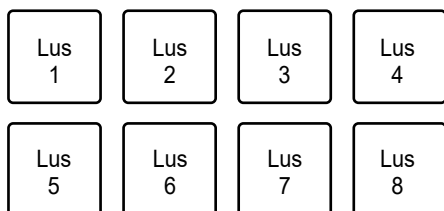

- Het aantal beats dat voor Auto Loop is ingesteld, wordt op de luslengte toegepast.
- Een hot-cue wordt gebruikt als het lus-beginpunt voor Cue Loop. Druk op een performance-pad met een hot-cue om de lusweergave vanaf het hot-cuepunt te starten.
- Druk tijdens de lusweergave op de knop [PARAMETER ◀] of [1/2X] om de luslengte met elke druk te halveren.
- Druk tijdens de lusweergave op de knop [PARAMETER ▶] of [2X] om de luslengte met elke druk te verdubbelen.

De performance-pads gebruiken

- Druk opnieuw op de performance-pad terwijl u de **[SHIFT]**-knop ingedrukt houdt om terug te keren naar het lus-beginpunt en vanaf daar te beginnen met afspelen.
- Druk opnieuw op de performance-pad om de lusweergave te annuleren.

Auto Loop-modus

Als u op een performance-pad drukt, wordt een lus ingesteld met het aantal beats dat aan de performance-pad is toegewezen en gaat de lusweergave verder als u de performance-pad loslaat.

1 Druk twee keer achter elkaar op de **[SAVED LOOP]**-knop.

Het toestel schakelt over naar de Auto Loop-modus.

2 Druk tijdens het afspelen op een performance-pad.

De lusweergave start overeenkomstig het aantal beats dat aan de performance-pad toegewezen is.

- Het aantal beats wordt op dezelfde manier op het Serato DJ Pro-scherm weergegeven als het aantal beats voor Roll (pagina 77).
- Druk tijdens de lusweergave op de knop **[PARAMETER ◀]** of **[PARAMETER ▶]** om de lengte van de afgespeelde lus te wijzigen (pagina 74).
- Druk tijdens de lusweergave op de knop **[PARAMETER ◀]** of **[PARAMETER ▶]** terwijl u de **[SHIFT]**-knop ingedrukt houdt om een lus te verplaatsen zonder de luslengte te wijzigen.
- Druk opnieuw op de performance-pad om de lusweergave te annuleren.

Transport-modus

U kunt een muziekstuk met de performance-pads bedienen zonder een draaitafel of een multispeler te gebruiken.

In de Transport-modus worden de functies als volgt aan de performance-pads toegewezen.

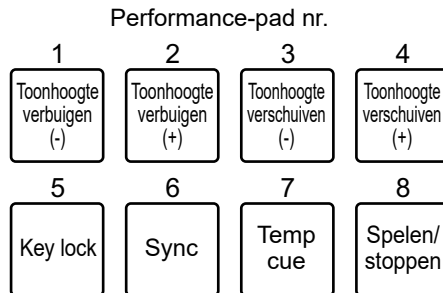

1 Druk twee keer achter elkaar op de [SAMPLER]-knop.

Het toestel schakelt over naar de Transport-modus.

2 Druk op een performance-pad.

- **1/2**: De toonhoogte wordt tijdelijk aangepast.
- **3/4**: De toonhoogte wordt permanent aangepast door het muziekstuk te verschuiven.
Druk op performance-pad 3 of 4 terwijl u de [**SHIFT**]-knop ingedrukt houdt om de toonsoort terug te zetten.
- **5**: Zet de toonsoortvergrendeling aan en uit.
Als toonsoortvergrendeling ingeschakeld is, verandert de toonhoogte niet – ook niet als het tempo van een muziekstuk gewijzigd wordt. In dit scenario neemt de geluidskwaliteit af omdat er digitale verwerking wordt toegepast.
Druk op performance-pad 5 terwijl u de [**SHIFT**]-knop ingedrukt houdt om de afspeelmodus van Serato DVS te schakelen tussen de interne modus en de relatieve modus.
- **6**: Zet de synchronisatiefunctie aan.
Synchroniseert automatisch het tempo (de toonhoogte) van muziekstukken op meerdere decks als de afspeelmodus van Serato DVS op de relatieve modus staat.

De performance-pads gebruiken

Synchroniseert automatisch het tempo en de beatpatronen van muziekstukken op meerdere decks als de afspeelmodus van Serato DVS op de interne modus staat.

De synchronisatiefunctie kan niet worden gebruikt als de afspeelmodus van Serato DVS op de absolute modus staat.

Druk op performance-pad 6 terwijl u de **[SHIFT]**-knop ingedrukt houdt om de synchronisatiefunctie uit te zetten.

- **7:** Een tijdelijk cue-punt instellen, oproepen of afspelen.

Druk hierop tijdens pauzeren om een tijdelijk cue-punt in te stellen.

Druk hierop tijdens afspelen om terug te keren naar een tijdelijk cue-punt en te pauzeren (Back-cue).

Druk hierop nadat het afspeelpunt naar een tijdelijk cue-punt is teruggekeerd om door te gaan met afspelen zolang u op de knop drukt (Cue Sampler). Druk tijdens Cue Sampler-weergave op performance-pad 8 om door te gaan met afspelen, ook als u de performance-pad loslaat.

Druk hierop terwijl u de **[SHIFT]**-knop ingedrukt houdt om het vorige muziekstuk in de muziekstukkenlijst te laden (Vorig muziekstuk). Als de huidige afspeelpositie niet het begin van het muziekstuk is, keert de afspeelpositie terug naar het begin van het muziekstuk.

- **8:** Speelt een muziekstuk af of stopt dit.

Druk hierop terwijl u de **[SHIFT]**-knop ingedrukt houdt om naar een tijdelijk cue-punt terug te keren en door te gaan met afspelen (Stutter).

rekordbox

Druk op de pad-modusknoppen ([**HOT CUE**], [**ROLL**], [**SAVED LOOP**] of [**SAMPLER**]) om tussen modi te schakelen en verschillende functies te gebruiken.

Hot-cue-modus

U kunt een hot-cue snel oproepen en afspelen door op een performance-pad te drukken.

- U kunt maximaal 16 hot-cues per muziekstuk instellen.
- De procedure is hetzelfde als voor Serato DJ Pro. Zie Hot-cue-modus (pagina 77).
- De hot-cues worden als volgt aan de performance-pads toegewezen.

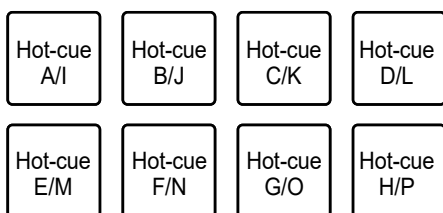

- Druk op de knop [**PARAMETER ◀**] of [**PARAMETER ▶**] om de hot-cues te schakelen tussen A t/m H en I t/m P. Tegelijkertijd wordt het hot-cue-schermggebied omgeschakeld op het dekscherm in rekordbox.

Pad FX-modus

U kunt effecten toepassen met de performance-pads.

1 Druk op de [**ROLL**]-knop.

Het toestel schakelt over naar Pad FX-modus 1.

- Druk op de [**ROLL**]-knop terwijl u de [**SHIFT**]-knop ingedrukt houdt om naar Pad FX-modus 2 te schakelen.

2 Druk op de performance-pad van het effect dat u wilt gebruiken.

Zolang u op de performance-pad drukt, wordt het effect toegepast met het aantal beats dat aan de performance-pad is toegewezen.

De performance-pads gebruiken

- De effecten worden als volgt aan de performance-pads toegewezen.

Effect A/I	Effect B/J	Effect C/K	Effect D/L
Effect E/M	Effect F/N	Effect G/O	Effect H/P

- Laat de performance-pad los om het effect te annuleren.
- Druk op de knop [**PARAMETER ◀**] of [**PARAMETER ▶**] om de effecten te schakelen tussen A t/m H en I t/m P. Tegelijkertijd wordt het effecten-schermbereik omgeschakeld op het dekscherm in rekordbox.

Beat Jump-modus

U kunt het afspeelpunt snel verplaatsen zonder het ritme van het afgespeelde muziekstuk te verbreken.

1 Druk op de [**SAVED LOOP**]-knop.

Het toestel schakelt over naar de Beat Jump-modus.

2 Druk op een performance-pad.

Het afspeelpunt wordt verplaatst overeenkomstig het aantal beats of maten dat aan de performance-pad toegewezen is.

- Het aantal beats of maten om te verspringen wordt in de standaardinstellingen als volgt aan de performance-pads toegewezen.

1 beat (naar links)	1 beat (naar rechts)	2 beats (naar links)	2 beats (naar rechts)
4 beats (naar links)	4 beats (naar rechts)	8 beats (naar links)	8 beats (naar rechts)

- Druk op de knop [**PARAMETER ◀**] of [**PARAMETER ▶**] om te schakelen tussen het aantal beats of maten dat u aan de performance-pads wilt toewijzen.

Sampler-modus

U kunt een muziekstuk dat in een samplerpositie geladen is, afspelen met de performance-pads.

❖ Voorbereiding

1 Klik op het pictogram van het Sampler-deelvenster bovenaan het rekordbox-schermb.

Het Sampler-deelvenster wordt op het rekordbox-schermb weergegeven.

2 Druk op de [SAMPLER]-knop op het toestel.

Het toestel schakelt over naar de Sampler-modus.

3 Druk op de knop [PARAMETER ◀] of [PARAMETER ▶] terwijl u de [SHIFT]-knop ingedrukt houdt om tussen samplerbanken te schakelen.

De sampler heeft vier banken en elke bank heeft 16 posities.

- De geselecteerde samplerbank wordt op alle decks toegepast.

4 Druk op de [BROWSE]-knop om de cursor naar de muziekstukkenlijst te verplaatsen.

5 Draai aan de [BROWSE]-knop om een muziekstuk te selecteren.

6 Druk op een performance-pad terwijl u de [SHIFT]-knop ingedrukt houdt.

Het geselecteerde muziekstuk wordt in de samplerpositie geladen.

- Het is wellicht niet mogelijk om een muziekstuk te laden in een samplerpositie waarin al een muziekstuk geladen is, afhankelijk van de instellingen bij [Preferences] in rekordbox.

❖ Een sampler-muziekstuk afspelen

1 Druk op de [SAMPLER]-knop.

Het toestel schakelt over naar de Sampler-modus.

2 Druk op de knop [PARAMETER ◀] of [PARAMETER ▶] terwijl u de [SHIFT]-knop ingedrukt houdt om tussen samplerbanken te schakelen.

3 Stel de samplergain in op het rekordbox-scherm.

4 Druk op een performance-pad.

De aan de performance-pad toegewezen positie wordt afgespeeld.

- De posities worden als volgt aan de performance-pads toegewezen.

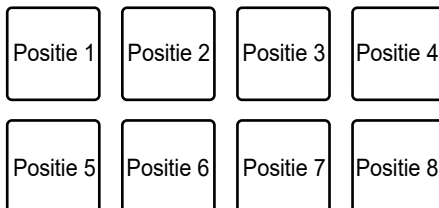

- Druk tijdens de samplerweergave op een performance-pad om naar het begin terug te keren en door te gaan met afspelen.

5 Draai aan de [SAMPLER VOLUME]-knop om het volume voor het samplergeluid in te stellen.

- Druk opnieuw op de performance-pad terwijl u de [SHIFT]-knop ingedrukt houdt om het afspelen te stoppen.

Toetsenbord-modus

U kunt de schaal van een hot-cue wijzigen door de performance-pads als een toetsenbord te gebruiken.

1 Druk op de [HOT CUE]-knop terwijl u de [SHIFT]-knop ingedrukt houdt.

Het toestel schakelt over naar de Toetsenbord-modus.

2 Druk op de knop [PARAMETER ◀] of [PARAMETER ▶] om te wijzigen welke toonsoorten u aan de performance-pads wilt toewijzen.

3 Druk op de performance-pad van de hot-cue die u wilt gebruiken.

- Als er geen hot-cue is toegewezen aan de performance-pad, wordt de huidige afspelpositie ingesteld als een hot-cue voor gebruik in de Toetsenbord-modus.
- Druk op de [HOT CUE]-knop terwijl u de [SHIFT]-knop ingedrukt houdt om een hot-cue te wijzigen.

4 Druk op een performance-pad.

Het afspelen van de hot-cue begint overeenkomstig de toonsoort die aan de performance-pad is toegewezen.

Beat Loop-modus

Als u op een performance-pad drukt, wordt een lus ingesteld met het aantal beats of maten dat aan de performance-pad is toegewezen en gaat de lusweergave verder als u de performance-pad loslaat.

1 Druk op de [SAVED LOOP]-knop terwijl u de [SHIFT]-knop ingedrukt houdt.

Het toestel schakelt over naar de Beat Loop-modus.

2 Druk op een performance-pad.

De lusweergave start overeenkomstig het aantal beats of maten dat aan de performance-pad toegewezen is.

- Het aantal beats of maten voor Beat Loop wordt als volgt aan de performance-pads toegewezen.

1/64 beat	1/32 beat	1/16 beat	1/8 beat
1/4 beat	1/2 beat	1 beat	2 beats

- Druk op de knop [PARAMETER ◀] of [PARAMETER ▶] om te schakelen tussen het aantal beats of maten dat u aan de performance-pads wilt toewijzen. Tegelijkertijd wordt het Beat Loop-schermgebied omgeschakeld op het dekscherm in rekordbox.
- Druk opnieuw op de performance-pad om de lusweergave te annuleren.

Key Shift-modus

U kunt de toonsoort van een muziekstuk dat wordt afgespeeld wijzigen naar de toonsoorten die aan de performance-pads toegewezen zijn.

1 Druk op de [SAMPLER]-knop terwijl u de [SHIFT]-knop ingedrukt houdt.

Het toestel schakelt over naar de Key Shift-modus.

2 Druk op de knop [PARAMETER ◀] of [PARAMETER ▶] om te wijzigen welke toonsoorten u aan de performance-pads wilt toewijzen.

3 Druk op een performance-pad.

De toonsoort van het spelende muziekstuk wordt verschoven naar de toonsoort die aan de performance pad toegewezen is.

Pad-editor

U kunt met rekordbox de functies aanpassen die u aan de performance-pads op het toestel wilt toewijzen.

Voor details over de pad-editor, raadpleeg de instructiehandleiding voor rekordbox op de onderstaande URL.

rekordbox.com/manual

Gebruikersmodus

U kunt DJ-softwarefuncties aan de performance-pads op het toestel toewijzen met de MIDI-toewijzingsfunctie in de meeste soorten DJ-software.

- Raadpleeg de betreffende handleiding voor meer informatie over de MIDI-toewijzingsfunctie van uw DJ-software.

Gebruikersmodi gebruiken

Het toestel ondersteunt vier gebruikersmodi. U kunt voor elke gebruikersmodus functies aan acht pads toewijzen.

In dit gedeelte wordt een voorbeeld uitgelegd hoe u gebruikersmodi met Serato DJ Pro kunt gebruiken.

1 Druk twee keer achter elkaar op de knop [HOT CUE], [ROLL], [SAVED LOOP] of [SAMPLER] terwijl u de [SHIFT]-knop ingedrukt houdt.

- [HOT CUE]: Overschakelen naar gebruikersmodus 1.
- [ROLL]: Overschakelen naar gebruikersmodus 2.
- [SAVED LOOP]: Overschakelen naar gebruikersmodus 3.
- [SAMPLER]: Overschakelen naar gebruikersmodus 4.

2 Klik op het Serato DJ Pro-scherm op [MIDI].

Serato DJ Pro schakelt over naar de MIDI-toewijzingsfunctie.

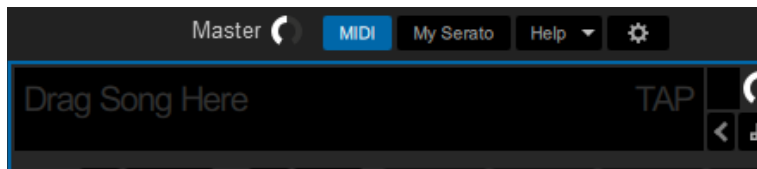

3 Klik op de functie die u aan een performance-pad op het toestel wilt toewijzen.

Voorbeeld: Toewijzen van [▶] (PLAY/PAUSE)

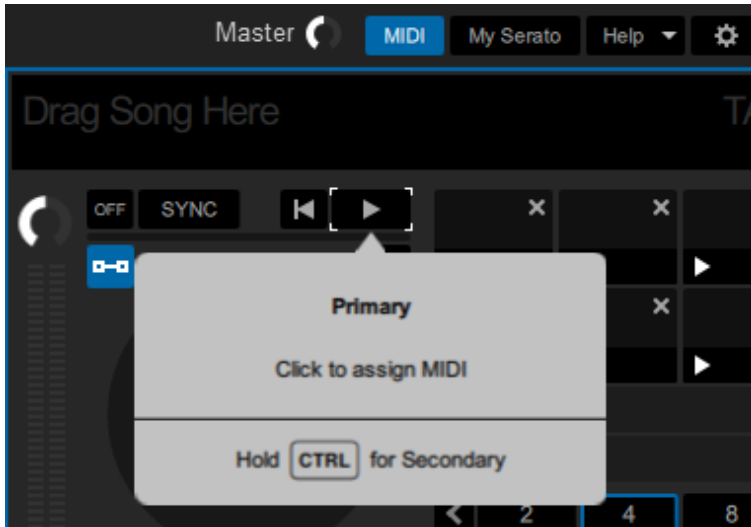

4 Klik op de performance-pad waaraan u de geselecteerde functie wilt toewijzen.

Als de toewijzing voltooid is, verschijnt een bevestigingsbericht.

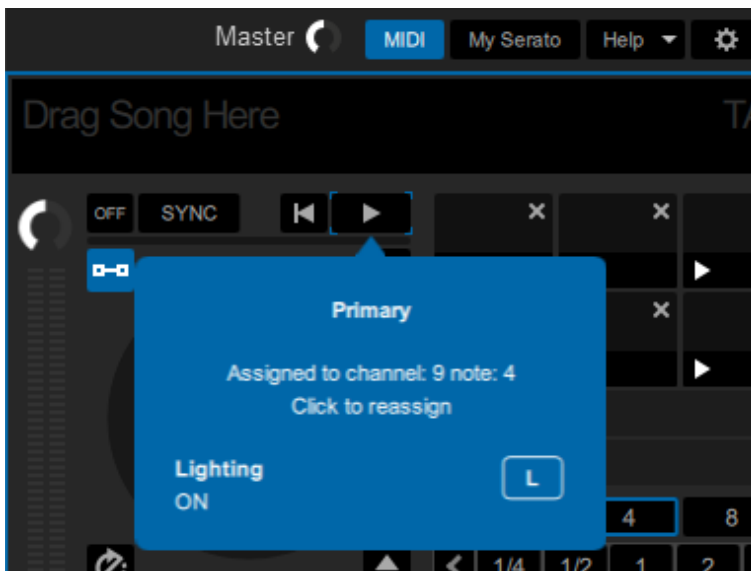

- Klik op [MIDI] om de MIDI-toewijzingsfunctie te verlaten.
- Schakel nadat u de instellingen heeft voltooid over naar de betreffende gebruikersmodus om de Serato DJ Pro-functies te gebruiken die aan de performance-pads toegewezen zijn.

Fader Start

U kunt het afspelen starten door de faderknoppen te verplaatsen.

Fader Start gebruiken

Om de functie Fader Start te gebruiken, selecteert u het selectievakje bij **[Fader Start options.]** op het tabblad **[PREFERENCE]** in het instelprogramma of in de Utility-instellingen op het toestel.

➡ Meer informatie: De instellingen wijzigen (pagina 22)

Kanaalfader Start gebruiken

1 Stel een cue in.

- Raadpleeg de handleiding voor uw DJ-software voor informatie hoe u een cue-punt kunt instellen.
- U kunt een cue instellen door de kanaalfader naar de onderste positie te verplaatsen terwijl u de **[SHIFT]**-knop ingedrukt houdt wanneer een muziekstuk gepauzeerd is.

2 Verplaats de kanaalfader vanaf de onderste positie omhoog terwijl u de **[SHIFT]**-knop ingedrukt houdt.

Het afspelen van het muziekstuk begint vanaf het cue-punt.

- Verplaats de kanaalfader tijdens het afspelen terug naar de onderste positie terwijl u de **[SHIFT]**-knop ingedrukt houdt om snel terug te keren naar het cue-punt en het afspelen te pauzeren (Back Cue).
- Als er geen cue is ingesteld, begint het afspelen vanaf het begin van het muziekstuk.
- Op het tabblad **[PREFERENCE]** in het instelprogramma kunt u instellen of de synchronisatiefunctie wordt ingeschakeld wanneer Kanaalfader Start wordt geactiveerd (alleen voor gebruik met Serato DJ Pro) (pagina 22).
- Verplaats de kanaalfader naar de onderste positie terwijl u de **[SHIFT]**-knop ingedrukt houdt tijdens cue-stand-by om het afspelen vanaf het cue-punt te beginnen.

Crossfader Start gebruiken

1 Stel een cue in.

- Raadpleeg de handleiding voor uw DJ-software voor details hoe u een cue-punt kunt instellen.
- U kunt een cue instellen door de crossfader helemaal naar de linker of rechter kant te verplaatsen terwijl u de **[SHIFT]**-knop ingedrukt houdt tijdens een pauze.

2 Zet de crossfader helemaal naar de linker of rechter kant.

- Zet de crossfader naar de tegenovergestelde kant van het kanaal waarop het afspelen via Crossfader Start wordt gestart.

3 Verplaats de crossfader van de linker of rechter kant weg terwijl u de **[SHIFT]**-knop ingedrukt houdt.

Het afspelen van het muziekstuk begint vanaf het cue-punt.

- Verplaats de crossfader tijdens het afspelen helemaal terug naar de linker of rechter kant terwijl u de **[SHIFT]**-knop ingedrukt houdt om snel terug te keren naar het cue-punt en het afspelen te pauzeren (Back Cue).
- Als er geen cue is ingesteld, begint het afspelen vanaf het begin van het muziekstuk.
- Verplaats de crossfader helemaal van een kant naar de andere kant terwijl u de **[SHIFT]**-knop ingedrukt houdt tijdens cue-stand-by om te beginnen met afspelen vanaf het ingestelde cue-punt.

Deck 3/deck 4

U kunt deck 3 en deck 4 in uw DJ-software vanaf het toestel bedienen.

Deck 3/deck 4 gebruiken

1 Tik op het [MENU]-scherm op [DECK 3] of [DECK 4].

Het bedieningsscherm voor deck 3 en deck 4 wordt weergegeven.

➤ Meer informatie: MENU-scherm (pagina 15)

2 Tik op de knoppen op het scherm.

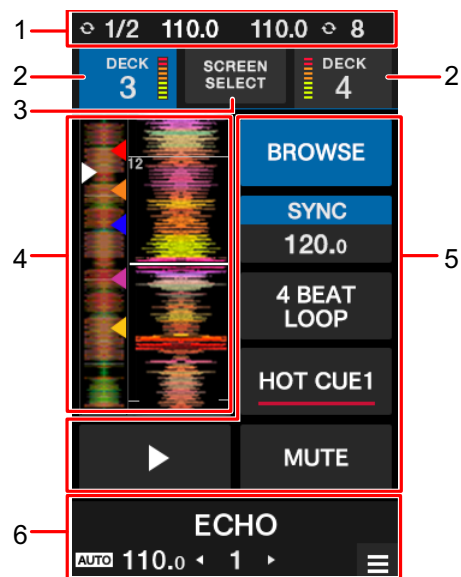

1. **Informatieweergave:** Hier ziet u de BPM en het aantal beats voor een lus op deck 1 en deck 2.
2. **Weergave van DECK 3/DECK 4 en niveaumeter:** Tik hierop om tussen de decks te schakelen. De knop van het geselecteerde deck wordt gemarkeerd.
3. **SCREEN SELECT:** Tik hierop om het modusselectiescherm weer te geven (pagina 103).
4. **Waveform-weergave:** Toont de algehele golfvorm, de gedetailleerde golfvorm, hot-cuepunten enz. die door uw DJ-software geanalyseerd zijn.

5. **Bedieningselementen:** Tik hierop om de functies te bedienen.
6. **Effectenweergave/MENU-knop:** Toont de informatie voor het geselecteerde effect. Tik hierop om het **[MENU]**-scherm weer te geven.

Een modus selecteren

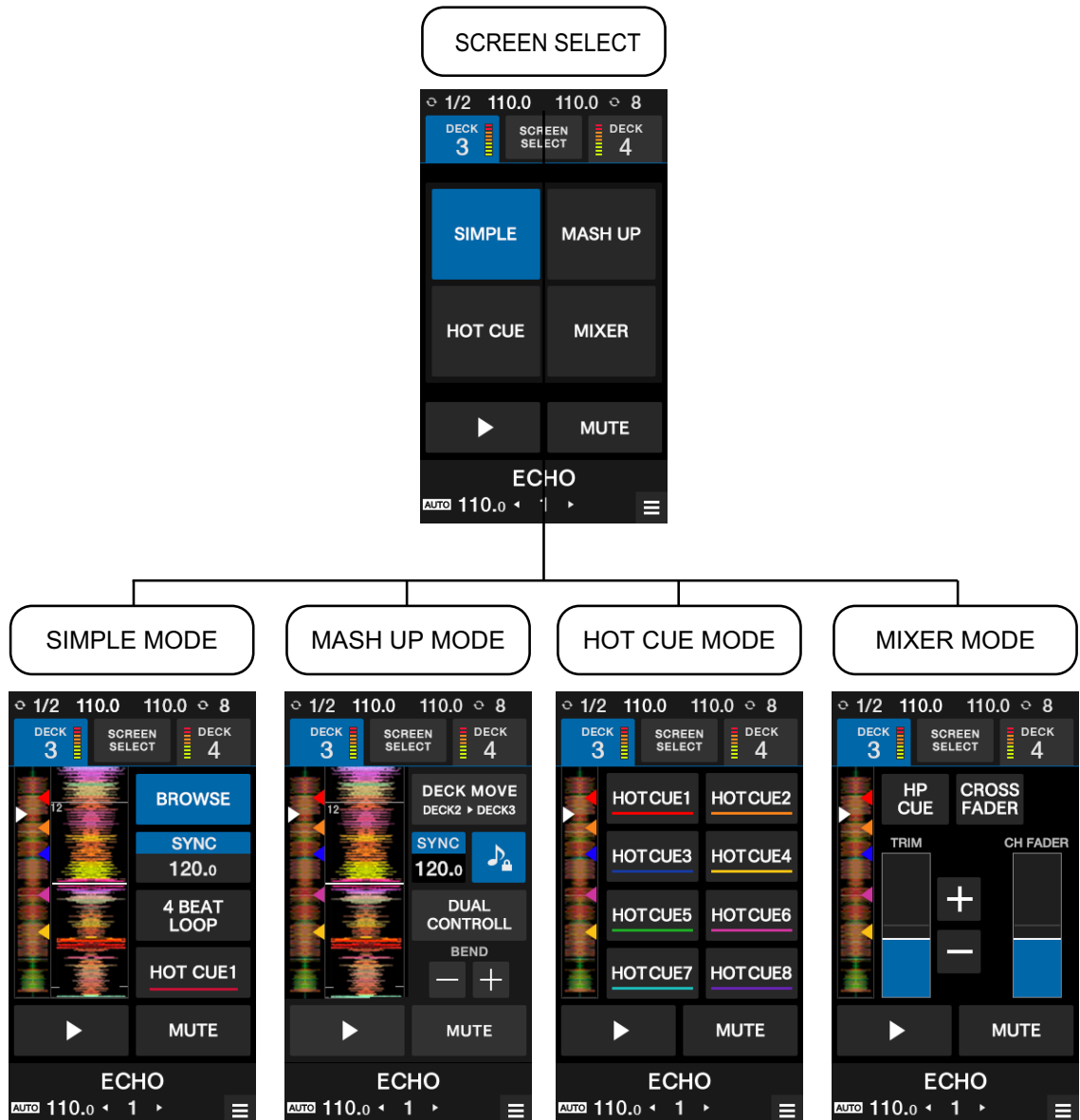

— **[SIMPLE]:** Basismodus.

- **[BROWSE]:** Hiermee geeft u het bladerscherm voor deck 3/deck 4 weer (pagina 35).
- **[SILENT CUE]:** Dempt het geluid van het afgespeelde muziekstuk. Tik er opnieuw op om het dempen te annuleren. U kunt het dempen ook annuleren door een hot-cue op te roepen.

- **[SYNC], [4BEAT LOOP], [HOT CUE1] en [PLAY]**: Hiermee bedient u de functies in uw DJ-software.

— **[ADVANCED]:**

Als het toestel met Serato DJ Pro wordt gebruikt:

- **[DECK MOVE]**: Verplaatst een muziekstuk van deck 2 naar deck 3 of van deck 1 naar deck 4.
- **[DUAL DECK]**: Hiermee schakelt u de Dual Deck-modus in en kunt u twee decks (deck 1 en deck 3, of deck 2 en deck 4) tegelijkertijd bedienen.
In de Dual Deck-modus kunt u de volgende functies bedienen.

Knoppen	Functie
DVS-bediening met een draaitafel, jogwiel-bediening als HID wordt gebruikt	Afspeelbediening van deck
TRIM	Volumeregeling
HI, MID, LOW	ISO/EQ-afstelling
Kanaalfader	Volumeregeling
Crossfader	Volumeregeling
FILTER	Afstelling van filter en andere effecten
Effect-gedeelte	Effectbediening
Performance-pad-gedeelte	Bediening van hot-cue, enz.
Hoofdtelefoon-gedeelte	Regeling van de geluidsuitgang naar de hoofdtelefoon.
Loop-gedeelte	Lusbediening
Bedieningselementen op het waveform-scherm	Bediening van synchronisatie en toonsoortvergrendeling

- **[SYNC], [KEYLOCK] en [BEND]**: Hiermee bedient u de functies in uw DJ-software.

— **[HOT CUE]**: Bediening van maximaal acht hot-cues.

— **[MIXER]**

- **[HP CUE]**: Voert geluid uit naar de hoofdtelefoon.

- **[CROSSFADER ASSIGN]:** Toewijzing van het uitgangsgeluid naar de crossfader.
- **[TRIM]:** Regelt het volume van het ingangsgeluid.
- **[CH FADER]:** Volumeregeling.

Touch MIDI

U kunt MIDI-compatibele software aansturen via het aanraakscherm van het toestel.

Touch MIDI gebruiken

1 Tik op het [MENU]-scherm op [TOUCH MIDI].

Het Touch MIDI-scherm wordt weergegeven.

☰ Meer informatie: MENU-scherm (pagina 15)

2 Tik op de knoppen op het scherm.

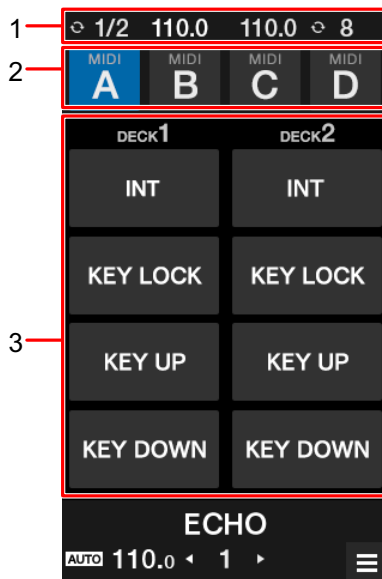

1. **Scherminformatie:** Hier ziet u de BPM en het aantal beats voor een lus.
2. **MIDI-type:** Tik hierop om te schakelen tussen MIDI-types.
3. **MIDI-regelaars:** Tik hierop om de functies van uw DJ-software aan te sturen.

Instellingen

De instellingen wijzigen

U kunt de instellingen van het toestel via het Utility-menu wijzigen.

Als een pc/Mac op het toestel is aangesloten wanneer u de instellingen wijzigt, worden de gewijzigde instellingen op de pc/Mac opgeslagen. De opgeslagen instellingen worden de volgende keer dat de pc/Mac wordt aangesloten op het toestel toegepast.

1 Tik op het [MENU]-scherm op .

Het Utility-menu wordt weergegeven.

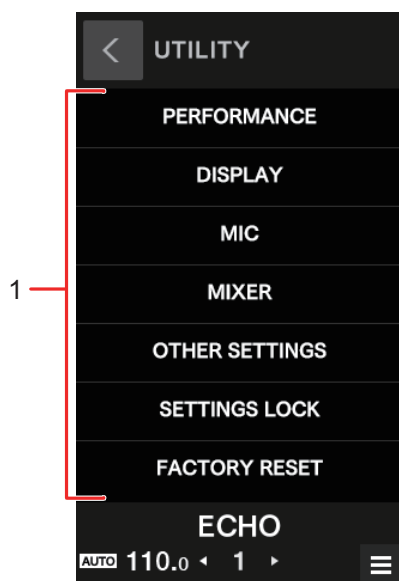

1. **Utility-menu** (pagina 108)

 Meer informatie: MENU-scherm (pagina 15)

2 Tik op een menu om het te selecteren.

3 Tik op een instelling om die te selecteren.

Utility-instellingen

❖ PERFORMANCE-menu

*: Fabrieksinstelling

Instelitem	Beschrijving
CROSSFADER	
CROSSFADER CUT LAG	<p>Stelt het bereik in waar geen geluid wordt uitgevoerd aan beide kanten van de crossfader.</p> <ul style="list-style-type: none"> • Instelwaarden: 0 tot 7* tot 52
CROSSFADER SMOOTHING	<p>Stelt de functie in om de snelle volumevariatie af te vlakken wanneer u de crossfader verplaatst.</p> <ul style="list-style-type: none"> • Instelwaarden: NONE*, SMALL, LARGE
CROSSFADER THRU	<p>Stelt in of de crossfader wel of niet wordt gebruikt.</p> <ul style="list-style-type: none"> • Zet op [ON] als u de crossfader niet wilt gebruiken. • Instelwaarden: OFF*, ON
LOOP OPTIONS	
LOOP OPTION	<p>Stelt de functie in die wordt geactiveerd als u op de [AUTO LOOP]-knop drukt (lusweergave met gespecificeerd aantal beats of Auto Loop).</p> <ul style="list-style-type: none"> • Instelwaarden: OFF*, ON
LOOP LENGTH	<p>Stelt het aantal beats in dat wordt gebruikt als [LOOP OPTION] op [ON] staat.</p> <ul style="list-style-type: none"> • Instelwaarden: 1/4, 1/2, 1, 2, 4*, 8, 16
PAD MODE OPTIONS	
PAD MODE OPTIONS	<p>Stelt de knop in die wordt gebruikt voor het schakelen van de performance-padmodus.</p> <ul style="list-style-type: none"> • Instelwaarden: SHIFT*, MULTI

Instelitem	Beschrijving
------------	--------------

LOAD OPTIONS

LOAD OPTIONS	<p>Stelt in of de cursor wel of niet omlaag wordt verplaatst na het laden van een muziekstuk.</p> <ul style="list-style-type: none"> • Instelwaarden: OFF*, ON
---------------------	---

FADER START

FADER START	<p>Stelt de functie in die door Fader Start wordt geactiveerd.</p> <ul style="list-style-type: none"> • Instelwaarden: OFF*, CUE, HOT CUE
--------------------	---

FADER START SYNC	<p>Stelt in of de synchronisatiefunctie wel of niet wordt aangezet wanneer Fader Start wordt geactiveerd.</p> <ul style="list-style-type: none"> • Instelwaarden: OFF*, ON
-------------------------	---

❖ DISPLAY-menu

*: Fabrieksinstelling

Instelitem	Beschrijving
------------	--------------

WAVEFORM DISPLAY CONTENTS

SYNC & KEYLOCK BUTTON	<p>Stelt in of de beatsynchronisatieweergave en het toonsoortvergrendelingspictogram wel of niet worden vergrendeld op het scherm.</p> <ul style="list-style-type: none"> • Instelwaarden: OFF, ON*
----------------------------------	--

FX DISPLAY	<p>Stelt in of de effectinformatie wel of niet wordt getoond.</p> <ul style="list-style-type: none"> • Instelwaarden: OFF, ON*
-------------------	---

Instelitem	Beschrijving
WAVEFORM DISPLAY OVERLAY	
PAD MODE DISPLAY	<p>Stelt in of de naam van de padmodus wel of niet wordt getoond wanneer de padmodus wordt omgeschakeld.</p> <ul style="list-style-type: none"> • Instelwaarden: OFF, CHANGE*, ALWAYS
BEAT COUNTDOWN	<p>Stelt in of het aantal beats of maten tot het volgende hot-cuepunt wel of niet wordt getoond.</p> <ul style="list-style-type: none"> • Instelwaarden: OFF*, BARS, BEATS
STATUS DISPLAY	<p>Stelt in of de status van de DJ-software wel of niet wordt getoond.</p> <ul style="list-style-type: none"> • Instelwaarden: OFF, ON*
BROWSE DISPLAY	
TRACK LINES	<p>Stelt het aantal informatieregels voor elk muziekstuk op het bladerscherm in.</p> <ul style="list-style-type: none"> • Instelwaarden: 2LINES*, 1LINE
BROWSE AUTO TRANSITION	<p>Stelt in of het bladerscherm wel of niet automatisch wordt weergegeven als aan de [BROWSE]-knop wordt gedraaid.</p> <ul style="list-style-type: none"> • Instelwaarden: OFF, ON*
FONT SIZE	<p>Stelt de tekengrootte voor het bladerscherm in. Als u een andere waarde dan [MID] instelt, wordt alleen Engels weergegeven.</p> <ul style="list-style-type: none"> • Instelwaarden: SMALL, MID*, LARGE

Instelitem	Beschrijving
------------	--------------

WAVEFORM TOUCH FUNCTION

WAVEFORM TOUCH FUNCTION	<p>Stelt de functie in die wordt geactiveerd door een tik op de golfvorm.</p> <ul style="list-style-type: none"> • Instelwaarden: OFF*, BEND, DECK MOVE
--------------------------------	---

NEEDLE SEARCH with SHIFT PRESS	<p>Zet de functie voor naaldzoeken aan en uit.</p> <ul style="list-style-type: none"> • Instelwaarden: OFF, ON*
---------------------------------------	--

SCREEN SETTING

LCD BRIGHTNESS	<p>Stelt de helderheid van het aanraakscherm in.</p> <ul style="list-style-type: none"> • Instelwaarden: 1, 2, 3*, 4, 5
-----------------------	---

❖ MIC-menu

*: Fabrieksinstelling

Instelitem	Beschrijving
------------	--------------

MIC TALKOVER

MIC TALKOVER	<p>Stelt de talk-overmodus voor de microfoon in.</p> <ul style="list-style-type: none"> • Instelwaarden: OFF*, ADVANCED, NORMAL
---------------------	---

MIC TALKOVER LEVEL	<p>Stelt het talk-overniveau voor de microfoon in.</p> <ul style="list-style-type: none"> • Instelwaarden: -6dB, -12dB, -18dB*, -24dB
---------------------------	--

MIC LOW CUT

MIC LOW CUT	<p>Stelt de afkapfunctie van lage frequenties in voor het microfoongeluid.</p> <ul style="list-style-type: none"> • Instelwaarden: OFF, ON*
--------------------	--

Instelitem	Beschrijving
------------	--------------

MIC OUTPUT

MIC TO BOOTH	<p>Stelt in of het microfoongeluid wel of niet in het booth-uitgangsgeluid wordt gemixt.</p> <ul style="list-style-type: none"> • Instelwaarden: OFF, ON*
MIC TO REC	<p>Stelt in of het microfoongeluid wel of niet in het REC-uitgangsgeluid wordt gemixt.</p> <ul style="list-style-type: none"> • Instelwaarden: OFF, ON*

MIC LIMITER

MIC LIMITER for MASTER	<p>Stelt in of de limiter wel of niet wordt gebruikt voor de microfoongeluidsingang naar het masteruitgangsgeluid.</p> <ul style="list-style-type: none"> • Instelwaarden: OFF*, ON
MIC LIMITER for BOOTH	<p>Stelt in of de limiter wel of niet wordt gebruikt voor de microfoongeluidsingang naar de geluidsuitgang naar de [BOOTH]-aansluitingen.</p> <ul style="list-style-type: none"> • Instelwaarden: OFF*, ON

❖ MIXER-menu

*: Fabrieksinstelling

Instelitem	Beschrijving
------------	--------------

PHONO ATT

CH1 PHONO ATT. for DVS	<p>Regelt het signaalniveau van de regeltoon voor CH 1.</p> <ul style="list-style-type: none"> • Instelwaarden: -6dB tot -3dB* tot 0dB
CH2 PHONO ATT. for DVS	<p>Regelt het signaalniveau van de regeltoon voor CH 2.</p> <ul style="list-style-type: none"> • Instelwaarden: -6dB tot -3dB* tot 0dB

Instelitem	Beschrijving
ISOLATOR/EQ	
CH1 ISOLATOR/EQ	<p>Stelt de functie in die wordt aangepast met de knoppen [HI], [MID] en [LOW] voor CH 1.</p> <ul style="list-style-type: none"> • Instelwaarden: EQ, ISO*
CH2 ISOLATOR/EQ	<p>Stelt de functie in die wordt aangepast met de knoppen [HI], [MID] en [LOW] voor CH 2.</p> <ul style="list-style-type: none"> • Instelwaarden: EQ, ISO*
AUX INPUT LEVEL	
AUX INPUT LEVEL	<p>Stelt het ingangsniveau voor AUX in.</p> <ul style="list-style-type: none"> • Instelwaarden: 0dB*, 12dB
MASTER OUT ¹	
PEAK LIMITER	<p>Vermindert vervorming van het geluid dat via de aansluitingen [MASTER 1] en [MASTER 2] wordt weergegeven.</p> <ul style="list-style-type: none"> • Instelwaarden: OFF, ON*
MASTER OUT ATT	<p>Stelt het verzwakkingsniveau in voor het geluid dat via de aansluitingen [MASTER 1] en [MASTER 2] wordt weergegeven.</p> <ul style="list-style-type: none"> • Instelwaarden: -12dB, -6dB, 0dB*
MONO/STEREO	<p>Stelt de uitvoermethode (mono/stereo) in voor het geluid dat via de aansluitingen [MASTER 1] en [MASTER 2] wordt weergegeven.</p> <ul style="list-style-type: none"> • Instelwaarden: MONO, STEREO*

Instelitem	Beschrijving
BOOTH OUT ¹	
BOOTH ATT.	<p>Stelt het verzwakkingsniveau in voor het geluid dat via de [BOOTH]-aansluitingen wordt weergegeven.</p> <ul style="list-style-type: none"> • Instelwaarden: -12dB, -6dB, 0dB*
MONO/STEREO	<p>Stelt de uitvoermethode (mono/stereo) in voor het geluid dat via de [BOOTH]-aansluitingen wordt weergegeven.</p> <ul style="list-style-type: none"> • Instelwaarden: MONO, STEREO*

❖ OTHER SETTINGS-menu

*: Fabrieksinstelling

Instelitem	Beschrijving
AUTO STANDBY	<p>Stelt de automatische stand-byfunctie in (pagina 115).</p> <ul style="list-style-type: none"> • Instelwaarden: OFF, ON*
LED BRIGHTNESS	<p>Stelt de helderheid van de knoppen en de performance-pads in.</p> <ul style="list-style-type: none"> • Instelwaarden: 1*, 2, 3
PC UTILITY	<p>Start het instelhulpprogramma (pagina 19).</p> <ul style="list-style-type: none"> • Instelwaarden: AUTO, *OFF

❖ FACTORY RESET-menu

Instelitem	Beschrijving
FACTORY RESET	<p>Zet de fabrieksinstellingen terug.</p> <ul style="list-style-type: none"> • Instelwaarden: OK, CANCEL

❖ SETTINGS LOCK-menu

*: Fabrieksinstelling

Instelitem	Beschrijving
SETTINGS LOCK	<p>Stelt in of de menu's MIC en MIXER wel of niet worden vergrendeld.</p> <ul style="list-style-type: none"> • Instelwaarden: LOCK*, UNLOCK

Automatische stand-by

Als [**AUTO STANDBY**] op [**ON**] staat, schakelt het toestel naar de stand-bymodus als het gedurende 10 uur

niet gebruikt is (als er geen audiosignaal naar de kanalen op het toestel is ingevoerd).

Druk op de [**SMOOTH ECHO ON**]-knop om de stand-bymodus te verlaten.

- De fabrieksinstelling is [**ON**].
- Zet [**AUTO STANDBY**] op [**OFF**] als u de automatische stand-byfunctie niet wilt gebruiken.

De bumper voor de crossfader vervangen

Volg de aanwijzingen voor veilig gebruik van het product.

Merk op dat als u onderdelen van het toestel vervangt, u dat op eigen verantwoordelijkheid doet.

WAARSCHUWING

- Zet het toestel uit voordat u begint.
- Zet het toestel nooit aan zolang u nog niet helemaal klaar bent.
- Raak nooit andere plekken dan de aangegeven plekken aan.
- Gebruik nooit andere onderdelen dan de meegeleverde onderdelen.
- Let op dat u verwijderde onderdelen niet in het toestel laat vallen.
- Werk niet met natte handen.
- Werk niet als er een vloeistof in de buurt staat.
- Werk niet op een plaats waar het toestel in aanraking kan komen met vloeistoffen.

VOORZICHTIG

Let bij het vervangen op het volgende.

- Werk op een vlak en slipvast oppervlak.
- Werk niet in een stoffige omgeving.
- Bewaar de verwijderde onderdelen op een veilige plaats tot u ze weer monteert.
- Houd kleine onderdelen buiten bereik van kinderen en zuigelingen. Raadpleeg onmiddellijk een arts als iemand er per ongeluk een heeft ingeslikt.
- Als u onderdelen in het toestel laat vallen en er niet uit kan halen, laat het toestel dan uitgeschakeld en haal het stroomsnoer uit het stopcontact. Neem vervolgens contact op met een servicecentrum voor reparatie.





DISCLAIMER

- Als u onderdelen van het toestel vervangt, doet u dat op eigen verantwoordelijkheid. Lees de uitleg in dit document aandachtig en voer het werk zorgvuldig uit.
- Merk op dat we geen enkele verantwoordelijkheid zullen aanvaarden voor verlies of schade als gevolg van de vervanging van onderdelen.
- Als u onderdelen tijdens vervanging verliest of beschadigt, dient u voor nieuwe vervangingsonderdelen te betalen, ook binnen de garantieperiode.
- In geval van storing, schade of een ander probleem met dit product waarvoor reparatie nodig is als gevolg van de vervanging van onderdelen, dient u voor de nodige reparaties te betalen, ook binnen de garantieperiode. (Afhankelijk van de aard van de schade is het mogelijk dat het toestel niet kan worden gerepareerd.)

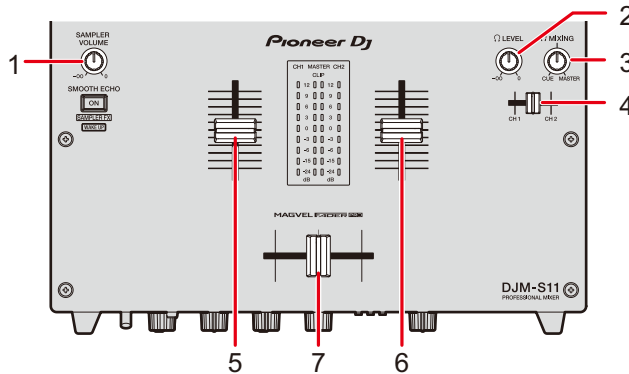
1 Zet het toestel uit.

2 Verwijder de zeven knoppen die hieronder worden getoond.



Nr.	Naam van onderdeel	Deel
1	SAMPLER VOLUME-knop ¹	Draaiknop
2	 LEVEL-knop ¹	
3	 MIXING-knop ¹	Faderknop (klein)
4	Cue-fader van de hoofdtelefoon ¹	
5,6	Kanaalfader	Faderknop (groot)
7	Crossfader	

¹ Bevestigd door insteken. Trek deze omhoog eruit om te verwijderen. Als ze niet gemakkelijk eruit getrokken kunnen worden, neem ze dan vast met een slipvrij materiaal en trek ze er dan uit.

- De faderknoppen (groot) bestaan uit de volgende onderdelen.

Onderdelen

Indicatielij



Knop



Basis



- Demonteer de faderknoppen (groot) als volgt.

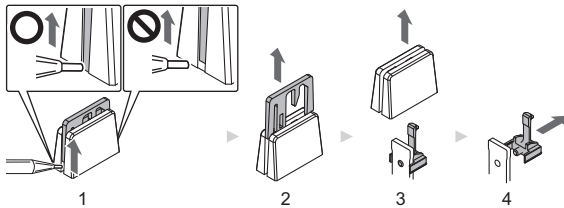

1. Til de onderrand van de indicatielij omhoog met een voorwerp met een fijne punt.
 - Til deze omhoog aan de kant waar de onderrand van de indicatielij tot de onderkant van de knop komt.
2. Trek de indicatielij eruit (omhoog).
3. Trek de knop eruit (omhoog).
4. Trek de basis eruit (zijwaarts).

3 Verwijder zes schroeven met een schroevendraaier.

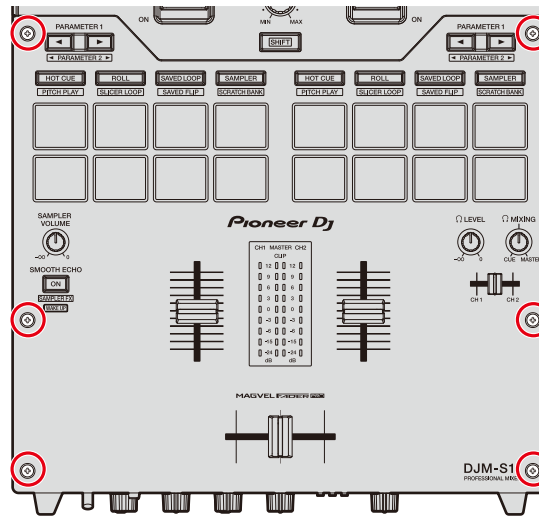

- Gebruik een schroevendraaier met maat 1. Door gebruik van een schroevendraaier met een andere maat dan 1 kunnen de schroeven beschadigd worden.

4 Verwijder het aluminium paneel.

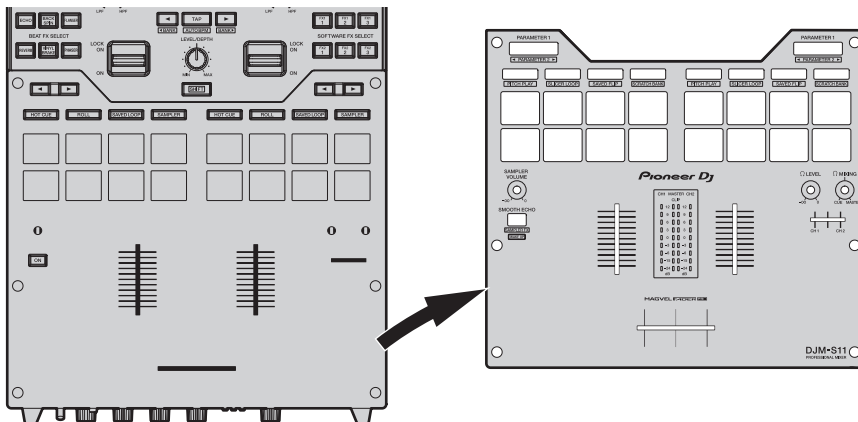

5 Vervang de bumper.

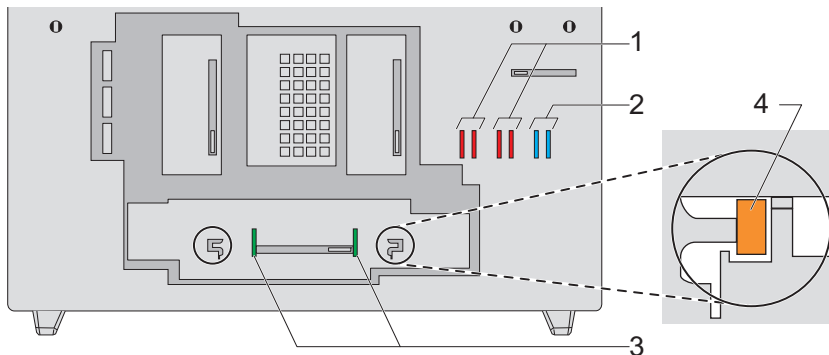

Nr.	Onderdelen
1	Faderbumper A (hard)
2	Faderbumper B (zacht)
3	Faderbumper C (matig hard)

- U kunt de vooraf geïnstalleerde faderbumper C vervangen door de bumper met de gewenste hardheid.
- Gebruik een tang als de bumper moeilijk verwijderd kan worden.
- Let op dat u de bumper niet in het toestel laat vallen.
- Draai of trek niet aan de bumper met overmatige kracht, omdat u deze anders kunt beschadigen.
- Stel na vervanging van de bumper het bereik in waar geen geluid wordt uitgevoerd aan beide kanten van de crossfader (pagina 108).
- U kunt de fader vastzetten door faderbumper A verticaal in de groeven te steken (4 in bovenstaande afbeelding) aan beide randen van de fader, indien nodig.

6 Bevestig het aluminium paneel, en zet vervolgens de zes onderdelen met de schroeven vast.

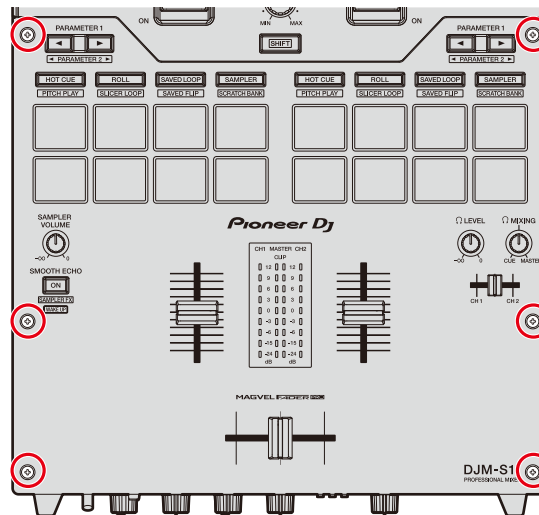

- Controleer voordat u de schroeven vastzet of er geen onderdelen of stof in het toestel zijn terechtgekomen.
- Haal de schroeven niet te hard aan, anders kunt u deze beschadigen.
- Let op dat u de schroefdraad (kruiskop) niet beschadigt bij het vastzetten van schroeven.
- Monteer de schroeven nooit onder een hoek, anders kunnen onderdelen beschadigd worden.

7 Bevestig de zeven knoppen weer.

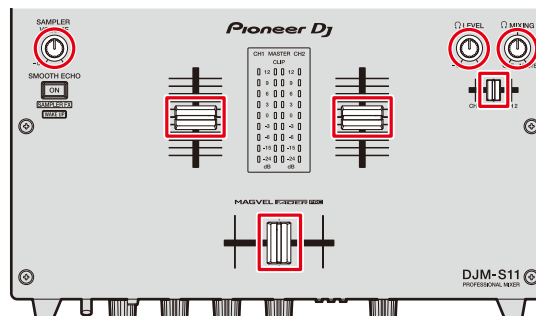

- Steek en duw de draaiknoppen en de faderknop (klein) recht op hun plaats om deze weer vast te zetten.
- Steek de as door het middelste gat op de faderknop (klein) om deze vast te zetten.
- Controleer de richting van de assen (zijde D-inkeping) en bevestig de draaiknoppen parallel aan de assen.
- Bevestig de onderdelen niet onder een hoek en gebruik niet overmatig kracht bij het insteken, omdat deze anders beschadigd kunnen worden.
- Monteer de faderknoppen (groot) als volgt.

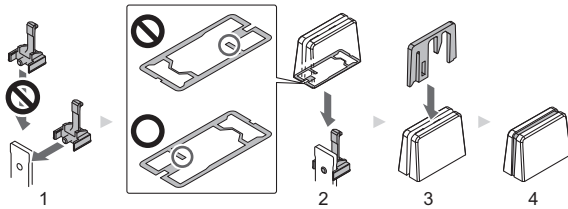

1. Zet de basis er vanaf de zijkant in.
2. Zet de knop er in de juiste richting op.
3. Zet de indicatielijijn er in de juiste richting in.

Onderdelen kopen

- Als bepaalde onderdelen verloren of beschadigd zijn, kunt u vervangingsonderdelen kopen.

Deel	Hoeveelheid
Draaiknop	1
Faderknop (klein)	1
Faderknop (groot) (indicatielijn)	1
Faderknop (groot) (knop)	1
Faderknop (groot) (basis)	1
Schroef	1
Faderbumper A	1
Faderbumper B	1
Faderbumper C	1

Specificaties

Gewicht hoofdtoestel	5,2 kg
Max. afmetingen	267 mm (B) × 452,2 mm (D) × 107,9 mm (H)
Toegestane bedrijfstemperatuur	+5 °C tot +35 °C
Toegestane bedrijfsvochtigheid.....	5% tot 85% (geen condensatie)

Audiogedeelte

Bemonsteringswaarde	48 kHz
MASTER D/A-omzetter	32 bits
A/D-omzetter CH-ingang.....	24 bits
Andere A/D-, D/A-omzetters	24 bits

Frequentiekarakteristiek

USB, LINE, MIC, AUX	20 Hz tot 20 kHz
---------------------------	------------------

Signaal/ruis-verhouding (nominale uitgang, A-WEIGHTED)

USB	115 dB
LINE	105 dB
PHONO	90 dB
MIC	80 dB
AUX	90 dB

Totale harmonische vervorming (bandbreedte 20 Hz tot 20 kHz)

USB	0,003%
LINE	0,005%

Standaard ingangsniveau/ingangsimpedantie

LINE	-12 dBu/47 kΩ
PHONO	-52 dBu/47 kΩ
MIC.....	-57 dBu/3,3 kΩ
AUX	-12 dBu/47 kΩ

Maximaal ingangsniveau

PHONO	-17,8 dBu
LINE	+15 dBu
MIC.....	+2,3 dBu
AUX.....	+17 dBu (0 dB) / +5 dBu (12 dB)

Standaard uitgangsniveau/belastingsimpedantie/uitgangsimpedantie

MASTER 1	+6 dBu/10 kΩ/390 Ω of minder
MASTER 2	+2 dBu/10 kΩ/390 Ω of minder
BOOTH	+6 dBu/10 kΩ/390 Ω of minder

PHONES	+8 dBu/32 Ω/10 Ω of minder
Nominaal uitgangsniveau/belastingsimpedantie	
MASTER 1	+25 dBu/10 kΩ
MASTER 2	+21 dBu/10 kΩ
BOOTH	+25 dBu/10 kΩ
Overspraak	
LINE	82 dB
Kanaalequalizerkarakteristiek	
ISO	
HI.....	-∞ dB tot +6 dB (20 kHz)
MID	-∞ dB tot +6 dB (1 kHz)
LOW.....	-∞ dB tot +6 dB (20 Hz)
EQ	
HI.....	-26 dB tot +6 dB (20 kHz)
MID	-26 dB tot +6 dB (1 kHz)
LOW.....	-26 dB tot +6 dB (20 Hz)
Microfoonequalizerkarakteristiek	
HI.....	-12 dB tot 12 dB (10 kHz)
LOW.....	-12 dB tot 12 dB (100 Hz)

In/uitgangsaansluitingen

LINE-ingangsaansluiting

Tulpstekkerbussen 2 sets

PHONO-ingangsaansluiting

Tulpstekkerbussen 2 sets

MIC-ingangsaansluiting (XLR/TRS)

XLR-aansluiting en 1/4" TRS-stekker..... 1 set

AUX-ingangsaansluiting

Tulpstekkerbussen 1 set

MASTER-uitgangsaansluiting

XLR-aansluiting..... 1 set

Tulpstekkerbussen 1 set

BOOTH-uitgangsaansluiting

1/4" TRS-stekkers 1 set

PHONES-uitgangsaansluiting

1/4" stereostekker 1 set

3,5 mm stereoministekker 1 set

CDJ/CONTROLLER-aansluiting

USB type A 2 sets

Voeding 5 V/500 mA of minder

USB-aansluiting

USB type B 2 sets

De technische gegevens en het ontwerp van dit product kunnen vanwege voortgaande verbetering zonder voorafgaande kennisgeving worden gewijzigd.

Blokschema

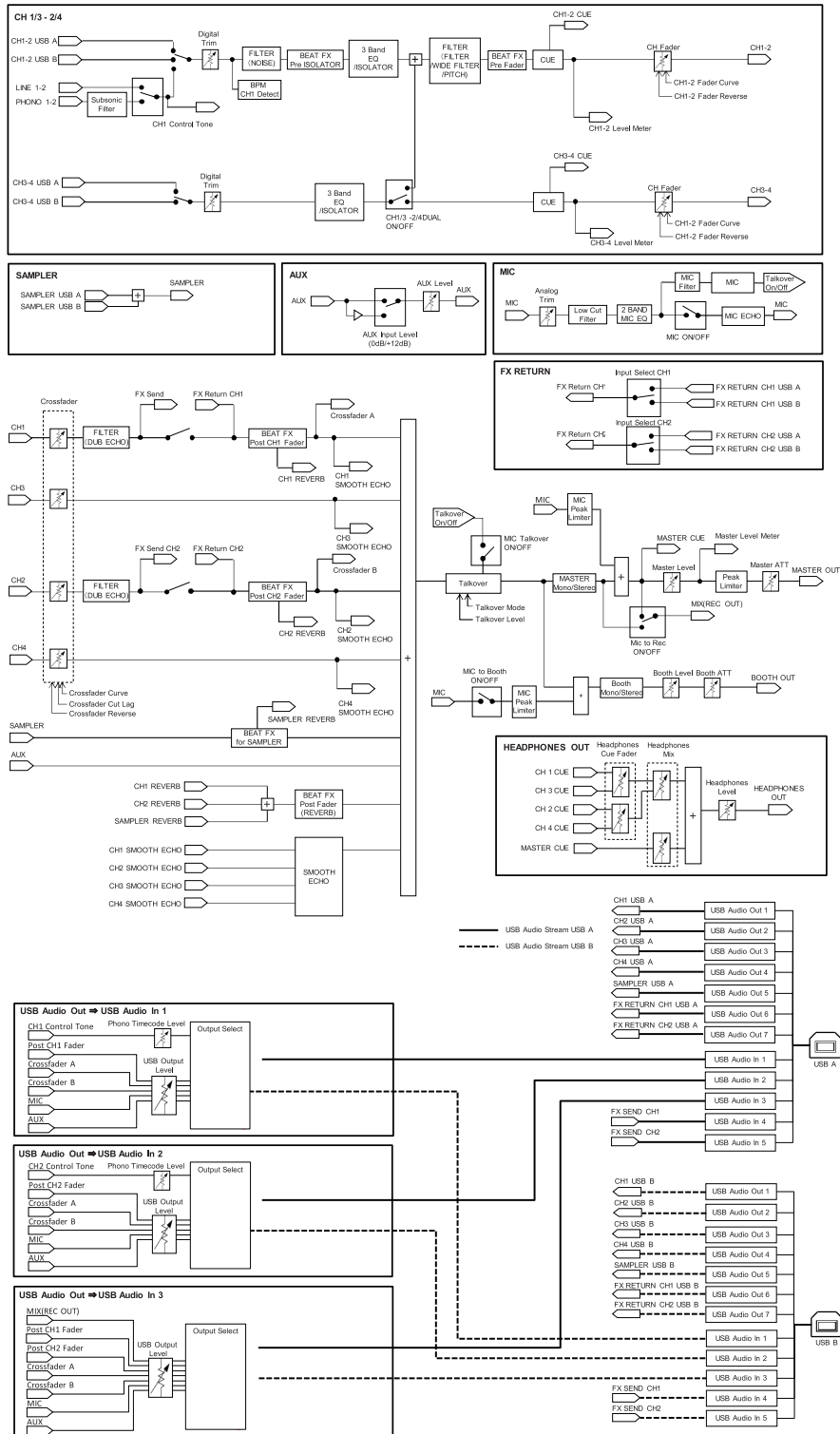

Aanvullende informatie

Problemen oplossen

Als u denkt dat er iets verkeerd is met het toestel, lees dan de onderstaande informatie en raadpleeg de

veelgestelde vragen [FAQ] voor de DJM-S11 op de onderstaande URL.

pioneerdj.com/support/

- Controleer apparaten die met dit toestel verbonden zijn.
- Mogelijk werkt het toestel weer correct als u het uitschakelt en weer inschakelt.

Als het probleem blijft bestaan, lees dan het gedeelte “Voorzorgsmaatregelen” en neem contact op met een erkend servicebedrijf of uw dealer.

Lcd-scherm

- Er kunnen kleine zwarte of lichte punten op de lcd-scherm verschijnen. Dit is een inherent verschijnsel van lcd-schermen en niet een defect.
- Als het toestel onder koude omstandigheden wordt gebruikt, is het mogelijk dat het lcd-scherm na het inschakelen nog enige tijd donker is. Na enige tijd zal het de normale helderheid krijgen.
- Wanneer er direct zonlicht op het lcd-scherm valt, kan de lichtweerkaatsing het scherm moeilijk leesbaar maken. Zorg dat er geen direct zonlicht op het scherm valt zodat het beter zichtbaar is.

Reinigen

Afvegen met een droge, zachte doek.

- Gebruik geen organische oplosmiddelen, zuren of alkalihoudende stoffen om te reinigen.

Aanraakscherm

- Bedien het aanraakscherm met uw vingertop. Druk er niet te hard op.

- Bedien het aanraakscherm niet met harde en puntige voorwerpen zoals een pen, een vulpotlood of een scherpe vingernagel.

Handelsmerken en gedeponeerde handelsmerken

- rekordbox™ is een handelsmerk of gedeponeerd handelsmerk van AlphaTheta Corporation.
- Mac en macOS zijn handelsmerken van Apple Inc., gedeponeerd in de VS en andere landen.
- Windows is een gedeponeerd handelsmerk van Microsoft Corporation in de Verenigde Staten en andere landen.
- ASIO is een handelsmerk van Steinberg Media Technologies GmbH.
- Serato DJ Pro is een gedeponeerd handelsmerk van Serato Limited.

Andere namen van producten, technologieën en bedrijven e.d. die in dit document worden vermeld, zijn handelsmerken of gedeponeerde handelsmerken van hun respectieve eigenaars.

Kennisgeving over softwarelicentie

De licenties voor de opensourcesoftware die op dit toestel wordt gebruikt, staan hieronder. Voor de nauwkeurigheid hebben we hier de originele teksten (in het Engels) toegevoegd.

Copyright © 2010 Texas Instruments Incorporated - <http://www.ti.com/>

Redistribution and use in source and binary forms, with or without modification, are permitted provided that the following conditions are met:

Redistributions of source code must retain the above copyright notice, this list of conditions and the following disclaimer.

Redistributions in binary form must reproduce the above copyright notice, this list of conditions and the following disclaimer in the documentation and/or other materials provided with the distribution.

Neither the name of Texas Instruments Incorporated nor the names of its contributors may be used to endorse or promote products derived from this software without specific prior written permission.

THIS SOFTWARE IS PROVIDED BY THE COPYRIGHT HOLDERS AND CONTRIBUTORS «AS IS» AND ANY EXPRESS OR IMPLIED WARRANTIES, INCLUDING, BUT NOT LIMITED TO, THE IMPLIED WARRANTIES OF MERCHANTABILITY AND FITNESS FOR A PARTICULAR PURPOSE ARE DISCLAIMED. IN NO EVENT SHALL THE COPYRIGHT OWNER OR CONTRIBUTORS BE LIABLE FOR ANY DIRECT, INDIRECT, INCIDENTAL, SPECIAL, EXEMPLARY, OR CONSEQUENTIAL DAMAGES (INCLUDING, BUT NOT LIMITED TO, PROCUREMENT OF SUBSTITUTE GOODS OR SERVICES; LOSS OF USE, DATA, OR PROFITS; OR BUSINESS INTERRUPTION) HOWEVER CAUSED AND ON ANY THEORY OF LIABILITY, WHETHER IN CONTRACT, STRICT LIABILITY, OR TORT (INCLUDING NEGLIGENCE OR OTHERWISE) ARISING IN ANY WAY OUT OF THE USE OF THIS SOFTWARE, EVEN IF ADVISED OF THE POSSIBILITY OF SUCH DAMAGE.

Waarschuwingen betreffende auteursrechten

Opnamen die u hebt gemaakt, kunnen slechts dienen voor uw eigen luisterplezier, en deze mogen onder de auteursrechtwetten niet voor andere doeleinden worden gebruikt zonder de toestemming van de auteursrechthouder.

- Muziek die is opgenomen vanaf cd's, e.d. wordt beschermd door de auteursrechtwetten van afzonderlijke landen en door internationale verdragen. De persoon die de muziek heeft opgenomen, is er volledig voor verantwoordelijk om erop toe te zien dat de opnamen op wettige wijze worden gebruikt.
- Bij het behandelen van muziek die door downloaden van Internet e.d. is verkregen, is het de volledige verantwoordelijkheid van de persoon die het downloaden heeft verricht er op toe te zien dat de muziek wordt gebruikt in overeenstemming met de voorwaarden van het download-contract.

De technische gegevens en het ontwerp van dit product kunnen vanwege voortgaande verbetering zonder voorafgaande kennisgeving worden gewijzigd.

© 2020 AlphaTheta Corporation. Alle rechten voorbehouden.

<DRI1657-A>