

# Mode d'emploi

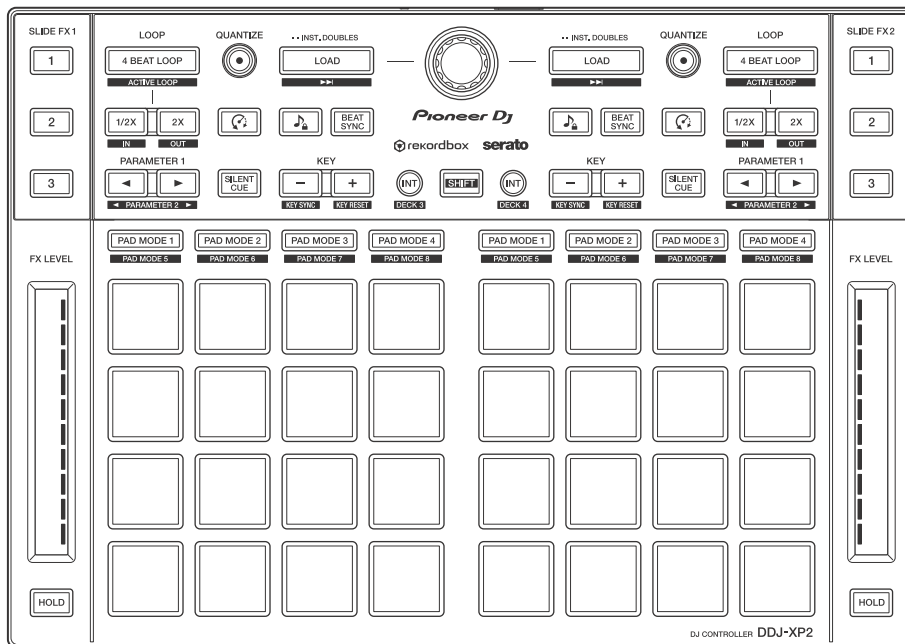

Contrôleur pour DJ

# DDJ-XP2

[pioneerdj.com/support/](http://pioneerdj.com/support/)

[rekordbox.com](http://rekordbox.com)

<http://serato.com/>

Pour les FAQ et autres informations de support sur ce produit, consultez le site ci-dessus.

**Pioneer Dj**

---

## Comment lire ce manuel

Merci d'avoir choisi ce produit Pioneer DJ.

Assurez-vous de lire ce manuel et le « Mode d'emploi (Guide de démarrage rapide) » également fourni avec ce produit. Ces documents comprennent des informations importantes que vous devez connaître avant d'utiliser l'appareil. Veuillez notamment à lire les « CONSIGNES DE SÉCURITÉ IMPORTANTES ».

- Dans ce manuel, les noms des boutons et des prises qui apparaissent sur le produit, ainsi que les noms des boutons, menus, etc. dans le logiciel de votre PC/MAC, sont indiqués entre crochets ([ ]). (par ex. [rekordbox], boutons [SHIFT] et port [USB]).
- Veuillez noter que les écrans du logiciel et leurs spécifications, ainsi que l'apparence extérieure et les spécifications du matériel, étaient encore en cours de développement au moment de la création de ce manuel et peuvent différer des spécifications finales.
- Veuillez noter que selon la version du système d'exploitation, les réglages du navigateur Web, etc., le fonctionnement peut être différent des marches à suivre indiquées dans ce manuel.
- Veuillez noter que la langue sur les écrans du logiciel décrit dans ce manuel peut être différente de celle s'affichant à l'écran.

**Ce manuel est principalement axé sur l'explication des fonctions matérielles de l'appareil.**

**Pour des instructions détaillées sur l'utilisation de rekordbox™, reportez-vous au Operating Instructions de rekordbox.**

**Pour des instructions détaillées sur l'utilisation du logiciel Serato DJ Pro, reportez-vous au manuel du logiciel Serato DJ Pro.**

- **Vous pouvez télécharger le Operating Instructions rekordbox sur [rekordbox.com](http://rekordbox.com).**  
**[rekordbox.com/manual](http://rekordbox.com/manual)**
- **Vous pouvez télécharger le manuel du logiciel Serato DJ Pro sur [serato.com](http://serato.com).**

---

---

# Table des matières

Comment lire ce manuel.....	2
<b>Informations préliminaires .....</b>	<b>4</b>
Contenu du carton d'emballage.....	4
Obtenir le manuel .....	5
Logiciel DJ .....	6
<b>rekordbox dj.....</b>	<b>12</b>
Installation de rekordbox.....	12
Noms et fonctions des éléments (rekordbox).....	13
Configuration du système .....	24
Utilisation de base (rekordbox).....	26
Utilisation avancée (rekordbox).....	32
<b>Serato DJ Pro.....</b>	<b>45</b>
Noms et fonctions des éléments (Serato DJ Pro).....	45
Configuration du système .....	55
Utilisation de base (Serato DJ Pro) .....	56
Utilisation avancée (Serato DJ Pro).....	58
<b>Réglages sur l'appareil .....</b>	<b>79</b>
Lancement du mode Utilitaires .....	79
Mode utilitaires.....	80
<b>Informations supplémentaires .....</b>	<b>84</b>
En cas de panne.....	84
Spécifications.....	88
Utilisation de l'appareil comme contrôleur pour d'autres applications DJ .....	89
À propos des marques commerciales et des marques déposées .....	90
Précautions concernant les droits d'auteur.....	91

---

---

# Informations préliminaires

---

---

## Contenu du carton d'emballage

- Câble USB
- Garantie (pour certaines régions)<sup>1</sup>
- Mode d'emploi (Guide de démarrage rapide)
- Carte de la clé de licence<sup>2</sup>
  - rekordbox dj
  - rekordbox dvs

<sup>1</sup> Produits destinés à l'Europe uniquement.

- Pour la région nord-américaine, les informations correspondantes se trouvent à la dernière page des versions anglaises et françaises du « Mode d'emploi (Guide de démarrage rapide) ».

<sup>2</sup> Pour des informations récentes, rendez-vous sur le site Web ci-dessous.  
[rekordbox.com](http://rekordbox.com)

## Remarques

La clé de licence ne peut pas être redélivrée. Veillez à le stocker dans un endroit sûr.

## Obtenir le manuel

---

### Visualiser rekordbox Introduction / Operating Instructions

- L'introduction explique comment installer rekordbox.
  - Operating Instructions explique la collecte de morceaux, le mode EXPORT et le mode PERFORMANCE.
- 1 Lancez un navigateur Web sur votre PC/Mac et accédez au site Web ci-dessous.  
[rekordbox.com](http://rekordbox.com)
  - 2 Placez le curseur sur **[Aide]**, puis cliquez sur **[Guide]**.
  - 3 Sélectionnez « rekordbox Introduction » ou « Operating Instructions » dans la langue requise.

### Télécharger le manuel du logiciel Serato DJ Pro

- 1 Accédez au site Serato.  
<http://serato.com/>
- 2 Cliquez sur **[Serato DJ Pro]** dans le menu **[Products]**.
- 3 Cliquez sur **[Download]**.
- 4 Cliquez sur **[Manuals and downloads]**.
- 5 Sélectionnez la langue requise du manuel du logiciel Serato DJ Pro.

## Logiciel DJ

### À propos de rekordbox

- rekordbox  
rekordbox est un logiciel complet de gestion de musique conçu pour les DJ.
- rekordbox dj  
rekordbox dj est l'application de performances professionnelles de rekordbox. Vous pouvez utiliser rekordbox dj en saisissant la clé de licence rekordbox dj figurant sur la carte de clé de licence fournie.
- rekordbox dvs  
Vous pouvez ajouter rekordbox dvs à rekordbox dj pour contrôler des platines à l'aide des signaux de commande d'un CDJ ou d'une platine. Vous pouvez utiliser rekordbox dvs en saisissant la clé de licence rekordbox dvs figurant sur la carte de clé de licence fournie.

### Configuration minimale du système informatique

Systemes d'exploitation pris en charge	Processeur et memoire requis
Mac : macOS Mojave 10.14/ macOS High Sierra 10.13/ macOS Sierra 10.12 (mis à jour à la dernière version)	Processeur Intel® Core™ i7, i5 et i3
	4 Go ou plus de RAM
Windows : Windows® 10/ Windows® 8.1/Windows® 7 (dernier service pack)	Processeur Intel® Core™ i7, i5 et i3
	4 Go ou plus de RAM

- Systemes d'exploitation à 32 bits non pris en charge.

Divers	
Port USB	Port USB 2.0 × 2
Résolution de l'écran	Résolution de 1280 × 768 ou plus
Connexion Internet	Une connexion Internet est requise pour enregistrer votre compte utilisateur pour rekordbox et télécharger le logiciel.

- Pour plus d'informations sur la configuration système requise, la compatibilité et les systèmes d'exploitation pris en charge, rendez-vous sur la page **[Configuration Requisite]** sous **[Aide]** sur le site Web de rekordbox ci-dessous.  
rekordbox.com
- Veillez à utiliser les derniers version et service pack pour votre système d'exploitation.
- Le fonctionnement n'est pas garanti sur tous les modèles de PC/Mac, même lorsque la configuration est respectée.
- Selon les réglages d'économie d'énergie et les autres conditions du PC/Mac, la capacité de traitement du processeur et du disque dur peut être insuffisante. Notamment pour les ordinateurs portables, assurez-vous que le PC/Mac est en état de fournir sa performance optimale lors de l'utilisation de rekordbox (par exemple en laissant le cordon d'alimentation raccordé).
- Pour utiliser Internet, vous avez besoin d'un contrat distinct avec un fournisseur de services Internet, que vous pourriez avoir à payer.

## ❖ PC/Mac pour utiliser le logiciel rekordbox dj

Votre PC/Mac doit disposer de ports USB 2.0 pour se raccorder à cet appareil.

- Le PC/Mac doit comporter deux ports USB 2.0, un pour la connexion à l'appareil et l'autre pour la connexion à la table de mixage DJ ou à l'interface audio.

# Informations préliminaires

- Si votre PC/Mac ne dispose que de ports USB Type-C, vous devrez utiliser un câble USB Type-C (mâle) à USB-A (femelle).

## ❖ **Utiliser l'appareil avec un vinyle/CD rekordbox dvs**

Vous devez disposer de l'un des équipements suivants.

- Table de mixage DJ compatible avec rekordbox dj (telle que DJM-S9 ou DJM-900NXS2)
- Interface audio compatible avec rekordbox dj (telle que INTERFACE 2)
- Contrôleur DJ compatible avec rekordbox dj (tel que DDJ-1000)

## ❖ **Connecter l'appareil à un système qui commande rekordbox dj à l'aide de lecteurs DJ**

Vous devez disposer de l'équipement suivant.

- Lecteurs DJ compatibles avec rekordbox dj (tels que CDJ-2000NXS2 ou XDJ-1000MK2)
- Table de mixage DJ compatible avec rekordbox dj (telle que DJM-900NXS2)

## ❖ **Utiliser l'appareil avec un contrôleur DJ**

Vous avez besoin d'un contrôleur DJ compatible avec rekordbox dj tel que DDJ-1000 ou DDJ-800.

## ❖ **Utiliser l'appareil comme sous-contrôleur pour d'autres lecteurs DJ**

Vous avez besoin de lecteurs DJ tels que CDJ-2000NXS2 ou XDJ-1000MK2.



## À propos du logiciel Serato DJ Pro

Serato DJ Pro fournit toutes les fonctions et performances nécessaires pour répondre aux exigences des DJ les plus talentueux, et constitue une nouvelle référence en matière de logiciel DJ.

- Serato DJ Pro offre la fonctionnalité Plug-And-Play. Téléchargez la dernière version depuis le site web de Serato à l'adresse [serato.com](http://serato.com).
- Si vous avez besoin d'aide concernant Serato DJ Pro, consultez la page [support.serato.com](http://support.serato.com).

## Configuration minimale du système informatique

Systemes d'exploitation pris en charge	Processeur et memoire requis
Mac : macOS Mojave 10.14/ macOS High Sierra 10.13/ macOS Sierra 10.12 (derniere version)	Intel® processor Core™ i3, i5, i7 et i9 1,07 GHz ou version superieure
	4 Go ou plus de RAM
Windows : Windows® 10/ Windows® 8.1/Windows® 7 (dernier service pack)	Intel® processor Core™ i3, i5, i7 et i9 1,07 GHz ou version superieure
	4 Go ou plus de RAM

- Systemes d'exploitation à 32 bits non pris en charge.

Divers	
Port USB	Votre PC/Mac doit disposer d'un port USB 2.0 pour se raccorder à cet appareil.
Résolution de l'écran	Résolution de 1280 × 720 ou superieure
Connexion Internet	Une connexion Internet est requise pour enregistrer votre compte utilisateur sur <a href="http://serato.com">serato.com</a> et télécharger le logiciel.

# Informations préliminaires

- Pour plus d'informations sur la configuration système requise, la compatibilité et les systèmes d'exploitation pris en charge de Serato DJ Pro, rendez-vous sur le site Web ci-dessous.  
<https://serato.com/dj/pro/downloads>
- Veillez à utiliser les derniers version et service pack pour votre système d'exploitation.
- Le fonctionnement n'est pas garanti sur tous les modèles de PC/Mac, même lorsque la configuration est respectée.
- Selon les réglages d'économie d'énergie et les autres conditions du PC/Mac, la capacité de traitement du processeur et du disque dur peut être insuffisante. Notamment pour les ordinateurs portables, assurez-vous que le PC/Mac est en état de fournir sa performance optimale lors de l'utilisation de Serato DJ Pro (par exemple en laissant le cordon d'alimentation raccordé).
- Pour utiliser Internet, vous avez besoin d'un contrat distinct avec un fournisseur de services Internet, que vous pourriez avoir à payer.

## ❖ **PC/Mac pour utiliser le logiciel Serato DJ Pro**

Votre PC/Mac doit disposer de ports USB 2.0 pour se raccorder à cet appareil.

- Votre PC/Mac doit comporter deux ports USB 2.0, un pour la connexion à l'appareil et l'autre pour la connexion à la table de mixage DJ ou à l'interface audio.
- Si votre PC/Mac ne dispose que de ports USB Type-C, vous devrez utiliser un câble USB Type-C (mâle) à USB-A (femelle).

## ❖ **Utiliser l'appareil avec un vinyle/CD Serato DVS**

Vous devez disposer de l'un des équipements suivants.

- Table de mixage DJ compatible avec Serato DVS (telle que DJM-S9)
- Contrôleur DJ compatible avec Serato DVS (tel que DDJ-SX3)

# Informations préliminaires

## ❖ **Utiliser l'appareil avec un contrôleur DJ**

Vous avez besoin d'un contrôleur DJ tel que DDJ-SX3 compatible avec Serato DJ Pro.

## ❖ **Utiliser l'appareil comme sous-contrôleur pour d'autres lecteurs DJ**

Vous avez besoin de lecteurs DJ tels que CDJ-2000NXS2.

---

---

# rekordbox dj

---

---

## Installation de rekordbox

Si vous utilisez rekordbox pour la première fois, ou si vous utilisez actuellement rekordbox ver. 4.x ou une version antérieure, téléchargez la dernière version de rekordbox.com et installez-la de la manière suivante.

Si rekordbox ver. 5.x est déjà installé, veuillez le mettre à jour pour passer à la dernière version par le biais du Gestionnaire de mises à jour qui s'affiche lorsque vous démarrez rekordbox.

- Il vous incombe de préparer votre PC/Mac, les dispositifs réseau et les autres éléments nécessaires pour vous connecter à Internet.
- Pour en savoir plus sur l'installation de rekordbox, lisez le document rekordbox Introduction.  
[rekordbox.com/manual](http://rekordbox.com/manual)

## Noms et fonctions des éléments (rekordbox)

Cette section vous décrit les fonctions courantes des boutons et des pads lors de l'utilisation de rekordbox dj.

### Panneau supérieur

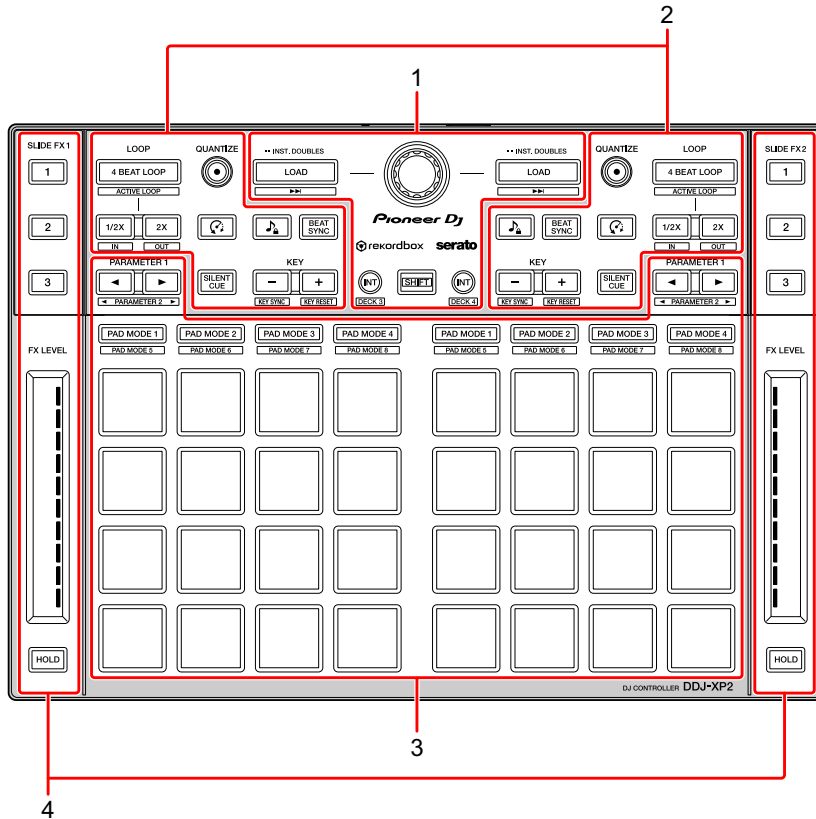

- 1 Section d'exploration (page 14)
- 2 Section Deck (page 16)
- 3 Section Pads performance (page 20)
- 4 Section Slide FX (page 22)

## Section d'exploration

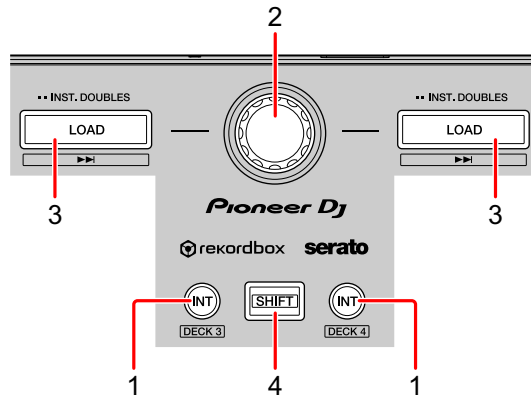

### 1 Boutons INT

Pression :

Définit le mode de lecture sur le mode Relative ou sur le mode Internal sur rekordbox dvs.

**[SHIFT]** + pression :

Sélectionne une platine.

Lorsque vous sélectionnez la platine 3 ou 4 et appuyez sur le bouton **[SHIFT]**, le bouton **[INT]** s'allume.

Lorsque vous sélectionnez la platine 1 ou 2 et appuyez sur le bouton **[SHIFT]**, le bouton **[INT]** ne s'allume pas.

- Pour définir le mode de lecture de rekordbox dvs, activez **[rekordbox dvs]** dans l'onglet **[Licence]** et activez l'option **[Activer la fonction DVS]** de l'onglet **[DVS]** sur l'écran **[Préférences]**.

### 2 Sélecteur rotatif

Rotation :

Déplace le curseur vers le haut et vers le bas dans la liste des morceaux ou l'arborescence.

Pression :

Déplace le curseur entre l'arborescence et la liste des morceaux à chaque appui sur le sélecteur rotatif.

- Lorsque la palette de listes de lecture est affichée, le curseur se déplace entre l'arborescence, la liste des morceaux et les listes de lecture.
- L'arborescence, la liste des morceaux et la palette de listes de lecture se trouvent dans la section d'exploration de rekordbox dj. Pour en savoir plus sur chaque rôle, lisez le document Operating Instructions de rekordbox.

### 3 Boutons LOAD

Pression :

Charge le morceau sélectionné sur la platine.

Double pression :

Charge le morceau déjà chargé sur l'autre platine sur la platine sur laquelle vous avez appuyé sur le bouton **[LOAD]**.

Si un morceau est en cours de lecture, la lecture commence depuis la même position. (Instant Doubles)

**[SHIFT]** + pression :

Charge le morceau suivant dans la liste des morceaux sur la platine.

### 4 Bouton SHIFT

Pression :

Appuyez sur un autre bouton tout en maintenant le bouton **[SHIFT]** pour utiliser une autre fonction affectée au bouton.

## Section Deck

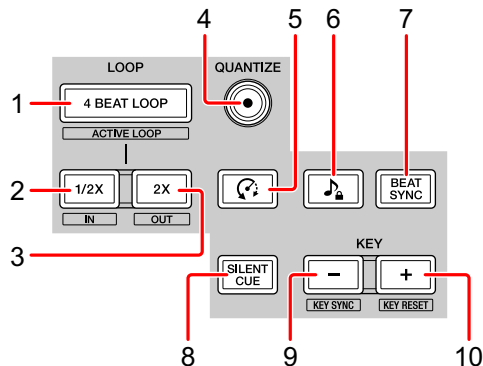

### 1 Boutons 4 BEAT LOOP

Pression :

En lecture normale, la boucle automatique de 4 temps est définie puis la lecture de boucle démarre.

Pendant la lecture de la boucle, la lecture de boucle est annulée.

**[SHIFT]** + pression :

Active ou désactive la boucle sauvegardée sur le morceau. (Active Loop)

- Lorsque vous appuyez sur ce bouton tout en maintenant enfoncé le bouton **[SHIFT]** pendant la lecture, la boucle la plus proche de la position de lecture est activée.
- Lorsque vous appuyez sur ce bouton tout en maintenant enfoncé le bouton **[SHIFT]** après l'appel de la boucle sauvegardée sur le morceau, la boucle est activée ou désactivée.

### 2 Boutons LOOP 1/2X

Pression :

Diminue de moitié la longueur de la lecture de la boucle.

**[SHIFT]** + pression :

Pose le point Loop In.



### 3 Boutons LOOP 2X

Pression :

Double la longueur de la lecture de la boucle.

[SHIFT] + pression :

Pose le point Loop Out et démarre la lecture de la boucle.

### 4 Boutons QUANTIZE

Pression :

Active/désactive la fonction Quantize.

Lorsque la fonction Quantize est activée, le point est posé à la position du temps le plus proche, notamment lorsqu'un Hot Cue a été posé.

- Vous pouvez sélectionner la résolution des temps quantifiés sur l'écran [Préférences] de rekordbox.

### 5 Boutons (Slip Reverse)

Pression :

Maintenez le bouton enfoncé pour jouer le morceau en sens inverse. La lecture normale reprend lorsque le bouton est relâché.

- Même pendant une lecture en sens inverse, la lecture normale continue en arrière-plan. Lorsque vous relâchez ce bouton, la lecture se poursuit à partir de la position atteinte en arrière-plan.
- Même si vous relâchez ce bouton, la lecture en sens inverse est automatiquement annulée au moment où 8 temps se sont écoulés. La lecture se poursuit à partir de la position atteinte en arrière-plan.

### 6 Boutons (Master Tempo)

Pression :

Active/désactive la fonction Master Tempo.

Lorsque la fonction Master Tempo est activée, la hauteur ne change pas même si le tempo du morceau est modifié.

- Le son est traité numériquement si bien que sa qualité diminue.

## 7 Boutons BEAT SYNC

Pression :

Active et désactive SYNC. Utilisez ces boutons pour mettre en correspondance le tempo et la grille rythmique de la platine définie comme le maître pour la synchronisation.

- Le tempo est mis en correspondance avec le tempo doublé ou diminué de moitié de la lecture de morceau sur la platine définie comme le maître pour la synchronisation.

**[SHIFT]** + pression :

Définit le deck comme le maître pour la synchronisation.

## 8 Boutons SILENT CUE

Pression :

Désactive le son du morceau en cours de lecture sur la platine sélectionnée. Pour annuler le mode silencieux, appuyez une nouvelle fois sur ce bouton.

- Lorsque rekordbox dvs est en mode Interne ou en mode Relative, vous pouvez annuler le mode silencieux en appelant un Hot Cue.

## 9 Boutons KEY -

Pression :

Réduit d'un demi-ton la tonalité du morceau en cours de lecture sur la platine sélectionnée.

**[SHIFT]** + pression :

Règle la tonalité du morceau en cours de lecture sur la platine sélectionnée sur le même ton, sur un ton dominant (ton du cinquième degré) ou sur un ton sous-dominant (ton du quatrième degré) du morceau à mettre en correspondance.

(Key Sync)

## 10 Boutons KEY +

Pression :

Augmente d'un demi-ton la tonalité du morceau en cours de lecture sur la platine sélectionnée.

**[SHIFT]** + pression :

Rétablit la tonalité du morceau en cours de lecture de la platine sélectionnée à son état d'origine. (Key Reset)

## Section Pads performance

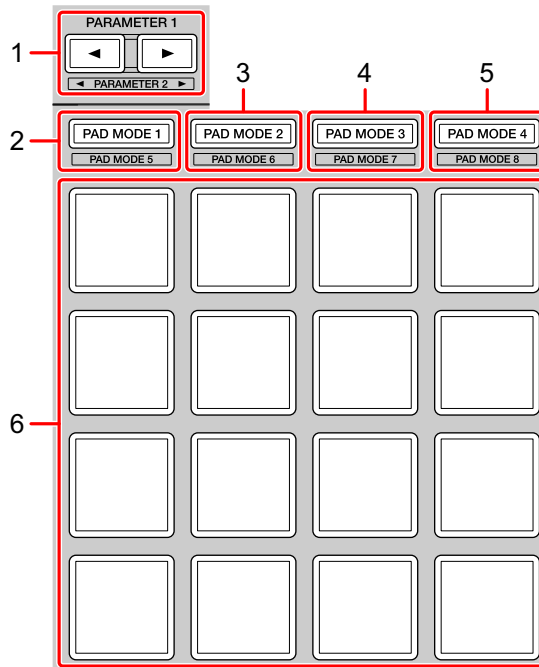

### 1 Bouton PARAMETER ◀, bouton PARAMETER ▶

Pression :

Modifie l'affichage du pad sur l'écran de la platine de rekordbox dj.

[SHIFT] + pression :

Modifie la banque de l'échantillonneur.

### 2 Bouton PAD MODE 1

Pression :

Active le mode Hot Cue.

[SHIFT] + pression :

Active le mode Keyboard.

### 3 Bouton PAD MODE 2

Pression :

Active le mode Pad FX 1.

[SHIFT] + pression :

Active le mode Pad FX 2.

### 4 Bouton PAD MODE 3

Pression :

Active le mode Beat Jump.

[SHIFT] + pression :

Active le mode Beat Loop.

### 5 Bouton PAD MODE 4

Pression :

Active le mode Sampler.

[SHIFT] + pression :

Active le mode Key Shift.

### 6 Pads performance

Vous pouvez utiliser les Pads performance pour déclencher diverses fonctions.

➡ En savoir plus : Utilisation des Pads performance (page 34)

---

## Section Slide FX

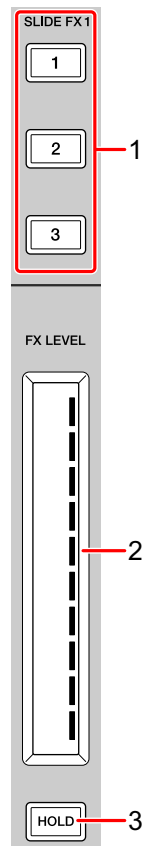

### 1 Bouton SLIDE FX [1], bouton SLIDE FX [2], bouton SLIDE FX [3]

Pression :

Sélectionne un effet appliqué lorsque vous appuyez sur la bande tactile.

- Vous pouvez sélectionner plusieurs effets simultanément.

**[SHIFT]** + pression :

Sélectionne le type de Slide FX.

## 2 Bande tactile

Appui :

Active l'effet sélectionné et modifie le niveau/la profondeur de l'effet en fonction de la position d'appui.

- Lorsque vous cessez d'appuyer sur la bande tactile, l'effet est désactivé.

Glissement :

Modifie le niveau/la profondeur de l'effet en fonction de la position de glissement.

## 3 Bouton HOLD

Pression :

maintient l'effet actif, même après avoir cessé d'appuyer sur la bande tactile. (Fonction Hold)

- Lorsque vous appuyez de nouveau sur ce bouton, la fonction Hold est désactivée.
- Vous pouvez modifier le niveau/la profondeur de l'effet en faisant glisser la bande tactile même lorsque la fonction Hold est activée.

---

## Panneau arrière

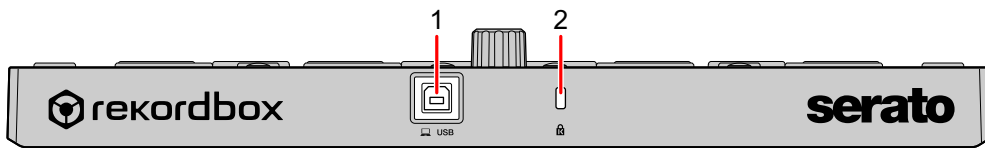

### 1 Port USB

Permet de raccorder un PC/Mac avec le câble USB fourni.

- Un concentrateur USB ne peut pas être utilisé.
- Si votre PC/Mac ne dispose que d'un port USB Type-C, vous devrez utiliser un câble USB Type-C mâle à USB-A femelle.

### 2 Fente de sécurité Kensington

Permet de connecter un verrou câblé pour la sécurité.

## Configuration du système

### Exemples de branchement

- ❖ Connexion à un système rekordbox dvs à l'aide de platines et d'une table de mixage DJ

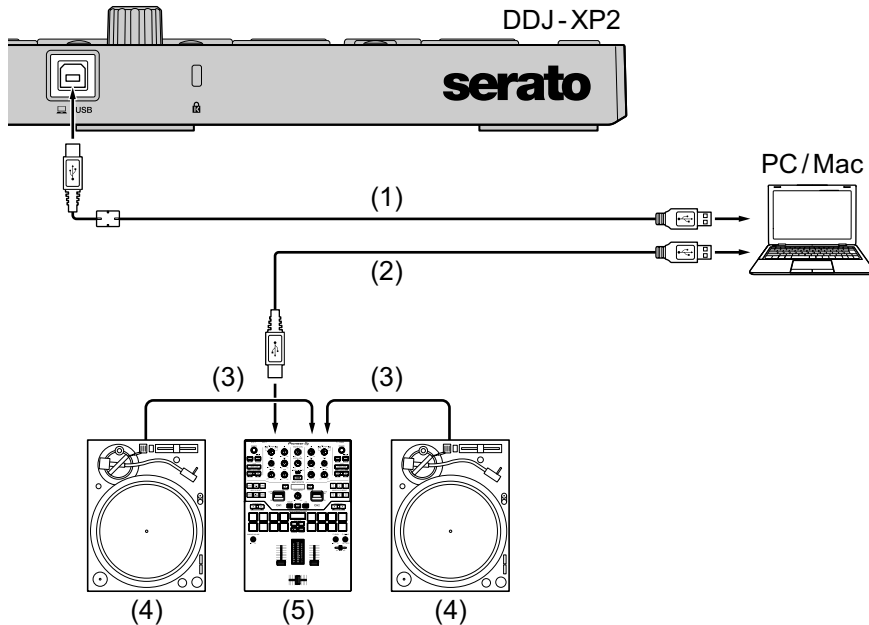

- (1) Câble USB (fourni), (2) Câble USB, (3) Câble audio,  
 (4) Platine (PLX-1000, etc.), (5) Table de mixage DJ (DJM-S9, etc.)

Pour le raccordement à DDJ-XP2, veuillez à utiliser le câble USB fourni pour des performances optimales.



## ❖ Connexion à un système qui commande rekordbox dj à l'aide de lecteurs DJ

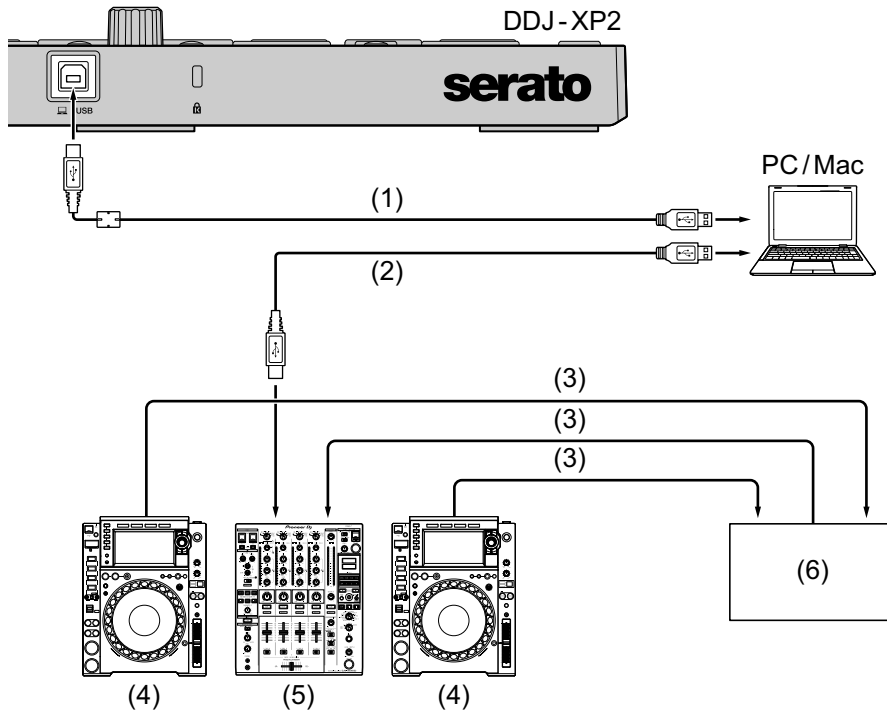

- (1) Câble USB (fourni), (2) Câble USB, (3) Câble LAN,  
 (4) Lecteur DJ (CDJ-2000NXS2, etc.) (5) Table de mixage DJ  
 (DJM-900NXS2, etc.) (6) Hub de commutation

Pour le raccordement à DDJ-XP2, veuillez à utiliser le câble USB fourni pour des performances optimales.

---

## Utilisation de base (rekordbox)

---

### Utilisation de l'appareil avec le système rekordbox dvs avec des platines et une table de mixage DJ

Vous devez d'abord connecter votre PC/Mac à une table de mixage DJ compatible avec rekordbox dvs.

- Pour en savoir plus, reportez-vous à la section rekordbox.com :
    - rekordbox dvs : consultez **[Aide] > [Guide] > [rekordbox dvs Setup Guide]**
    - Tables de mixage DJ compatibles avec rekordbox dvs : consultez **[Aide] > [Appareils DJ compatibles]**
- 1 Connectez une table de mixage DJ compatible avec rekordbox dvs à votre PC/Mac à l'aide d'un câble USB.
  - 2 Connectez les sorties audio des platines et les entrées de canal de la table de mixage DJ à l'aide de câbles audio (RCA) (vendus séparément).
  - 3 Définissez un Vinyle de contrôle pour rekordbox dvs créé par Pioneer DJ (vendu séparément).
    - Vous ne pouvez pas utiliser d'autres vinyles.
  - 4 Allumez votre PC/Mac.
    - Le pilote audio de la table de mixage DJ doit être installé avant le démarrage de rekordbox.

5 Allumez les platines et la table de mixage DJ.

6 Démarrez rekordbox dj.

La première fois que vous démarrez rekordbox, vous devez saisir les clés de licence de rekordbox dj et de rekordbox dvs pour l'activer. Préparez la carte des clés de licence de rekordbox dj et de rekordbox dvs fournie.

- Pour plus d'informations sur l'activation, consultez les documents rekordbox Introduction et rekordbox dvs Setup Guide.
- Il est inutile d'acheter des clés de licence de rekordbox dj et rekordbox dvs.

– **Pour Mac**

Dans Finder, ouvrez le dossier **[Applications]**, puis double-cliquez sur **[rekordbox 5]** > icône **[rekordbox.app]**.

– **Pour Windows 10**

Dans le menu **[Démarrer]**, cliquez sur **[Pioneer]** > icône **[rekordbox]**.

– **Pour Windows 8.1**

Dans l'**[affichage Applications]**, cliquez sur l'icône **[rekordbox]**.

– **Pour Windows 7**

Dans le menu **[Démarrer]** de Windows, ouvrez **[Tous les programmes]** > **[Pioneer]** > **[rekordbox 5.X.X]** > **[rekordbox]**.

7 Lisez le rekordbox dvs Setup Guide pour terminer la configuration.

8 Raccordez l'appareil à votre PC/Mac à l'aide du câble USB fourni.

Lorsque le message **[DDJ-XP2 est connecté(e)]** apparaît sur l'écran de rekordbox dj, le DDJ-XP2 est prêt à l'emploi.

- L'appareil fonctionne avec le pilote standard du système d'exploitation de votre PC/Mac. Vous n'avez pas besoin d'installer un logiciel pilote distinct pour l'appareil.

## ❖ Ajout de fichiers musicaux au [Collection]

L'écran **[Collection]** contient une liste de fichiers de musique gérée par rekordbox.

Ajoutez des fichiers de musique de votre PC/Mac à votre Collection afin qu'ils puissent être analysés par le logiciel et utilisés dans rekordbox.

- 1 Cliquez sur la **[Collection]** dans l'arborescence.  
Une liste de morceaux de votre **[Collection]** s'affiche.
- 2 Ouvrez Finder (Mac) ou l'Explorateur (Windows) et faites glisser des fichiers de musique, ou des dossiers contenant des fichiers de musique, dans la liste de morceaux.  
Les fichiers de musique sont ajoutés à la **[Collection]** et l'analyse des informations de forme d'onde des fichiers de musique commence. Patientez jusqu'à la fin de l'analyse de tous les fichiers de musique.

## ❖ Chargement d'un morceau de musique sur un deck

- 1 Appuyez sur le sélecteur rotatif de l'appareil pour déplacer le curseur vers l'arborescence sur l'écran de votre PC/Mac.
- 2 Tournez le sélecteur rotatif pour sélectionner **[Collection]**.
- 3 Appuyez sur le sélecteur rotatif pour déplacer le curseur vers la liste des morceaux sur l'écran de votre PC/Mac.
- 4 Tournez le sélecteur rotatif pour sélectionner un morceau.
- 5 Appuyez sur le bouton **[LOAD]** pour charger le morceau sélectionné sur la platine.
  - Pour charger le morceau sur la platine 3 ou 4, appuyez sur le bouton **[INT]** tout en maintenant le bouton **[SHIFT]** enfoncé.  
Le morceau est chargé sur la platine 3 ou 4.

## ❖ Lire les morceaux

La lecture des morceaux chargés sur la platine commence lorsque vous lancez le vinyle rekordbox dvs sur la platine.

- Pour en savoir plus sur rekordbox dvs, lisez le document rekordbox dvs Setup Guide.

## ❖ Fermeture du système

- 1 Quittez rekordbox dj.
- 2 Débranchez le câble USB de votre PC/Mac.

---

## Utilisation de l'appareil pour contrôler rekordbox dj avec des lecteurs DJ

Vous devez d'abord connecter votre PC/Mac à une table de mixage DJ compatible avec rekordbox dvs.

- Pour en savoir plus, reportez-vous à la section rekordbox.com :
  - Appareils DJ compatibles avec rekordbox dvs : consultez **[Aide] > [Appareils DJ compatibles]**
  - Pour le guide de connexion en vue de contrôler rekordbox dj avec les lecteurs DJ, consultez **[Aide] > [Guide] > [Connection Guide for PERFORMANCE mode]**.

- 1 Connectez une table de mixage DJ compatible avec rekordbox dj à votre PC/Mac à l'aide d'un câble USB.
- 2 Connectez les lecteurs DJ à la table de mixage DJ.
  - Lorsque vous utilisez le CDJ-2000NXS2 ou le XDJ-1000MK2 et le DJM-900NXS2, vous pouvez utiliser des câbles LAN.

### 3 Allumez votre PC/Mac.

- Le pilote audio de la table de mixage DJ doit être installé avant le démarrage de rekordbox.

### 4 Allumez les lecteurs DJ et la table de mixage DJ.

### 5 Démarrez rekordbox dj.

La première fois que vous démarrez rekordbox, vous devez saisir la clé de licence de rekordbox dj pour l'activer. Préparez la carte de la clé de licence de rekordbox dj fournie.

- Pour plus d'informations sur l'activation, consultez le document rekordbox Introduction.
- Il est inutile d'acheter une clé de licence rekordbox dj.
  - **Pour Mac**  
Dans Finder, ouvrez le dossier **[Applications]**, puis double-cliquez sur **[rekordbox 5]** > icône **[rekordbox.app]**.
  - **Pour Windows 10**  
Dans le menu **[Démarrer]**, cliquez sur **[Pioneer]** > icône **[rekordbox]**.
  - **Pour Windows 8.1**  
Dans l'**[affichage Applications]**, cliquez sur l'icône **[rekordbox]**.
  - **Pour Windows 7**  
Dans le menu **[Démarrer]** de Windows, ouvrez **[Tous les programmes]** > **[Pioneer]** > **[rekordbox 5.X.X]** > **[rekordbox]**.

### 6 Lisez le Connection Guide for PERFORMANCE mode pour terminer la configuration.

### 7 Raccordez l'appareil à votre PC/Mac à l'aide du câble USB fourni.

Lorsque le message **[DDJ-XP2 est connecté(e).]** apparaît sur l'écran de rekordbox dj, le DDJ-XP2 est prêt à l'emploi.

- L'appareil fonctionne avec le pilote standard du système d'exploitation de votre PC/Mac. Vous n'avez pas besoin d'installer un logiciel pilote distinct pour l'appareil.

## ❖ Ajout de fichiers de musique à votre Collection

➞ En savoir plus : Ajout de fichiers musicaux au [Collection] (page 28)

## ❖ **Chargement d'un morceau de musique sur un deck**

➡ En savoir plus : Chargement d'un morceau de musique sur un deck (page 28)

## ❖ **Lire les morceaux**

Contrôlez le lecteur DJ pour lire le morceau chargé sur la platine du rekordbox dj.

## ❖ **Fermeture du système**

- 1 Quittez rekordbox dj.
- 2 Débranchez le câble USB de votre PC/Mac.

---

## Utilisation avancée (rekordbox)

---

### Utilisation de 4 Beat Loop

**Pendant la lecture, appuyez sur le bouton [4 BEAT LOOP].**

La lecture de boucle à 4 temps démarre à partir du moment où vous appuyez sur le bouton.

- Lorsque la fonction Quantize est activée, il se peut que vous remarquiez un léger retard dû à la quantification.

#### ❖ Annulation de la lecture de boucle

**Appuyez une nouvelle fois sur le bouton [4 BEAT LOOP].**

La lecture se poursuit en revenant au point d'Loop In.



---

## Utilisation de Manual Loop

Vous pouvez choisir la section que vous souhaitez boucler.

- Lorsque la fonction Quantize est activée, il se peut que vous remarquiez un léger retard dû à la quantification.
- 1 Appuyez sur le bouton **[1/2X]** tout en maintenant enfoncée le bouton **[SHIFT]** au point auquel vous souhaitez démarrer le bouclage (le point d'Loop In) pendant la lecture.
  - 2 Appuyez sur le bouton **[2X]** tout en maintenant enfoncée le bouton **[SHIFT]** au point auquel vous souhaitez arrêter le bouclage (le point de Loop Out) pendant la lecture.  
La lecture de boucle démarre.

### ❖ Coupure de la boucle

Appuyez sur le bouton **[1/2X]** pendant la lecture de la boucle.

Chaque fois que vous appuyez sur le bouton, la durée de la boucle est réduite de moitié.

- La longueur de la boucle peut être réduite de moitié même pendant la lecture de boucle à 4 temps.

### ❖ Extension de la boucle

Appuyez sur le bouton **[2X]** pendant la lecture de la boucle.

Chaque fois que vous appuyez sur le bouton, la durée de la boucle est doublée.

- La durée de la boucle peut être doublée même pendant la lecture de boucle à 4 temps.

### ❖ Annulation de la boucle

Appuyez sur le bouton **[4 BEAT LOOP]**.

La lecture se poursuit en revenant au point d'Loop In.

## Utilisation des Pads performance

### ❖ Utilisation de Hot Cues

Vous pouvez démarrer la lecture instantanément à partir de la position où un Hot Cue est défini. Des boucles peuvent également être définies et rappelées instantanément.

- Il est possible de définir et d'enregistrer jusqu'à 16 points Hot Cue pour chaque morceau dans rekordbox dj.

### Définition et rappel d'un Hot Cue

#### 1 Appuyez sur le bouton **[PAD MODE 1]**.

Le mode Hot Cue est activé.

- Pour modifier la zone d'affichage du repère instantané de l'écran de la platine sur rekordbox dj, appuyez sur le bouton **[PARAMETER ◀]** ou sur le bouton **[PARAMETER ▶]**.

#### 2 Si le morceau est en cours de lecture ou en pause, appuyez sur un pad performance pour définir le point Hot Cue.

Les points Hot Cue sont définis sur les Pads performance comme suit :

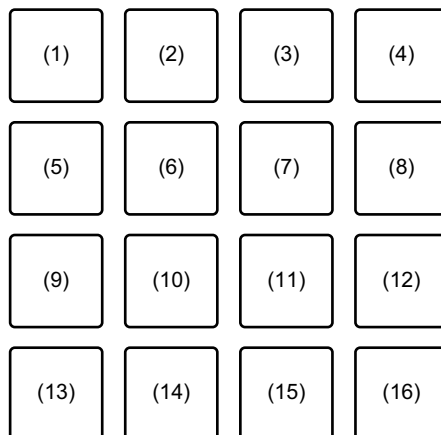

(1) Hot Cue A, (2) Hot Cue B, (3) Hot Cue C, (4) Hot Cue D,  
 (5) Hot Cue E, (6) Hot Cue F, (7) Hot Cue G, (8) Hot Cue H,

(9) Hot Cue I, (10) Hot Cue J, (11) Hot Cue K, (12) Hot Cue L,  
(13) Hot Cue M, (14) Hot Cue N, (15) Hot Cue O, (16) Hot Cue P

### 3 Appuyez sur un pad performance pour lequel vous avez défini un Hot Cue.

La lecture démarre au point Hot Cue.

- Vous pouvez effacer les points Hot Cue en appuyant sur un pad performance tout en maintenant le bouton **[SHIFT]** enfoncé.

## Définition et rappel de 4 Beat Loop maximum

### 1 Appuyez sur le bouton **[PAD MODE 1]**.

Le mode Hot Cue est activé.

### 2 Appuyez sur le bouton **[4 BEAT LOOP ]** pendant la lecture.

Une boucle à 4 temps démarre à partir du moment où vous appuyez sur le bouton, puis la lecture de la boucle démarre.

### 3 Appuyez sur un pad performance pour définir une boucle pendant la lecture en boucle.

### 4 Appuyez sur le pad performance où la boucle est définie.

La lecture en boucle démarre au point Loop In.

- Vous pouvez effacer la boucle en appuyant sur un pad performance tout en maintenant le bouton **[SHIFT]** enfoncé.

## Définition et rappel de la Manual Loop

### 1 Appuyez sur le bouton **[PAD MODE 1]**.

Le mode Hot Cue est activé.

### 2 Maintenez enfoncée le bouton **[SHIFT]**, puis appuyez sur le bouton **[1/2X]**, puis sur le bouton **[2X]**.

La lecture de boucle démarre.

- 3 Appuyez sur un pad performance pour définir une boucle pendant la lecture en boucle.
- 4 Appuyez sur le pad performance.  
La lecture en boucle démarre au point Loop In.
  - Vous pouvez effacer la boucle en appuyant sur un pad performance tout en maintenant le bouton **[SHIFT]** enfoncé.

### ❖ Utilisation de Pad FX

Vous pouvez ajouter une large gamme d'effets à vos performances simplement en appuyant et en relâchant les Pads performance.

- 1 Appuyez sur le bouton **[PAD MODE 2]**.  
Le mode 1 Pad FX est activé.  
Les effets sont définis sur les Pads performance comme suit.

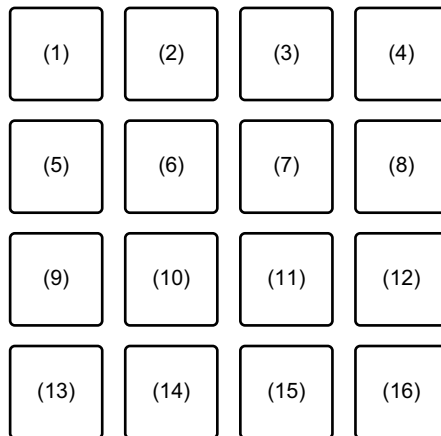

(1) Effet A, (2) Effet B, (3) Effet C, (4) Effet D, (5) Effet E, (6) Effet F, (7) Effet G, (8) Effet H, (9) Effet I, (10) Effet J, (11) Effet K, (12) Effet L, (13) Effet M, (14) Effet N, (15) Effet O, (16) Effet P

Appuyez sur le bouton **[PAD MODE 2]** tout en maintenant le bouton **[SHIFT]** enfoncé pour activer le mode 2 Pad FX.

Les effets sont définis sur les Pads performance comme suit.

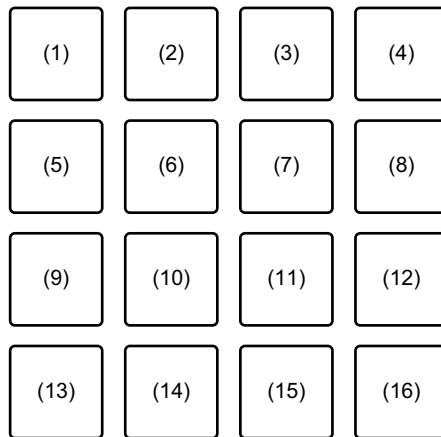

(1) Effet Q, (2) Effet R, (3) Effet S, (4) Effet T, (5) Effet U, (6) Effet V, (7) Effet W, (8) Effet X, (9) Effet Y, (10) Effet Z, (11) Effet AA, (12) Effet AB, (13) Effet AC, (14) Effet AD, (15) Effet AE, (16) Effet AF

- Pour modifier la zone d'affichage du pad FX de l'écran de la platine sur rekordbox dj, appuyez sur le bouton **[PARAMETER ◀]** ou sur le bouton **[PARAMETER ▶]**.

- Appuyez de manière prolongée sur un pad performance.  
L'effet est activé. Le son change en fonction du type d'effet et du nombre de temps dans les réglages affectés à ce pad.
- Relâchez le pad performance.  
L'effet se désactive.

### Utilisation d'un Release FX de Pad FX

- Vous devez tout d'abord affecter le Release FX à un pad performance.
- Appuyez de manière prolongée sur un pad performance qui a un effet autre que le Release FX auquel il est affecté.  
L'effet s'active.
  - Appuyez sur le pad performance auquel un Release FX est affecté.  
L'effet se désactive et le Release FX est ajouté.

## ❖ Utilisation de Beat Jump

Vous pouvez déplacer la position de lecture instantanément sans changer le rythme original.

### 1 Appuyez sur le bouton **[PAD MODE 3]**.

Le mode Beat Jump est activé.

Le nombre de temps ou de mesures à sauter est défini sur Pads performance, comme suit. (Réglage par défaut)

(1)	(2)	(3)	(4)
(5)	(6)	(7)	(8)
(9)	(10)	(11)	(12)
(13)	(14)	(15)	(16)

(1) 1 temps à gauche, (2) 1 temps à droite, (3) 2 temps à gauche, (4) 2 temps à droite, (5) 4 temps à gauche, (6) 4 temps à droite, (7) 8 temps à gauche, (8) 8 temps à droite, (9) 16 temps à gauche, (10) 16 temps à droite, (11) 8 mesures à gauche, (12) 8 mesures à droite, (13) 16 mesures à gauche, (14) 16 mesures à droite, (15) 32 mesures à gauche, (16) 32 mesures à droite

- Pour modifier les paramètres, appuyez sur le bouton **[PARAMETER ◀]** ou sur le bouton **[PARAMETER ▶]**.

### 2 Appuyez sur un pad performance.

La position de lecture se déplace vers la gauche ou vers la droite du nombre de temps ou de mesures affecté au pad enfoncé.

## ❖ Utilisation de Sampler

Vous pouvez utiliser les Pads performance pour jouer des morceaux ou des sons affectés aux slots du Sampler.

### Préparation de l'utilisation du Sampler

Cochez la case **[SAMPLER]** en haut de l'écran rekordbox dj.

- Le panneau **[SAMPLER]** s'affiche.

### Chargement d'un morceau dans un slot du Sampler

- 1 Appuyez sur le bouton **[PAD MODE 4]**.  
Le mode échantillonneur est activé.
- 2 Appuyez sur le bouton **[PARAMETER ◀]** ou **[PARAMETER ▶]** tout en maintenant le bouton **[SHIFT]** enfoncé.  
La banque de l'échantillonneur est modifiée.  
Dans rekordbox dj, l'échantillonneur possède 4 banques, qui disposent chacune de 16 slots.
  - La banque modifiée est utilisée pour toutes les platines.
- 3 Appuyez sur le sélecteur rotatif pour déplacer le curseur sur la liste des morceaux.
- 4 Tournez le sélecteur rotatif pour sélectionner un morceau.
- 5 Appuyez sur un pad performance tout en maintenant le bouton **[SHIFT]** enfoncé.  
Le morceau sélectionné est chargé dans le slot du Sampler.
  - Le chargement en écrasant un slot du Sampler qui est déjà chargé peut ne pas être possible en fonction des réglages de **[Préférences]** dans rekordbox.

## Lecture de morceaux du Sampler avec les Pads performance

- 1 Appuyez sur le bouton **[PAD MODE 4]**.  
Le mode échantillonneur est activé.
- 2 Appuyez sur le bouton **[PARAMETER ◀]** ou **[PARAMETER ▶]** tout en maintenant le bouton **[SHIFT]** enfoncé.  
La banque de l'échantillonneur est modifiée.
- 3 Réglez le Sampler Gain sur l'écran rekordbox dj.
- 4 Appuyez sur un pad performance.  
Le morceau ou le son affecté au slot concerné est joué.
  - Les slots du Sampler sont définis sur les Pads performance comme suit.

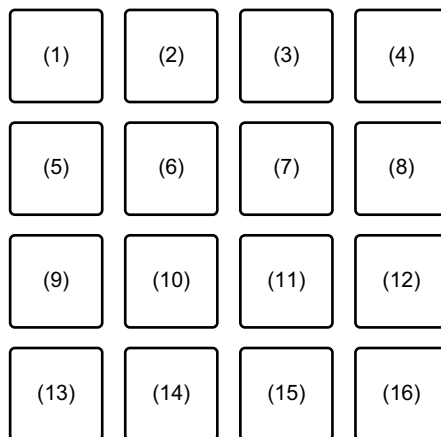

(1) Slot 1, (2) Slot 2, (3) Slot 3, (4) Slot 4, (5) Slot 5, (6) Slot 6,  
 (7) Slot 7, (8) Slot 8, (9) Slot 9, (10) Slot 10, (11) Slot 11, (12) Slot 12,  
 (13) Slot 13, (14) Slot 14, (15) Slot 15, (16) Slot 16

- 5 Pendant la lecture du Sampler, appuyez à nouveau sur le pad performance.  
Le son est à nouveau joué à partir du début.
- 6 Appuyez sur un pad performance tout en maintenant le bouton **[SHIFT]** enfoncé pendant la lecture du Sampler.  
Le son du slot en cours de lecture s'arrête.



## ❖ Utilisation du mode de clavier

Utilisez les Pads performance pour ajouter une échelle au Hot Cue comme un clavier.

- 1 Appuyez sur le bouton **[PAD MODE 1]** tout en maintenant le bouton **[SHIFT]** enfoncé.

Le mode clavier est activé.

- Pour modifier la hauteur définie sur le pad performance, appuyez sur le bouton **[PARAMETER ◀]** ou sur le bouton **[PARAMETER ▶]**.

- 2 Appuyez sur un pad performance.

Sélectionnez un Hot Cue à utiliser pour le mode Keyboard.

- Si le Hot Cue n'est pas défini, la position de lecture actuelle est définie en tant que Hot Cue à utiliser pour le mode Keyboard.
- Pour resélectionner le Hot Cue à utiliser pour le mode Keyboard, appuyez sur le bouton **[PAD MODE 1]** tout en maintenant enfoncée le bouton **[SHIFT]**.

- 3 Appuyez sur un pad performance.

Le Hot Cue est lu avec la hauteur définie sur le pad enfoncé.

## ❖ Utilisation de Beat Loop

Appuyez sur un pad performance en mode Beat Loop pour boucler un nombre de temps ou de mesures défini. La lecture de la boucle continue après que vous avez retiré le doigt du pad.

- 1 Appuyez sur le bouton **[PAD MODE 3]** tout en maintenant le bouton **[SHIFT]** enfoncé.

Le mode Beat Loop est activé.

Le nombre de temps et de mesures défini sur les Pads performance est le suivant :

(1)	(2)	(3)	(4)
(5)	(6)	(7)	(8)
(9)	(10)	(11)	(12)
(13)	(14)	(15)	(16)

(1) Beat Loop 1/64 temps, (2) Beat Loop 1/32 temps, (3) Beat Loop 1/16 temps, (4) Beat Loop 1/8 temps, (5) Beat Loop 1/4 temps, (6) Beat Loop 1/2 temps, (7) Beat Loop 1 temps, (8) Beat Loop 2 temps, (9) Beat Loop 4 temps, (10) Beat Loop 8 temps, (11) Beat Loop 16 temps, (12) Beat Loop 8 mesures, (13) Beat Loop 16 mesures, (14) Beat Loop 32 mesures, (15) Beat Loop 64 mesures, (16) Beat Loop 128 mesures

- Pour modifier la zone d'affichage de la boucle de temps de l'écran de la platine sur rekordbox dj, appuyez sur le bouton **[PARAMETER ◀]** ou sur le bouton **[PARAMETER ▶]**.

- 2 Appuyez sur un pad performance.

La lecture de la boucle commence avec le nombre de temps ou de mesures défini sur ce pad.

- 3 Appuyez à nouveau sur le même pad performance.

La lecture de la boucle est annulée.

### ❖ Utilisation de Key Shift

Lorsque vous appuyez sur un pad performance, le bouton du morceau de lecture est remplacée par la hauteur définie sur le pad enfoncé.

- 1 Appuyez sur le bouton **[PAD MODE 4]** tout en maintenant le bouton **[SHIFT]** enfoncé.

Le mode Key Shift est activé.

- Pour modifier la hauteur définie sur le pad performance, appuyez sur le bouton **[PARAMETER ◀]** ou sur le bouton **[PARAMETER ▶]**.

- 2 Appuyez sur un pad performance.

Le bouton du morceau de lecture est remplacée par la hauteur définie sur le pad enfoncé.

- 3 Appuyez sur le bouton **[KEY +]** tout en maintenant le bouton **[SHIFT]** enfoncé.

La tonalité du morceau en cours de lecture retourne à son état d'origine. (Key Reset)

---

## Utilisation de la fonction Pad Editor

Pour en savoir plus sur la fonction Pad Editor, consultez le Pad Editor Operation Guide.

Pour le Pad Editor Operation Guide, consultez **[Aide] > [Guide] > [Pad Editor Operation Guide]** sur le site web de rekordbox.

rekordbox.com

---

## Utilisation de Slide FX

Vous pouvez rapidement contrôler un effet en appuyant sur la bande tactile de l'appareil et en la faisant glisser.

- 1 Cochez la case **[FX]** en haut de l'écran rekordbox dj.  
Le panneau Slide FX s'affiche.
  - Si le panneau Slide FX ne s'affiche pas, cliquez sur le bouton **[SFX1]** ou **[SFX2]** du panneau FX.
- 2 Appuyez sur le bouton **[1]**, **[2]** ou **[3]** de **[SLIDE FX]**.  
Sélectionnez un effet pour Slide FX.
  - Vous ne pouvez pas sélectionner plusieurs effets à la fois.
- 3 Appuyez sur la bande tactile et faites-la glisser.  
L'effet sélectionné est activé. Le niveau/la profondeur de l'effet change selon la position sur laquelle vous appuyez.
  - Relâchez l'appui sur la bande tactile pour désactiver l'effet.
- 4 Appuyez sur le bouton **[HOLD]**.  
Même si vous relâchez l'appui sur la bande tactile, l'effet reste activé. (Fonction Hold)
  - Pour désactiver la fonction Hold, appuyez de nouveau sur le bouton **[HOLD]**.
  - Même si la fonction Hold est activée, vous pouvez modifier le niveau ou la profondeur de l'effet en faisant glisser la bande tactile.

# Serato DJ Pro

## Noms et fonctions des éléments (Serato DJ Pro)

Cette section vous décrit les fonctions courantes des boutons et des pads lors de l'utilisation de Serato DJ Pro.

### Panneau supérieur

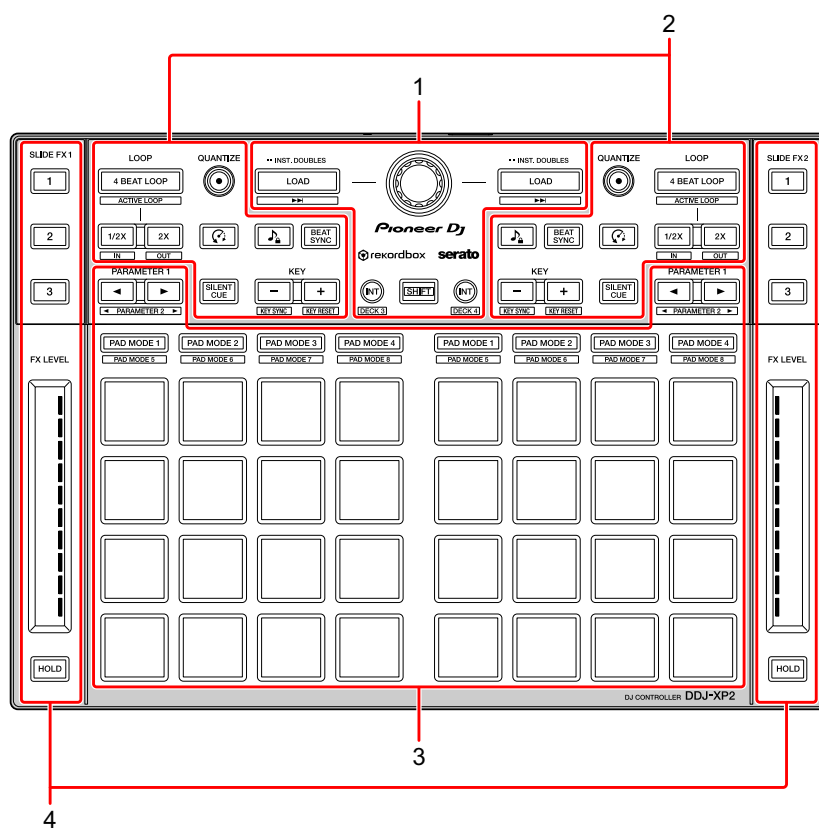

**1** Section d'exploration (page 46)

**2** Section Deck (page 48)

**3** Section Pads performance (page 51)

**4** Section Slide FX (page 53)

## Section d'exploration

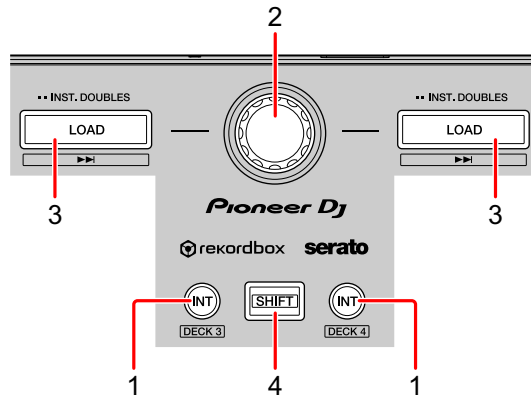

### 1 Boutons INT

Pression :

Définir le mode de lecture sur le mode Relative ou sur le mode Internal sur Serato DVS.

[SHIFT] + pression :

Sélectionne une platine.

Lorsque vous sélectionnez la platine 3 ou 4 et appuyez sur le bouton [SHIFT], le bouton [INT] s'allume.

Lorsque vous sélectionnez la platine 1 ou 2 et appuyez sur le bouton [SHIFT], le bouton [INT] ne s'allume pas.

- Le bouton [INT] permet de changer le mode de lecture de DVS. Pour utiliser DVS, vous devez disposer de composants matériels compatibles et, dans certains cas, d'une licence distincte. Pour en savoir plus, consultez le site [serato.com](http://serato.com)

### 2 Sélecteur rotatif

Tournez :

Déplace le curseur vers le haut ou vers le bas dans la bibliothèque ou dans le panneau [crates].

Pression :

Déplace le curseur entre la bibliothèque et le panneau **[crates]** chaque fois que vous appuyez sur le sélecteur rotatif.

Le curseur sur le panneau **[Files]** passe à un niveau inférieur.

Le curseur sur le panneau **[Browse]** passe à la catégorie suivante.

- Pour en savoir plus sur le panneau **[crates]**, consultez la section : Ajouter des fichiers de musique (morceaux) (page 57)

### 3 Boutons LOAD

Pression :

Charge le morceau sélectionné sur la platine.

Double pression :

Charge le morceau déjà chargé sur l'autre platine sur la platine sur laquelle vous avez appuyé sur le bouton **[LOAD]**.

Si un morceau est en cours de lecture, la lecture commence depuis la même position. (Instant Doubles)

**[SHIFT]** + pression :

Charge le morceau suivant dans la liste des morceaux sur la platine.

### 4 Bouton SHIFT

Pression :

Appuyez sur un autre bouton tout en maintenant le bouton **[SHIFT]** pour utiliser une autre fonction affectée au bouton.

## Section Deck

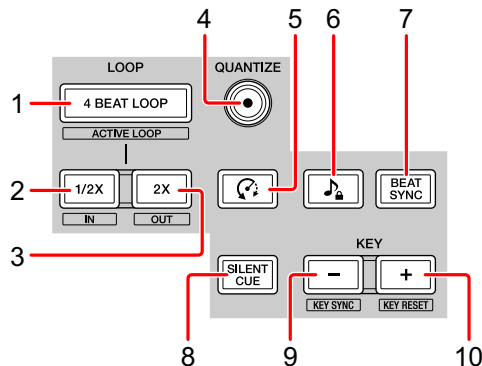

### 1 Boutons 4 BEAT LOOP

Pression :

En lecture normale, la boucle automatique de 4 temps est définie puis la lecture de boucle démarre.

Pendant la lecture de la boucle, la lecture de boucle est annulée.

**[SHIFT]** + pression :

Bascule entre l'état actif ou inactif de la boucle. (Loop Active)

- Même lorsque la boucle est définie sur active, la lecture de la boucle ne démarre pas si la position de lecture n'est pas dans la boucle.
- Lorsque la position de lecture atteint la boucle active, la lecture de boucle commence.
- Pendant la lecture de la boucle, la lecture de boucle est annulée.

### 2 Boutons LOOP 1/2X

Pression :

Diminue de moitié la longueur de la lecture de la boucle.

**[SHIFT]** + pression :

Pose le point Loop In.



## 3 Boutons LOOP 2X

Pression :

Double la longueur de la lecture de la boucle.

**[SHIFT]** + pression :

Pose le point Loop Out et démarre la lecture de la boucle.

## 4 Boutons QUANTIZE

Pression :

Active/désactive la fonction de quantification.

## 5 Boutons (Censurer)

Pression :

Maintenez le bouton enfoncé pour jouer le morceau en sens inverse. La lecture normale reprend lorsque le bouton est relâché.

- Même pendant une lecture en sens inverse, la lecture normale continue en arrière-plan. Lorsque vous relâchez ce bouton, la lecture se poursuit à partir de la position atteinte en arrière-plan.

## 6 Boutons (Verrouillage de clé)

Pression :

Active/désactive la fonction Verrouillage de clé.

Lorsque la fonction Verrouillage de clé est activée, la hauteur ne change pas même si le tempo du morceau est modifié.

- Le son est traité numériquement si bien que sa qualité diminue.

## 7 Boutons BEAT SYNC

Pression :

Permet d'activer SYNC. Utilisez ces boutons pour mettre en correspondance le tempo et la grille rythmique des morceaux en cours de lecture.

**[SHIFT]** + pression :

Permet de désactiver Sync.

## 8 Boutons SILENT CUE

Pression :

Désactive le son du morceau en cours de lecture sur la platine sélectionnée.

Pour annuler le mode silencieux, appuyez une nouvelle fois sur ce bouton.

- Vous pouvez également annuler le repère silencieux en déclenchant un repère instantané sur la platine en mode silencieux.

## 9 Boutons KEY -

Pression :

Réduit d'un demi-ton la tonalité du morceau en cours de lecture.

[SHIFT] + pression :

Modifie la tonalité pour correspondre à celle du morceau sur l'autre platine.

- Les boutons [KEY -] et [KEY +] sont des fonctions de Pitch 'n Time DJ. Pour utiliser Pitch 'n Time DJ avec Serato DJ Pro, vous devez acheter une licence distincte. Pour en savoir plus, consultez le site [serato.com](http://serato.com)

## 10 Boutons KEY +

Pression :

Augmente d'un demi-ton la tonalité du morceau en cours de lecture.

[SHIFT] + pression :

Rétablit la tonalité d'origine. (Key Reset)

## Section Pads performance

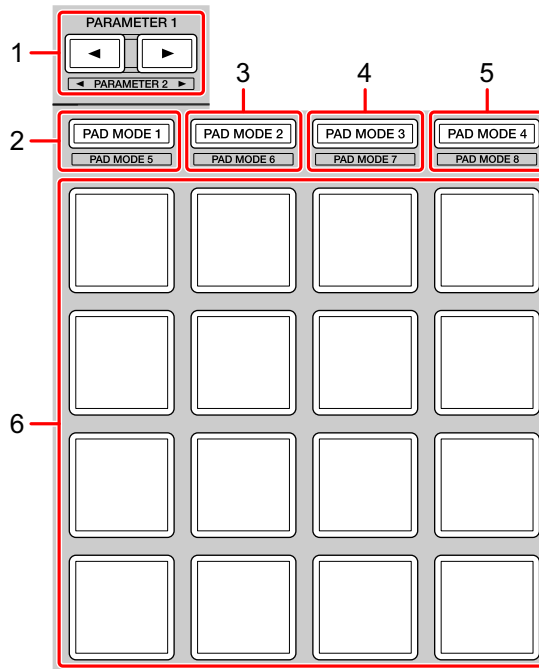

### 1 Bouton PARAMETER ◀, bouton PARAMETER ▶

Pression :

Définit le paramètre de chaque mode de pad.

➔ En savoir plus : Utilisation des Pads performance (page 59)

### 2 Bouton PAD MODE 1

Pression :

Active le mode Hot Cue et le mode Sampler.

**[SHIFT]** + pression :

Active le mode Pitch Play.

Double pression :

Active le mode User 1.

## 3 Bouton PAD MODE 2

Pression :

Active le mode Auto Loop.

**[SHIFT]** + pression :

Active le mode Roll.

Double pression :

Active le mode User 2.

## 4 Bouton PAD MODE 3

Pression :

Active le mode Slicer et le mode Sampler.

**[SHIFT]** + pression :

Active le mode Slicer Loop et le mode Sampler.

Double pression :

Active le mode User 3.

## 5 Bouton PAD MODE 4

Pression :

Active le mode Saved Loop et le mode Manual Loop.

**[SHIFT]** + pression :

Active le mode Transport et le mode Beatgrid Edit.

Double pression :

Active le mode User 4.

## 6 Pads performance

Vous pouvez utiliser les Pads performance pour déclencher diverses fonctions.

➔ En savoir plus : Utilisation des Pads performance (page 59)

## Section Slide FX

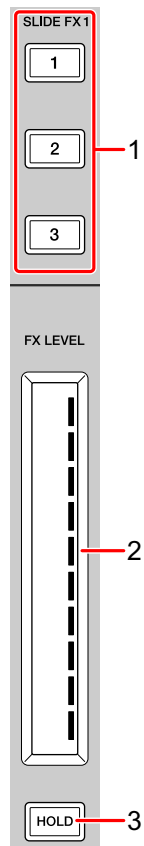

### 1 Bouton SLIDE FX [1], bouton SLIDE FX [2], bouton SLIDE FX [3]

Pression :

Sélectionne un effet appliqué lorsque vous appuyez sur la bande tactile.

**[SHIFT]** + pression :

Modifie l'effet chargé dans chaque slot FX.

## 2 Bande tactile

Appui :

Active l'effet sélectionné et modifie le niveau/la profondeur de l'effet en fonction de la position d'appui.

- Lorsque vous relâchez l'appui sur la bande tactile, l'effet est désactivé.

Glissement :

Modifie le niveau/la profondeur de l'effet en fonction de la position de glissement.

## 3 Bouton HOLD

Pression :

Maintient l'effet actif, même après avoir cessé d'appuyer sur la bande tactile. (Fonction Hold)

- Lorsque vous appuyez de nouveau sur ce bouton, la fonction Hold est désactivée.
- Vous pouvez modifier le niveau/la profondeur de l'effet en faisant glisser la bande tactile même lorsque la fonction Hold est activée.

---

## Panneau arrière

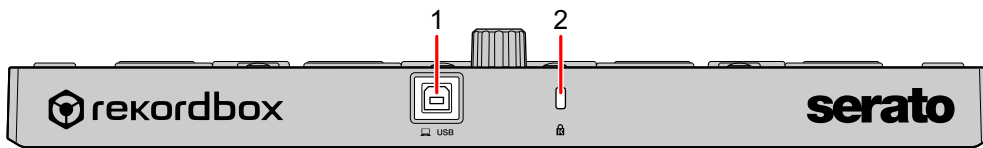

### 1 Port USB

Permet de raccorder votre PC/Mac avec le câble USB fourni.

- Un concentrateur USB ne peut pas être utilisé.
- Si votre PC/Mac ne dispose que d'un port USB Type-C, vous devrez utiliser un câble USB Type-C mâle à USB-A femelle.

### 2 Fente de sécurité Kensington

Permet de connecter un verrou câblé pour la sécurité.

## Configuration du système

Vous avez besoin de l'équipement suivant et du logiciel Serato DJ Pro pour faire fonctionner l'appareil.

### Contrôleur DJ ou table de mixage DJ

Vous avez besoin d'une table de mixage DJ telle que DJM-S9 ou d'un contrôleur DJ tel que DDJ-SX3, compatible avec Serato DJ Pro.

---

## Exemples de branchement

### ❖ Connexion à un système Serato DVS à l'aide de platines et d'une table de mixage DJ

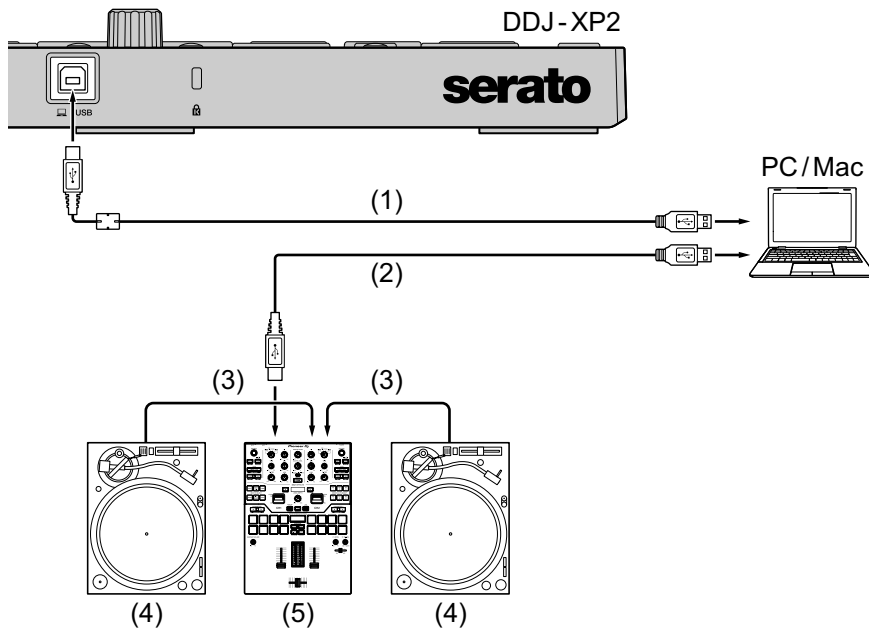

(1) Câble USB (fourni), (2) Câble USB, (3) Câble audio,  
(4) Platine (PLX-1000, etc.), (5) Table de mixage DJ (DJM-S9, etc.)  
Pour le raccordement à DDJ-XP2, veuillez à utiliser le câble USB fourni pour des performances optimales.

---

---

## Utilisation de base (Serato DJ Pro)

---

### Démarrer le système

Vous devez d'abord raccorder votre PC/Mac à un contrôleur DJ ou table de mixage DJ compatible avec Serato DJ Pro.

- Pour en savoir plus sur l'utilisation du logiciel Serato DJ Pro, et sur la table de mixage DJ ou le contrôleur DJ compatible avec Serato DJ Pro, consultez le site [serato.com](http://serato.com).
- 1 Raccordez la table de mixage DJ ou le contrôleur DJ compatible avec Serato DJ Pro à votre PC/Mac à l'aide d'un câble USB.
  - 2 Allumez votre PC/Mac.
  - 3 Allumez la table de mixage DJ ou le contrôleur DJ compatible avec Serato DJ Pro.
  - 4 Lancez Serato DJ Pro.
    - **Pour Mac**  
Dans Finder, ouvrez le dossier **[Applications]**, puis cliquez sur l'icône **[Serato DJ Pro]**.
    - **Pour Windows 10**  
Dans le menu **[Démarrer]**, cliquez sur **[Serato]** > icône **[Serato DJ Pro]**.
    - **Pour Windows 8.1**  
Dans l'**[affichage Applications]**, cliquez sur l'icône **[Serato DJ Pro]**.
    - **Pour Windows 7**  
Dans le menu **[Démarrer]** de Windows, ouvrez **[Tous les programmes]** > **[Serato]** > **[Serato DJ Pro]**.
  - 5 Raccordez l'appareil à votre PC/Mac à l'aide du câble USB fourni. Une fois l'appareil et Serato DJ Pro correctement raccordés, le bouton de mode pad de l'appareil (par défaut, le bouton de mode **[PAD MODE 1]**) s'allume.
    - L'appareil fonctionne avec le pilote standard du système d'exploitation de votre PC/Mac. Vous n'avez pas besoin d'installer un logiciel pilote distinct pour l'appareil.



## ❖ Ajouter des fichiers de musique (morceaux)

Ajoutez des fichiers de musique (morceaux) à la bibliothèque via Serato DJ Pro.

## ❖ Chargement d'un morceau de musique sur un deck

- 1 Appuyez sur le sélecteur rotatif de l'appareil pour déplacer le curseur vers le panneau **[crates]** sur l'écran de votre PC/Mac.
- 2 Tournez le sélecteur rotatif pour sélectionner **[crates]**.
- 3 Appuyez sur le sélecteur rotatif pour déplacer le curseur vers la bibliothèque sur l'écran de votre PC/Mac.
- 4 Tournez le sélecteur rotatif pour sélectionner un morceau.
- 5 Appuyez sur le bouton **[LOAD]** pour charger le morceau sélectionné sur la platine.  
Pour charger le morceau sur la platine 3 ou 4, appuyez sur le bouton **[INT]** tout en maintenant le bouton **[SHIFT]** enfoncé.  
Le morceau est chargé sur la platine 3 ou 4.

## ❖ Lire les morceaux

Faites fonctionner le lecteur DJ, la table de mixage DJ, le contrôleur, etc., pour lire les morceaux.

## ❖ Fermeture du système

- 1 Quittez Serato DJ Pro.  
Une fois le logiciel fermé, une question apparaît à l'écran de votre PC/Mac pour savoir si vous souhaitez bien le fermer. Cliquez sur **[Yes]** pour fermer.
- 2 Débranchez le câble USB de votre PC/Mac.

---

## Utilisation avancée (Serato DJ Pro)

---

---

### Utilisation de 4 Beat Loop

**Pendant la lecture, appuyez sur le bouton [4 BEAT LOOP].**

La lecture de boucle à 4 temps démarre à partir du moment où vous appuyez sur le bouton.

- Lorsque la fonction Quantize est activée, il se peut que vous remarquiez un léger retard dû à la quantification.

#### ❖ Annulation de la lecture de boucle

**Appuyez une nouvelle fois sur le bouton [4 BEAT LOOP].**

La lecture se poursuit en revenant au point d'Loop In.

---

### Utilisation de Manual Loop

Vous pouvez choisir la section que vous souhaitez boucler.

- Lorsque la fonction Quantize est activée, il se peut que vous remarquiez un léger retard dû à la quantification.

- 1 Appuyez sur le bouton **[1/2X]** tout en maintenant enfoncée le bouton **[SHIFT]** au point auquel vous souhaitez démarrer le bouclage (le point d'Loop In) pendant la lecture.
- 2 Appuyez sur le bouton **[2X]** tout en maintenant enfoncée le bouton **[SHIFT]** au point auquel vous souhaitez arrêter le bouclage (le point d'Loop Out) pendant la lecture.  
La lecture de boucle démarre.

#### ❖ Coupure de la boucle

Appuyez sur le bouton **[1/2X]** pendant la lecture de la boucle.

Chaque fois que vous appuyez sur le bouton, la durée de la boucle est réduite de moitié.

- La longueur de la boucle peut être réduite de moitié même pendant la lecture de boucle à 4 temps.

## ❖ **Extension de la boucle**

Appuyez sur le bouton **[2X]** pendant la lecture de la boucle.

Chaque fois que vous appuyez sur le bouton, la durée de la boucle est doublée.

- La durée de la boucle peut être doublée même pendant la lecture de boucle à 4 temps.

## ❖ **Annulation de la boucle**

Appuyez sur le bouton **[4 BEAT LOOP]**.

La lecture se poursuit en revenant au point d'Loop In.

---

## **Utilisation des Pads performance**

Vous pouvez commuter les fonctions à l'aide des boutons de mode pad respectifs.

Les fonctions de plusieurs catégories sont définies sur les Pads performance (1 à 16).

Cette section explique les fonctions de chaque mode de pad.

## ❖ **Utilisation du mode Hot Cue et du mode Sampler**

Vous pouvez utiliser les repères instantanés et les échantillonneurs dans le même mode de pad.

Appuyez sur le bouton **[PAD MODE 1]** pour activer ce mode.

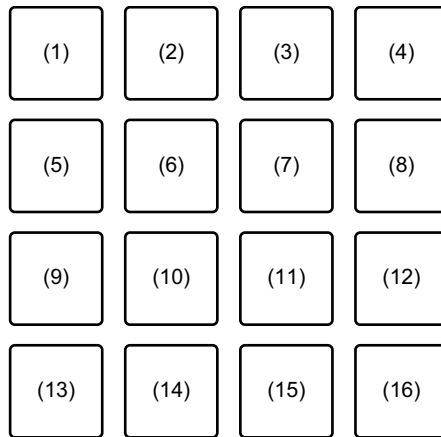

(1) Hot Cue 1, (2) Hot Cue 2, (3) Hot Cue 3, (4) Hot Cue 4,  
(5) Hot Cue 5, (6) Hot Cue 6, (7) Hot Cue 7, (8) Hot Cue 8,  
(9) Slot 1, (10) Slot 2, (11) Slot 3, (12) Slot 4,  
(13) Slot 5, (14) Slot 6, (15) Slot 7, (16) Slot 8

## Utilisation de Hot Cues

Vous pouvez démarrer la lecture instantanément à partir de la position où un Hot Cue est défini.

- Il est possible de définir et d'enregistrer jusqu'à 8 points Hot Cue pour chaque morceau.
- 1 Si le morceau est en cours de lecture ou en pause, appuyez sur un pad performance (1 à 8) pour définir le point Hot Cue.

Les points Hot Cue sont définis sur les Pads performance comme suit :

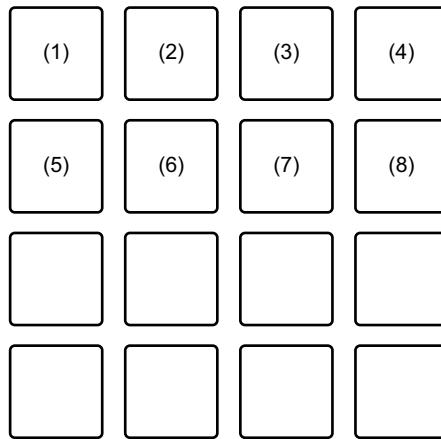

(1) Hot Cue 1, (2) Hot Cue 2, (3) Hot Cue 3, (4) Hot Cue 4,  
(5) Hot Cue 5, (6) Hot Cue 6, (7) Hot Cue 7, (8) Hot Cue 8

2 Appuyez sur un pad performance pour lequel vous avez défini un Hot Cue.

La lecture démarre au point Hot Cue.

- Vous pouvez effacer les points Hot Cue en appuyant sur un pad performance tout en maintenant le bouton **[SHIFT]** enfoncé.

## Utilisation de Sampler

Vous pouvez utiliser les Pads performance pour jouer des morceaux ou des sons affectés aux slots du Sampler.

1 Sélectionnez la banque de l'échantillonneur sur l'écran de votre PC/Mac.

L'échantillonneur possède 4 banques A, B, C et D, et chaque banque dispose de 8 slots.

- La banque sélectionnée est utilisée pour toutes les platines et tous les modes de pad dotés de la fonction d'échantillonneur.

2 Appuyez sur le sélecteur rotatif pour déplacer le curseur sur la liste des morceaux.

3 Tournez le sélecteur rotatif pour sélectionner un morceau.

- 4 Appuyez sur un pad performance (9 à 16) tout en maintenant le bouton **[SHIFT]** enfoncé.

Le morceau sélectionné est chargé dans le slot du Sampler.

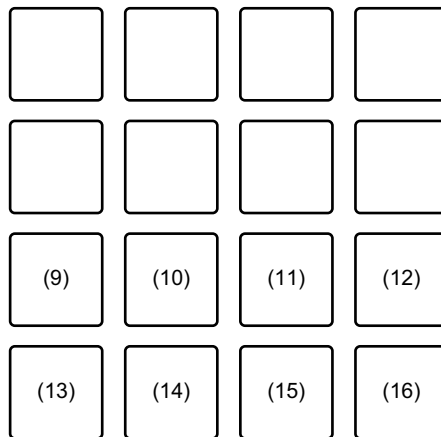

(9) Slot 1, (10) Slot 2, (11) Slot 3, (12) Slot 4,  
(13) Slot 5, (14) Slot 6, (15) Slot 7, (16) Slot 8

- 5 Appuyez sur le pad performance (9 à 16).

Le morceau ou le son affecté au slot concerné est joué.

- Les méthodes de lecture varient selon le mode d'Sampler de Serato DJ Pro. Pour obtenir des détails, lisez le manuel du logiciel Serato DJ Pro.
- Lorsque vous appuyez sur un pad performance tout en appuyant sur le bouton **[SHIFT]**, le son du slot en cours de lecture s'arrête.

## ❖ Utilisation du mode Auto Loop

Vous pouvez utiliser la boucle automatique et le saut de mesure dans le même mode de pad.

Appuyez sur le bouton **[PAD MODE 2]** pour activer ce mode.

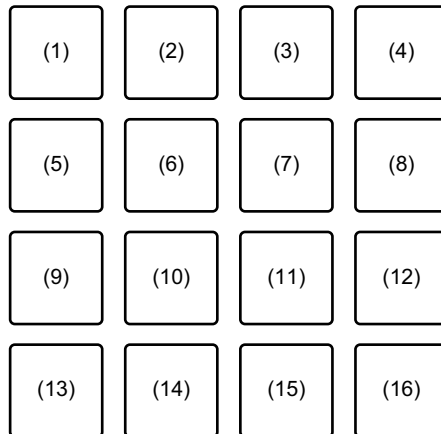

(1) Auto Loop 1/32 temps, (2) Auto Loop 1/16 temps,  
 (3) Auto Loop 1/8 temps, (4) Auto Loop 1/4 temps, (5) Auto Loop 1/2 temps,  
 (6) Auto Loop 1 temps, (7) Auto Loop 2 temps, (8) Auto Loop 4 temps,  
 (9) Auto Loop 8 temps, (10) Auto Loop 16 temps,  
 (11) Auto Loop 32 temps, (12) Auto Loop 1/3 temps,  
 (13) Beat Jump à gauche, (14) 1/2X plage de sauts de mesure,  
 (15) 2X plage de sauts de mesure, (16) Beat Jump à droite

## Utilisation de Auto Loop

Lorsque vous appuyez sur un pad performance (1 à 12), une boucle est définie avec les temps définis sur le pad. Même si vous relâchez le pad, la lecture de la boucle continue.

### 1 Appuyez sur un pad performance (1 à 12).

Une boucle est lue avec les temps définis sur le pad enfoncé.

- Lorsque vous appuyez sur le bouton **[PARAMETER ◀]** ou **[PARAMETER ▶]**, la durée de la boucle est divisée de moitié ou doublée.
- Lorsque vous appuyez sur le bouton **[PARAMETER ◀]** ou **[PARAMETER ▶]** tout en maintenant le bouton **[SHIFT]** enfoncé, la boucle est déplacée sans que sa durée ne soit modifiée. (Loop Shift)

2 Appuyez à nouveau sur le même pad performance.

La lecture de la boucle est annulée.

## Utilisation de Beat Jump

Vous pouvez déplacer la position de lecture instantanément sans changer le rythme original.

- Appuyez sur le pad performance 14 ou 15 : sélectionne la plage de sauts de mesure.
- Appuyez sur le pad performance 13 ou 16 : place la position de lecture vers la gauche ou vers la droite avec le temps défini.

## ❖ Utilisation du mode Slicer et du mode Sampler

Vous pouvez utiliser le slicer et l'échantillonneur dans le même mode de pad.

Appuyez sur le bouton **[PAD MODE 3]** pour activer ce mode.

- Lorsque vous appuyez sur le bouton **[PAD MODE 3]** tout en maintenant enfoncée le bouton **[SHIFT]**, le mode Slicer Loop et le mode Sampler sont activés.

➔ En savoir plus : À propos de Slicer et Slicer Loop (page 66)

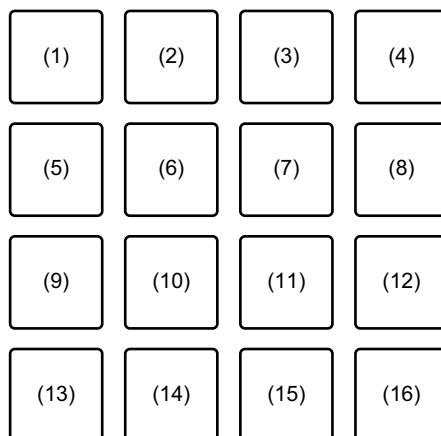

(1) Section 1, (2) Section 2, (3) Section 3, (4) Section 4,  
(5) Section 5, (6) Section 6, (7) Section 7, (8) Section 8,  
(9) Slot 1, (10) Slot 2, (11) Slot 3, (12) Slot 4,  
(13) Slot 5, (14) Slot 6, (15) Slot 7, (16) Slot 8



## Utilisation de Slicer

La plage indiquée est divisée en 8 sections identiques, qui sont attribuées aux Pads performance respectifs.

Lorsque vous appuyez sur un pad performance, le son de la section attribué à ce pad est lu en boucle.

Pendant la lecture en boucle du son du pad, la lecture normale avec le rythme d'origine continue en fond sonore. Si vous relâchez le pad performance et que la lecture en boucle s'arrête, la lecture reprendra à partir de la position atteinte à ce stade.

- La fonction Slicer ne peut pas être utilisée avec des morceaux pour lesquels aucune grille rythmique n'est définie. Pour obtenir des détails sur le réglage des grilles rythmiques, lisez le manuel du logiciel Serato DJ Pro.

- 1 Appuyez sur le bouton **[PARAMETER ◀]** ou **[PARAMETER ▶]** tout en maintenant le bouton **[SHIFT]** enfoncé.

Spécifiez le domaine pour la fonction Slicer. La valeur définie pour le domaine est modifiée chaque fois que vous appuyez sur l'une des boutons tant en appuyant sur le bouton **[SHIFT]**.

Le domaine peut être réglé sur un des 6 réglages : 2 temps, 4 temps, 8 temps, 16 temps, 32 temps ou 64 temps. Le domaine est divisé également en 8 sections découpées qui sont affectées à chaque pad, comme indiqué ci-dessous.

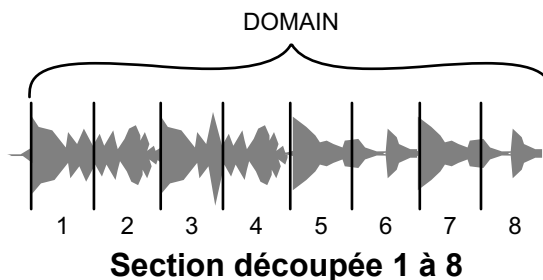

- 2 Appuyez sur le bouton **[PARAMETER ◀]** ou sur le bouton **[PARAMETER ▶]**.

Spécifiez la quantification pour la fonction Slicer. La valeur définie pour la quantification est modifiée chaque fois que vous appuyez sur l'un des boutons.

La quantification peut être réglée de 4 façons : 1/8, 1/4, 1/2 et 1.

Avec le réglage de quantification, vous pouvez modifier la longueur de la boucle lue lorsque vous appuyez de façon prolongée sur le pad. Par exemple, lorsque la quantification est réglée sur 1, toute la section affectée au pad est lue en boucle et lorsque la quantification est réglée sur 1/2, seule la première moitié de la section affectée au pad est lue en boucle.

- 3 Appuyez de manière prolongée sur un pad performance (1 à 8).  
 Tout en appuyant sur le pad, la lecture continue en boucle. Lorsque vous relâchez le pad, la lecture reprend à partir de la position atteinte en arrière-plan.
- La durée de la boucle diffère selon le réglage de quantification.

## À propos de Slicer et Slicer Loop

### Slicer

Lorsque la position de lecture atteint la fin de la plage découpée en huit sections égales, la plage sur l'écran passe aux 8 sections suivantes, et ces sections sont affectées aux divers pads en remplacement des sections précédentes.

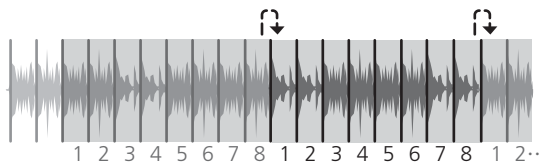

## Slicer Loop

Lorsque la position de lecture atteint la fin de la plage qui a été découpée en 8 parts égales, la position de lecture revient au début de la plage.

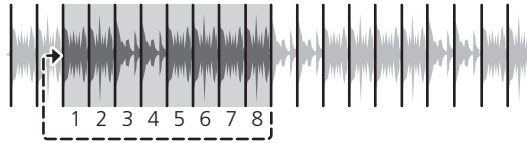

## Utilisation de Sampler

➔ Lire : Utilisation du mode Hot Cue et du mode Sampler (page 59)

### ❖ Utilisation du mode Saved Loop et du mode Manual Loop

Vous pouvez utiliser une boucle sauvegardée et une boucle manuelle dans le même mode de pad.

Appuyez sur le bouton **[PAD MODE 4]** pour activer ce mode.

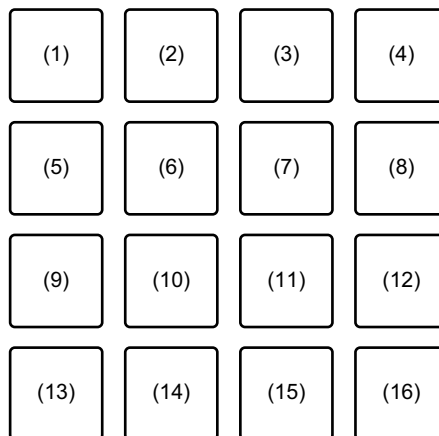

(1) Slot 1, (2) Slot 2, (3) Slot 3, (4) Slot 4,  
 (5) Slot 5, (6) Slot 6, (7) Slot 7, (8) Slot 8,  
 (9) Loop In, (10) Loop Out, (11) Loop activée/désactivée, (12) Reloop,  
 (13) Beat Jump à gauche, (14) 1/2X plage de sauts de mesure,  
 (15) 2X plage de sauts de mesure, (16) Beat Jump à droite

## Utilisation de Saved Loop

Vous pouvez sauvegarder une boucle dans un slot de boucle de Serato DJ Pro et accéder à la boucle sauvegardée.

- 1 Appuyez sur un pad performance (1 à 8) pendant la lecture de la boucle.

La boucle est affectée à un slot de boucle de Serato DJ Pro.

- Lorsque vous appuyez sur le bouton **[PARAMETER ◀]** ou **[PARAMETER ▶]**, la durée de la boucle est divisée de moitié ou doublée.
- Lorsque vous appuyez sur le bouton **[PARAMETER ◀]** ou **[PARAMETER ▶]** tout en maintenant le bouton **[SHIFT]** enfoncé, la boucle est déplacée sans que sa durée ne soit modifiée. (Loop Shift)

- 2 Appuyez sur un pad performance (1 à 8) tout en maintenant le bouton **[SHIFT]** enfoncé.

La boucle est définie sur le pad et le slot de boucle est supprimé.

- 3 Appuyez à nouveau sur le même pad performance.

La lecture de la boucle est annulée.

## Utilisation de Manual Loop

Vous pouvez choisir la section que vous souhaitez boucler.

- 1 Appuyez sur le pad performance 9 pendant la lecture ou lorsque la lecture est en pause.

Le point Loop In est défini.

- 2 Appuyez sur le pad performance 10.

Le point Loop Out est défini et la lecture de la boucle démarre.

- Pour annuler la lecture de la boucle, appuyez sur le pad performance 11.
- Pour reprendre la lecture de la boucle après l'annulation, appuyez sur le pad performance 12.
- Lorsque vous appuyez sur le bouton **[PARAMETER ◀]** ou **[PARAMETER ▶]**, la durée de la boucle est divisée de moitié ou doublée.

- Lorsque vous appuyez sur le bouton **[PARAMETER ◀]** ou **[PARAMETER ▶]** tout en maintenant le bouton **[SHIFT]** enfoncé, la boucle est déplacée sans que sa durée ne soit modifiée. (Loop Shift)

## Utilisation de Beat Jump

☞ Lire : Utilisation du mode Auto Loop (page 63)

### ❖ Utilisation du mode Pitch Play

Pour utiliser Pitch 'n Time DJ avec Serato DJ Pro, vous devez acheter une licence distincte. Pour en savoir plus, consultez le site [serato.com](http://serato.com). Appuyez sur le bouton **[PAD MODE 1]** tout en maintenant le bouton **[SHIFT]** enfoncé pour activer ce mode.

- 1 Appuyez sur un pad performance tout en maintenant le bouton **[SHIFT]** enfoncé pour sélectionner un point Hot Cue.
- 2 Appuyez sur le pad performance.  
Avec le pitch défini sur le pad sur lequel vous avez appuyé, la lecture commence à partir du point Hot Cue sélectionné à l'étape 1.
  - Pour sélectionner la plage de pitch sur plage Up, plage Middle ou plage Down, appuyez sur le bouton **[PARAMETER ◀]** ou sur le bouton **[PARAMETER ▶]**.

- Pour augmenter ou réduire le pitch par demi-tons, appuyez sur le bouton **[PARAMETER ◀]** ou sur le bouton **[PARAMETER ▶]** tout en maintenant le bouton **[SHIFT]** enfoncé.

## Plage Up

+8	+9	+10	+11
+4	+5	+6	+7
0	+1	+2	+3
-4	-3	-2	-1

## Plage Middle

+4	+5	+6	+7
0	+1	+2	+3
-4	-3	-2	-1
-8	-7	-6	-5

## Plage Down

+1	+2	+3	+4
-3	-2	-1	0
-7	-6	-5	-4
-11	-10	-9	-8

## ❖ Utilisation du mode Roll

Vous pouvez utiliser le mode Roll et le saut de mesure dans le même mode de pad.

Appuyez sur le bouton **[PAD MODE 2]** tout en maintenant le bouton **[SHIFT]** enfoncé pour activer ce mode.

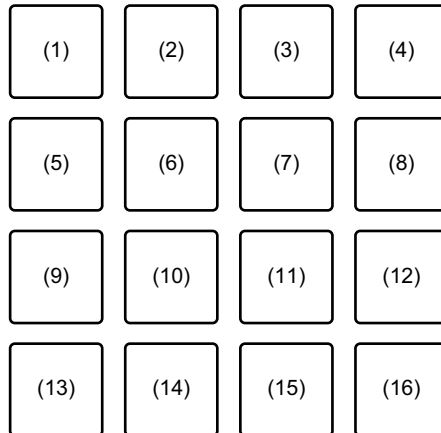

(1) 1/32, (2) 1/16, (3) 1/8, (4) 1/4, (5) 1/2, (6) 1, (7) 2, (8) 4, (9) 8, (10) 16, (11) 32, (12) 1/3, (13) Beat Jump à gauche, (14) 1/2X plage de sauts de mesure, (15) 2X plage de sauts de mesure, (16) Beat Jump à droite

## Utilisation de Roll

Lorsque vous appuyez sur un pad performance, une boucle du nombre de temps affecté à ce pad est spécifiée et la lecture de celle-ci continue jusqu'à ce que vous relâchiez le pad.

Pendant la lecture loop roll, la lecture normale avec le rythme d'origine continue en arrière-plan. Lorsqu'une lecture loop roll est annulée, la lecture se poursuit à partir de la position atteinte en arrière-plan.

- 1 Appuyez de manière prolongée sur un pad performance (1 à 12).  
Un loop roll du nombre de temps affectés à ce pad est joué.  
La lecture se poursuit en arrière-plan pendant la lecture loop roll.
  - Appuyez sur le bouton **[1/2X]** ou **[2X]** pendant un loop roll pour modifier le nombre de temps du loop roll.

- Vous pouvez également modifier le nombre de temps du loop roll en appuyant sur le bouton **[PARAMETER ◀]** ou sur le bouton **[PARAMETER ▶]** pendant le loop roll.
- Lorsque vous appuyez sur le bouton **[PARAMETER ◀]** ou **[PARAMETER ▶]** tout en maintenant le bouton **[SHIFT]** enfoncé, la boucle est déplacée sans que sa durée ne soit modifiée. (Loop Shift)

## 2 Relâchez le pad performance.

Le loop roll est annulé et la lecture reprend à partir de la position atteinte en arrière-plan.

## Utilisation de Beat Jump

➡ Lire : Utilisation du mode Auto Loop (page 63)

### ❖ Utilisation du mode Transport et du mode Beatgrid Edit

Vous pouvez utiliser le transport et la grille rythmique dans le même mode de pad.

Appuyez sur le bouton **[PAD MODE 4]** tout en maintenant le bouton **[SHIFT]** enfoncé pour activer ce mode.

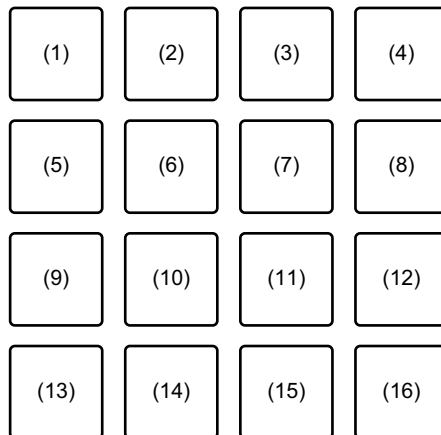

(1) Pitch Bend -, (2) Pitch Bend +, (3) Pitch Nudge -, (4) Pitch Nudge +,  
(5) Verrouillage de clé, (6) Sync, (7) Temp Cue, (8) Play / Pause,  
(9) Grid Adjust <<, (10) Grid Adjust <, (11) Grid Adjust > ,



(12) Grid Adjust >>, (13) Grid Slip <<, (14) Grid Slip <, (15) Grid Slip >, (16) Grid Slip >>

## Utilisation du mode Transport

Si aucune platine ou aucun CDJ ne sont connectés à votre table de mixage, vous pouvez toujours contrôler vos morceaux DJ à l'aide des fonctions de transport incluses dans ce mode de pad.

- 1 Appuyez sur le pad performance 1 ou 2.  
Réglez temporairement le pitch.
- 2 Appuyez sur le pad performance 3 ou 4.  
Déplacez le morceau de façon permanente et réglez le pitch.
  - Pour réinitialiser le bouton, appuyez sur le pad performance 3 ou 4 tout en maintenant le bouton **[SHIFT]** enfoncé.
- 3 Appuyez sur le pad performance 5.  
Activez ou désactivez la fonction Verrouillage de clé.  
Lorsque la fonction Verrouillage de clé est activée, la hauteur ne change pas même si le tempo du morceau est modifié.
  - Le son est traité numériquement si bien que sa qualité diminue.
- 4 Appuyez sur le pad performance 6.  
Lorsque Serato DVS est en mode Relative, il règle automatiquement le tempo des morceaux sur plusieurs platines.  
Lorsque Serato DVS est en mode Internal, il règle automatiquement le tempo et les grilles rythmiques des morceaux sur plusieurs platines.
  - Lorsque Serato DVS est en mode Absolute, la fonction Sync n'est pas disponible.
  - Pour annuler la fonction Sync, appuyez sur le pad performance 6 tout en maintenant le bouton **[SHIFT]** enfoncé.
- 5 Appuyez sur le pad performance 7.  
Posez, jouez et rappelez le point de repère temporaire.
  - Lorsque vous appuyez sur le pad performance 7 pendant la pause, vous pouvez poser le point de repère temporaire.

- Lorsque vous appuyez sur le pad performance 7 pendant la lecture, la position de lecture est rétablie sur le point de repère temporaire, et la lecture est mise en pause. (Back Cue)
- Lorsque vous appuyez sur le pad performance 7 après avoir rétabli le point de repère temporaire, la lecture reprend lorsque vous maintenez le bouton enfoncé. (Cue Sampler)
- Lorsque vous appuyez sur le pad performance 8 pendant l’Cue Sampler, la lecture reprend.
- Lorsque vous appuyez sur le pad performance 7 tout en maintenant le bouton **[SHIFT]** enfoncé, le morceau précédent de la liste des morceaux est chargé. (Previous Track)
- La position de lecture retourne au début du morceau.

## 6 Appuyez sur le pad performance 8.

Le morceau est lu ou mis en pause.

- Lorsque vous appuyez sur le pad performance 8 tout en maintenant le bouton **[SHIFT]** enfoncé, la lecture revient au point de repère temporaire et reprend. (Stutter)

## Utilisation de Beatgrid Edit

Vous pouvez modifier la grille rythmique du morceau chargé.

- Pad performance 9 ou 12 : règle la grille rythmique de façon significative. (Stretch / Expansion)
- Pad performance 10 ou 11 : règle la grille rythmique. (Stretch / Expansion)
- Pad performance 13 ou 16 : applique le mode Slip de façon significative.
- Pad performance 14 ou 15 : applique le mode Slip.
- Bouton **[PARAMETER ◀]** : règle le marqueur de temps.
- Bouton **[PARAMETER ▶]** : supprime le marqueur de temps.

## ❖ Utilisation du mode User

Vous pouvez affecter les fonctions Serato DJ Pro aux Pads performance de l'appareil via le mode MIDI Assign de Serato DJ Pro.

- Pour en savoir plus sur le mode MIDI Assign de Serato DJ Pro, consultez le manuel du logiciel Serato DJ Pro.

### 1 Appuyez deux fois sur le bouton du mode de pad.

Le mode User est activé.

- Vous pouvez affecter les fonctions différemment aux 16 pads à l'aide des quatre modes d'utilisateur ci-dessous.
  - Bouton **[PAD MODE 1]** : User mode 1
  - Bouton **[PAD MODE 2]** : User mode 2
  - Bouton **[PAD MODE 3]** : User mode 3
  - Bouton **[PAD MODE 4]** : User mode 4

### 2 Cliquez sur le bouton **[MIDI]** en haut à droite de l'écran Serato DJ Pro.

Le mode MIDI Assign est activé.



- 3 Cliquez sur la fonction que vous souhaitez affecter au pad sur l'appareil.  
L'écran suivant est un exemple pour affecter le bouton **[▶]** (lecture/pause).

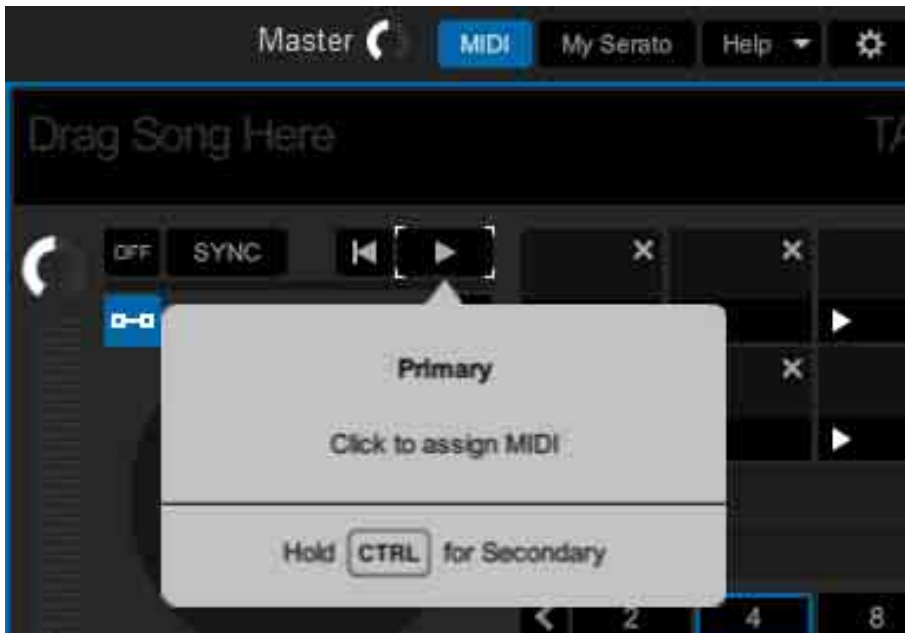

- Appuyez sur le pad performance auquel vous souhaitez affecter la fonction.  
Lorsque l'écran suivant s'affiche, l'affectation est terminée.

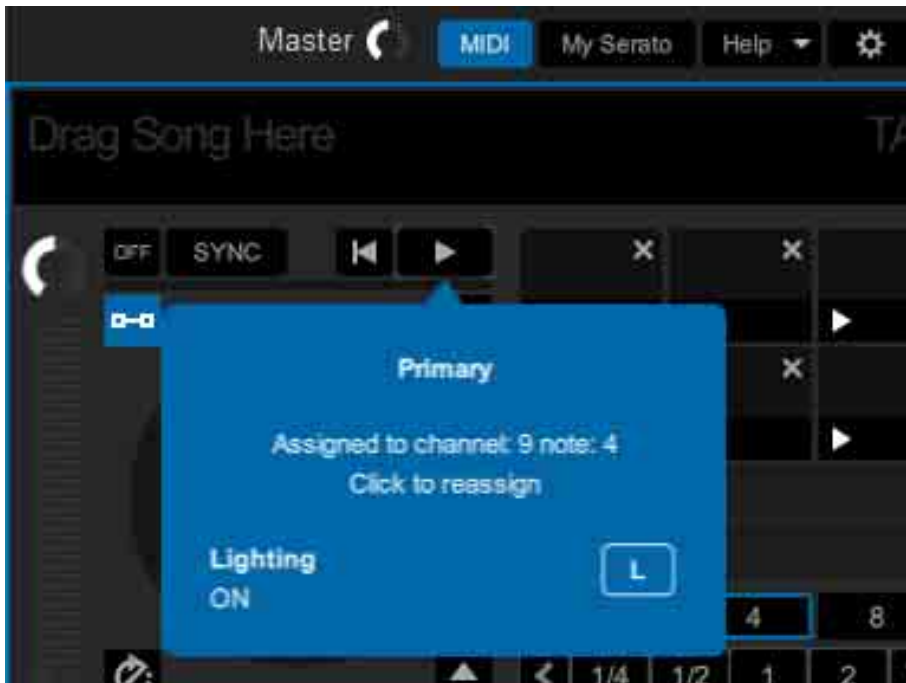

- Cliquez sur le bouton **[MIDI]** en haut à droite de l'écran Serato DJ Pro.  
Le mode MIDI Assign est annulé.  
Une fois l'affectation terminée, vous pouvez utiliser la fonction affectée au pad en mode User.

---

## Utilisation de Slide FX

Vous pouvez rapidement contrôler un effet en appuyant sur la bande tactile de l'appareil et en la faisant glisser.

- Lorsque vous connectez un périphérique doté de la fonction SEND/RETURN, par exemple le DJM-S9, il est possible que l'effet ne fonctionne pas correctement.

Pour en savoir plus, consultez **[FAQ]** sur le site web Pioneer DJ.  
[pioneerdj.com/support/](http://pioneerdj.com/support/)

- 1 Cliquez sur **[FX]** en haut de l'écran Serato DJ Pro.  
Le panneau FX s'affiche. Vous pouvez contrôler ces fonctions via la Slide FX de DDJ-XP2.
- 2 Appuyez sur le bouton **[1]**, **[2]** ou **[3]** de **[SLIDE FX]**.  
Sélectionnez un effet pour Slide FX.
  - Vous pouvez sélectionner plusieurs effets à la fois.
- 3 Appuyez sur la bande tactile et faites-la glisser.  
L'effet sélectionné est activé. Le niveau/la profondeur de l'effet change selon la position sur laquelle vous appuyez.
  - Relâchez l'appui sur la bande tactile pour désactiver l'effet.
- 4 Appuyez sur le bouton **[HOLD]**.  
Même si vous relâchez l'appui sur la bande tactile, l'effet reste activé. (Fonction Hold)
  - Pour désactiver la fonction Hold, appuyez de nouveau sur le bouton **[HOLD]**.
  - Même si la fonction Hold est activée, vous pouvez modifier le niveau ou la profondeur de l'effet en faisant glisser la bande tactile.

---

---

# Réglages sur l'appareil

---

---

## Lancement du mode Utilitaires

- 1 Débranchez le câble USB fourni de l'appareil.
  - Branchez le câble USB à votre PC/Mac.
- 2 Quittez l'application DJ si elle est en cours d'exécution.
  - Si vous démarrez le mode Utilitaires alors qu'une application DJ telle que rekordbox dj est en cours d'exécution sur votre PC/Mac, la configuration n'est pas correctement affichée.
- 3 Branchez le câble USB fourni à l'appareil tout en maintenant les boutons **[LOAD]** vers la gauche et vers la droite.

Le mode Utilitaires démarre.
- 4 Activez les éléments que vous souhaitez modifier sur le contrôleur après avoir démarré le mode Utilitaires.
  - ➔ En savoir plus : Mode utilitaires (page 80)
- 5 Appuyez sur le sélecteur rotatif.

Enregistrez les paramètres modifiés sur l'appareil.

Les boutons **[PAD MODE 1]**, **[PAD MODE 2]**, **[PAD MODE 3]** et **[PAD MODE 4]** sur la gauche clignotent lors de l'enregistrement. Ne débranchez pas le câble USB de l'appareil lors de l'enregistrement.
- 6 Débranchez le câble USB de l'appareil après que les boutons de mode de pad cessent de clignoter et s'allument.
  - Lorsque vous rebranchez le câble USB à l'appareil, les paramètres modifiés sont appliqués.

## Mode utilitaires

Les réglages suivants peuvent être changés :

- Changement du réglage du mode démo (page 80)
- Modification du paramètre Éclairage de chargement (page 81)
- Configuration de la méthode de sélection du contrôleur MIDI (page 82)
- Modification du paramètre de sortie MIDI pour la bande tactile (page 83)

---

## Changement du réglage du mode démo

Si vous n'utilisez aucune fonctionnalité pendant une durée donnée, l'appareil entre en mode démo.

Vous pouvez définir le délai d'activation et de désactivation du mode démo.

- Pour annuler le mode démo, utilisez l'une des boutons, appuyez sur la bande, etc., de l'appareil.

Appuyez sur le bouton **[PAD MODE 1]** de gauche.

Le paramètre du mode démo est modifié chaque fois que vous appuyez sur le bouton **[PAD MODE 1]**.

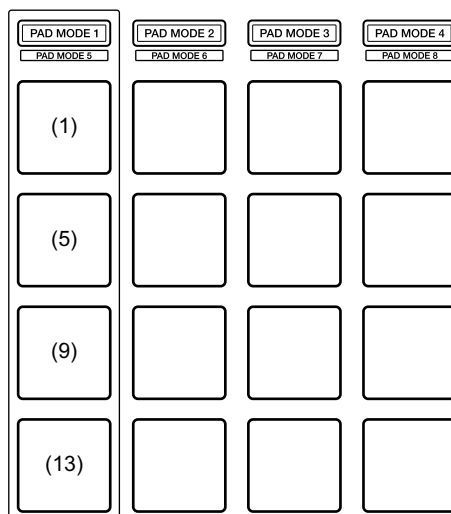



# Réglages sur l'appareil

- (1) Pad 1 de gauche allumé : le mode démo est désactivé. (valeur par défaut)
- (5) Pad 5 de gauche allumé : 1 minute
- (9) Pad 9 de gauche allumé : 5 minutes
- (13) Pad 13 de gauche allumé : 10 minutes

---

## Modification du paramètre Éclairage de chargement

L'éclairage de chargement indique que le morceau est chargé sur la platine.

Appuyez sur le bouton **[PAD MODE 2]** de gauche.

Le paramètre Éclairage de chargement est modifié chaque fois que vous appuyez sur le bouton **[PAD MODE 2]**.

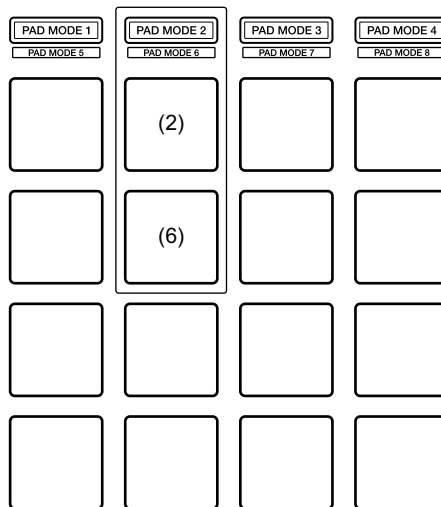

- (2) Pad 2 de gauche allumé : l'éclairage de chargement est désactivé.
- (6) Pad 6 de gauche allumé : l'éclairage de chargement est activé. (valeur par défaut)

## Configuration de la méthode de sélection du contrôleur MIDI

L'appareil dispose de 2 types de modes de contrôleur MIDI : un mode pour les fonctions de rekordbox dj et Serato DJ, et un mode de contrôleur MIDI général.

Vous pouvez sélectionner le mode.

Appuyez sur le bouton **[PAD MODE 3]** de gauche.

La méthode de sélection du mode de contrôleur MIDI de l'appareil change chaque fois que vous appuyez sur le bouton **[PAD MODE 3]**.

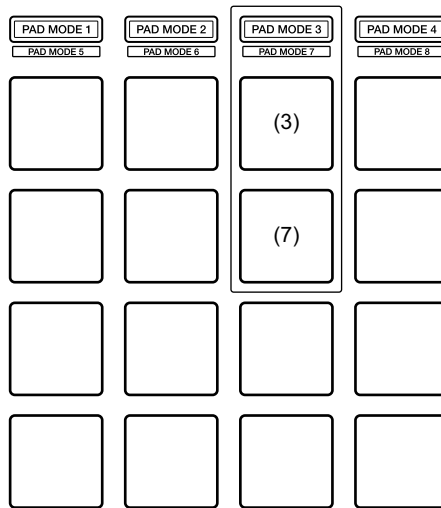

(3) Pad 3 de gauche allumé :

Lorsque rekordbox est en cours d'exécution, l'appareil peut être utilisé comme un contrôleur adapté aux fonctionnalités de rekordbox.

Lorsque Serato DJ Pro est en cours d'exécution, l'appareil peut être utilisé comme un contrôleur adapté aux fonctionnalités de Serato DJ Pro.

Lorsque rekordbox et Serato DJ Pro ne sont pas en cours d'exécution, l'appareil peut être utilisé comme un contrôleur MIDI général. (valeur par défaut)

(7) Pad 7 de gauche allumé :

Même si rekordbox et Serato DJ Pro sont en cours d'exécution, l'appareil fonctionne comme un contrôleur général MIDI.

---

## Modification du paramètre de sortie MIDI pour la bande tactile

Lorsque vous faites glisser la bande tactile en l'éloignant de vous, la valeur MIDI (changement de contrôle) doit normalement augmenter. Vous pouvez inverser cette opération.

Appuyez sur le bouton **[PAD MODE 4]** de gauche.

Le paramètre de sortie MIDI de la bande tactile change chaque fois que vous appuyez sur le bouton **[PAD MODE 4]**.

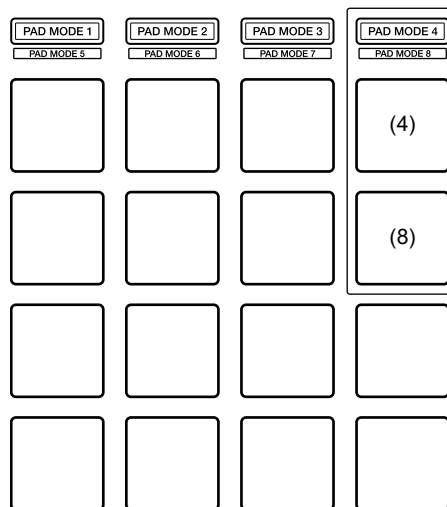

(4) Pad 4 de gauche allumé :

Lorsque vous faites glisser la bande tactile en l'éloignant de vous, la valeur MIDI (changement de contrôle) augmente. (valeur par défaut)

(8) Pad 8 de gauche allumé :

Lorsque vous faites glisser la bande tactile vers le bas, la valeur MIDI (changement de contrôle) augmente.

---

---

# Informations supplémentaires

---

---

## En cas de panne

Si vous pensez que quelque chose est anormal avec cet appareil, vérifiez les informations ci-dessous et reportez-vous à la **[FAQ]** du DDJ-XP2 sur le site Web Pioneer DJ.

[pioneerdj.com/support/](http://pioneerdj.com/support/)

Consultez également la section **[Aide]** > **[FAQ]** sur [rekordbox.com](http://rekordbox.com).

Le problème peut parfois être causé par un autre composant.

Inspectez les autres composants et appareils électriques que vous utilisez et consultez leur manuel et leur FAQ si nécessaire. Si vous ne pouvez pas résoudre le problème, adressez-vous au service après-vente agréé Pioneer DJ le plus proche ou à votre revendeur pour effectuer une réparation.

- Cet appareil peut ne pas fonctionner correctement s'il est soumis à de l'électricité statique ou d'autres influences extérieures. Dans ce cas, reconnectez le câble USB pour rétablir l'opération correcte.

## Alimentation

### ❖ L'appareil ne se met pas sous tension.

- Raccordez correctement le câble USB fourni. (page 24) (page 55)
- Si le PC/Mac connecté ne fournit pas assez de puissance, connectez un autre port USB au PC/Mac.
- Si un autre dispositif USB est connecté à votre PC/Mac, débranchez-le.
- Si vous utilisez la batterie pour votre ordinateur portable, connectez ce dernier à une alimentation secteur.

## Connexion

### ❖ L'appareil n'est pas reconnu par votre PC/Mac.

- Raccordez correctement le câble USB fourni. (page 24) (page 55)
- Si vous utilisez un concentrateur USB, débranchez-le.
- Mettez à jour le logiciel rekordbox ou Serato DJ Pro vers la dernière version. (page 9) (page 12)
- Si vous ne l'avez pas activé, activez rekordbox dj ou Serato DJ Pro.

## rekordbox dj / Serato DJ Pro

### ❖ rekordbox dj / Serato DJ Pro devient instable.

- Fermez toutes les autres applications ouvertes sur votre PC/Mac. Si le fonctionnement reste instable, essayez de désactiver le réseau sans fil ou d'autres connexions sans fil, l'antivirus, l'économiseur d'écran, le mode d'alimentation réduite, etc.
- Si vous utilisez un concentrateur USB, débranchez-le.
- Si votre PC/Mac possède plusieurs ports USB, utilisez un autre port USB.
- Si vous utilisez la batterie pour votre ordinateur portable, connectez ce dernier à une alimentation secteur.

## Divers

- ❖ **Les morceaux n'apparaissent pas dans la liste des morceaux sur rekordbox.**
  - Ajoutez des fichiers musicaux à **[Collection]**. Pour plus d'informations, reportez-vous au Operating Instructions de rekordbox.
  - Sélectionnez **[Collection]** dans l'arborescence. Lorsque vous sélectionnez une liste de lecture dans l'arborescence, les morceaux de la liste de lecture s'affichent dans la liste des morceaux.
  
- ❖ **Les morceaux n'apparaissent pas dans la bibliothèque de Serato DJ Pro.**
  - Importer des fichiers de musique. Pour obtenir des détails sur l'importation de fichiers de musique, reportez-vous au manuel du logiciel Serato DJ Pro.
  - Lorsque vous sélectionnez un dossier ou dossier secondaire ne comportant aucun morceau, sélectionnez un autre dossier ou dossier secondaire comportant des morceaux ou importez des morceaux dans le dossier ou le dossier secondaire.
  
- ❖ **Il est impossible de charger les morceaux sur la platine 3 ou 4.**
  - Maintenez enfoncée a bouton **[SHIFT]**, puis appuyez sur le bouton **[INT]**, puis sur le bouton **[LOAD]**.
  
- ❖ **L'effet n'est pas annulé même si vous relâchez l'appui sur la bande tactile.**
  - Si le bouton **[HOLD]** est allumée, appuyez sur le bouton **[HOLD]** pour désactiver la fonction Hold de l'effet.

# Informations supplémentaires

- ❖ **Le maître de la table de mixage DJ connectée, entre autres, n'émet aucun son.**
  - Si le bouton **[SILENT CUE]** est allumée, appuyez sur le bouton **[SILENT CUE]** pour annuler le mode silencieux.
- ❖ **Même si vous appuyez sur le bouton [KEY -] / [KEY +], la tonalité de baisse pas ou n'augmente pas.**
  - Vous devez modifier la tonalité d'une octave à partir de la tonalité d'origine du morceau. Vous ne pouvez pas modifier la tonalité de plus d'une octave.
- ❖ **Il est impossible d'utiliser Hot Cue, Loop, Beat Jump, Beat Sync et d'autres fonctions de rekordbox dj ou Serato DJ Pro.**
  - Réglez rekordbox dvs ou Serato DJ Pro sur le mode Relative. Si le mode Absolute est activé, il est impossible d'utiliser ces fonctions.
- ❖ **Il est impossible d'appliquer les paramètres modifiés sur le mode Utilitaires.**
  - Lorsque vous modifiez les paramètres sur le mode Utilitaires, appuyez sur le sélecteur rotatif pour enregistrer les paramètres sur l'appareil. Dans le cas contraire, les paramètres ne sont pas enregistrés.
- ❖ **Vous ne pouvez pas utiliser la fonction Key Sync.**
  - Utilisez rekordbox ou Serato DJ Pro pour détecter la tonalité du morceau.

---

## Spécifications

### Caractéristiques générales – Appareil principal

Alimentation.....	5 V CC
Courant nominal .....	500 mA
Poids de l'appareil principal.....	1,5 kg (3,3 lb)
Dimensions max. ....	333 mm (L) × 42 mm (H) × 235 mm (P) (13,1 in. (L) × 1,7 in. (H) × 9,3 in. (P))
Température de fonctionnement tolérée.....	+5 °C à +35 °C
Humidité de fonctionnement tolérée .....	5 % à 85 % (sans condensation)

### Prises d'entrée/sortie

#### Port USB

Type B .....	1 jeu
--------------	-------

- En vue de l'amélioration du produit, les caractéristiques et la configuration de cet appareil sont susceptibles d'être modifiées sans avis préalable.



## Utilisation de l'appareil comme contrôleur pour d'autres applications DJ

L'appareil fournit aussi les données de fonctionnement des boutons, de la bande tactile, etc., au format MIDI. Si vous raccordez un PC/Mac contenant une application DJ compatible MIDI avec un câble USB, vous pouvez commander l'application DJ avec l'appareil. (Vous devez définir les détails de MIDI dans l'application DJ.)

Pour utiliser l'appareil en tant que contrôleur pour une application DJ autre que rekordbox dj/Serato DJ Pro, vous devrez régler les détails audio et MIDI dans l'application DJ.

- Pour en savoir plus, reportez-vous au guide de l'utilisateur de votre application DJ.

---

## À propos des messages MIDI

Pour plus d'informations sur les messages MIDI sur cet appareil, consultez « List of MIDI Messages ».

- Vous trouverez la liste des messages MIDI sur le site Web Pioneer DJ :  
[pioneerdj.com/](http://pioneerdj.com/)

## **À propos des marques commerciales et des marques déposées**

- Pioneer DJ est une marque commerciale de PIONEER CORPORATION, qui est utilisée sous licence.
- rekordbox™ est une marque commerciale ou une marque déposée de Pioneer DJ Corporation.
- Serato DJ Pro est une marque commerciale déposée de Serato Limited.
- Mac, macOS et Finder sont des marques commerciales d'Apple Inc., déposées aux États-Unis et dans d'autres pays.
- Windows est une marque déposée de Microsoft Corporation aux États-Unis et dans d'autres pays.
- Intel et Intel Core sont des marques commerciales d'Intel Corporation aux États-Unis et dans d'autres pays.

Les noms de sociétés et de produits mentionnés ici sont des marques commerciales ou des marques déposées de leurs détenteurs respectifs.

## Précautions concernant les droits d'auteur

rekordbox limite la lecture et la reproduction de fichiers musicaux protégés par des droits d'auteur.

- Lorsque vous encodez des données, etc. pour protéger les droits d'auteur dans les fichiers musicaux, il se peut que le programme ne fonctionne pas normalement.
- Lorsque rekordbox détecte ces données encodées, etc. pour protéger les droits d'auteur dans les fichiers musicaux, le processus (lecture, etc.) peut s'interrompre.

Les enregistrements effectués sont destinés à votre usage personnel et, conformément aux lois sur les droits d'auteur, il se peut que leur utilisation soit soumise au consentement du détenteur des droits.

- La musique enregistrée à partir de CD, etc. est protégée par les lois sur les droits d'auteur de chaque pays et par des traités internationaux. La personne qui effectue des enregistrements de musique est responsable de leur utilisation légale.
- Lorsque de la musique est téléchargée d'Internet, etc. la personne qui a effectué le téléchargement est responsable de l'utilisation de cette musique conformément à l'accord conclu avec le site de téléchargement.

© 2019 Pioneer DJ Corporation.

Tous les droits réservés.

<DRI1635-A>