

DJ controller

# DDJ-FLX10

[pioneerdj.com/support/](http://pioneerdj.com/support/)

[rekordbox.com](http://rekordbox.com)

[serato.com](http://serato.com)

Raadpleeg de bovengenoemde websites voor FAQ en andere ondersteunende informatie voor dit product.

---

## Opmerkingen over deze handleiding

Bedankt dat u voor dit Pioneer DJ-product gekozen heeft.

Lees zowel deze handleiding als de Snelstartgids en de Voorzorgsmaatregelen die bij dit product worden meegeleverd. Deze documenten bevatten belangrijke informatie die u moet begrijpen voordat u het apparaat gaat gebruiken. Lees in het bijzonder het gedeelte **BELANGRIJKE VEILIGHEIDSINSTRUCTIES**.

- In deze handleiding worden de namen van knoppen, regelaars en aansluitingen die u op het product vindt en de namen van knoppen, menu's en dergelijke die u in de software op uw pc/Mac vindt, aangegeven tussen vierkante haken ([ ]). (bijv. **[Bestand]**, knop **[CUE]**)
- Houd er rekening mee dat de softwareschermen en de specificaties ervan, evenals de vormgeving en de specificaties van de hardware, zonder voorafgaande kennisgeving kunnen worden gewijzigd.
- Let op, want afhankelijk van de versie van uw besturingssysteem, instellingen van uw webbrowser enz. kan de bediening afwijken van de in deze handleiding beschreven bediening.
- Wij wijzen u erop dat de taal op de schermen van de in deze handleiding beschreven software kan afwijken van de taal op uw scherm.

---

---

# Inhoud

Opmerkingen over deze handleiding .....	2
<b>Voordat u begint.....</b>	<b>5</b>
Inhoud van de verpakking.....	5
Gebruikershandleidingen.....	5
DJ-software.....	6
Instelling pc/Mac.....	8
<b>Namen van onderdelen en functies.....</b>	<b>11</b>
Bovenpaneel.....	11
Bladergedeelte.....	12
Deckgedeelte.....	15
On Jog Display (rekordbox gebruiken) .....	35
On Jog Display (Serato DJ Pro gebruiken).....	45
Gedeelte van het mengpaneel.....	52
Gedeelte voor de effectgeluiden.....	56
Achterpaneel.....	60
Voorpaneel .....	63
<b>Aansluitingen.....</b>	<b>64</b>
Aansluitvoorbeelden .....	65
<b>rekordbox.....</b>	<b>70</b>
rekordbox installeren .....	70
Basisgebruik .....	73
Gebruik voor gevorderden.....	79
De instellingen in rekordbox wijzigen.....	113

<b>Serato DJ Pro</b> .....	<b>120</b>
Serato DJ Pro installeren.....	120
Basisgebruik .....	123
Gebruik voor gevorderden.....	130
<b>Instellingen aanpassen</b> .....	<b>161</b>
De Utilities-modus activeren .....	161
Instelhulpprogramma.....	166
<b>Aanvullende informatie</b> .....	<b>173</b>
Verhelpen van storingen.....	173
LCD-display .....	181
Signaalstroom.....	182
Specificaties.....	183
Het apparaat gebruiken als controller voor andere dj-toepassingen .....	187
Handelsmerken en gedeponeerde handelsmerken.....	188
Kennisgeving over softwarelicentie .....	189
Waarschuwingen betreffende auteursrechten .....	191

---

---

# Voordat u begint

---

---

## Inhoud van de verpakking

- Netstroomadapter
- Stroomsnoer
- USB-kabel
- Garantie (voor bepaalde regio's)<sup>1</sup>
- Snelstartgids
- Voorzorgsmaatregelen
- Serato Pitch 'n Time DJ-voucher<sup>2</sup>

<sup>1</sup> Enkel voor producten in Europa.

Voor producten in Noord-Amerika en Japan is de informatie over de garantie opgenomen in de Voorzorgsmaatregelen.

<sup>2</sup> De voucher codes die nodig zijn om de functies te kunnen activeren, kunnen niet opnieuw worden verstrekt. Bewaar de codes op een veilige locatie en zorg ervoor dat u ze niet kwijtraakt.

---

---

## Gebruikershandleidingen

---

---

### rekordbox Introduction, Instruction Manual

Raadpleeg de rekordbox Introduction voor het installeren van rekordbox, en raadpleeg de rekordbox Instruction Manual voor informatie over het gebruik van rekordbox.

[rekordbox.com/manual](http://rekordbox.com/manual)

---

---

### Serato DJ Pro-softwarehandleiding

Ga naar de website van Serato DJ Pro.

[serato.com/dj/pro/downloads](http://serato.com/dj/pro/downloads)

---

---

## DJ-software

---

---

### rekordbox

- rekordbox is een volledige dj-toepassing die u kunt gebruiken om uw muziek en optreden in goede banen te leiden. En in de Lighting-modus kunt u verlichtingssequenties aanmaken die u kunt synchroniseren met uw optredens.
- Zelfs als u geen betaald abonnement heeft, kunt u de Performance-modus gebruiken door dit apparaat aan te sluiten op uw pc/Mac met daarop rekordbox geïnstalleerd. Dit heet hardware-ontgrendelapparaat.
- Meer details over de beschikbare functies vindt u via hardware-ontgrendelapparaat bij **[Hardware-ontgrendelapparaat]** onder **[Ondersteuning]** op [rekordbox.com](http://rekordbox.com).
- De rekordbox-software wordt niet meegeleverd met het apparaat. Download de software vanaf onderstaande URL.  
[rekordbox.com](http://rekordbox.com)
- Ga voor informatie over de meest recente systeemvereisten, compatibiliteit en ondersteunde besturingssystemen van rekordbox naar **[Systeemvereisten]** onder **[Ondersteuning]** op [rekordbox.com](http://rekordbox.com).
- De werking wordt niet voor alle pc-/Mac-modellen gegarandeerd, ook niet als aan de systeemvereisten is voldaan.
- Afhankelijk van de instellingen voor stroombesparing en van andere gebruiksomstandigheden van de pc/Mac bestaat de kans dat de CPU en de harde schijf niet volledig toereikend zijn. Vooral bij laptops moet u ervoor zorgen dat de pc/Mac in de beste toestand verkeert om doorlopend hoge prestaties te kunnen leveren wanneer u rekordbox gebruikt (door bijvoorbeeld de netstroomadapter aangesloten te houden).
- Om het internet te gebruiken, hebt u een apart contract met een internetprovider nodig. Daarvoor moet u mogelijk betalen.

- De ondersteuningsdienst voor besturingssystemen gaat er altijd van uit dat u de meest recente release voor die versie gebruikt.

---

## Serato DJ Pro

Serato DJ Pro is dj-software van Serato Limited.

Dit apparaat ontgrendelt de software die u kunt downloaden vanaf de Serato-website.

[serato.com/dj/pro/downloads](http://serato.com/dj/pro/downloads)

- Voor informatie over de meest recente systeemvereisten, compatibiliteit en ondersteunde besturingssystemen van Serato DJ Pro gaat u naar de onderstaande website.  
[serato.com/dj/pro/downloads](http://serato.com/dj/pro/downloads)
- De werking wordt niet voor alle pc-/Mac-modellen gegarandeerd, ook niet als aan de systeemvereisten is voldaan.
- Afhankelijk van de instellingen voor stroombesparing en van andere gebruiksomstandigheden van de pc/Mac bestaat de kans dat de CPU en de harde schijf niet volledig toereikend zijn. Vooral bij laptops moet u ervoor zorgen dat de pc/Mac in de beste toestand verkeert om doorlopend hoge prestaties te kunnen leveren wanneer u Serato DJ Pro gebruikt (door bijvoorbeeld de netstroomadapter aangesloten te houden).

---

## Instelling pc/Mac

Om audio van uw pc/Mac uit te voeren naar of in te voeren van het apparaat, installeert u de speciale audiodriversoftware en/of het instelhulpprogramma op uw pc/Mac.

Als u de audiodriversoftware op uw pc (Windows) installeert, wordt het instelhulpprogramma samen met de driversoftware geïnstalleerd.

Als u een Mac gebruikt, installeert u alleen het instelhulpprogramma.

- Ga voor informatie over de meest recente systeemvereisten, compatibiliteit en ondersteunde besturingssystemen naar de onderstaande URL.

[pioneerdj.com/support/](http://pioneerdj.com/support/)

- De werking wordt niet voor alle pc-/Mac-modellen gegarandeerd, ook niet als aan de systeemvereisten is voldaan.
- De werking is niet gewaarborgd wanneer meerdere apparaten met een pc/Mac worden verbonden.
- Als een pc (Windows) waarop de speciale audiodriversoftware niet is geïnstalleerd, met het apparaat wordt verbonden, kunnen er zich fouten voordoen op de pc.
- Storingen kunnen optreden door incompatibiliteit met andere software die op een pc/Mac is geïnstalleerd.

---

## Installatie

### ❖ Opmerkingen over de installatie

- Schakel het apparaat uit en koppel de USB-kabel die met het apparaat en de pc/Mac verbonden is los voor u met de installatie begint.
- Sluit alle programma's die op de pc/Mac geopend zijn, voor u met de installatie begint.
- U heeft administratorrechten nodig om de speciale software op uw pc/Mac te installeren.



- Lees de licentieovereenkomst zorgvuldig voor u met de installatie begint.
- Als u de installatie halverwege stopt, dient u de installatieprocedure opnieuw vanaf het begin uit te voeren.
- Als de installatie voltooid is, verbindt u de pc/Mac met het apparaat.
- De werking wordt niet gewaarborgd op alle pc-/Mac-modellen.

---

## De speciale software downloaden

- 1 Ga naar de onderstaande URL.  
[pioneerdj.com/support/](http://pioneerdj.com/support/)
- 2 Klik op **[Software- & firmware-updates]**.
- 3 Klik op **[DDJ-FLX10]** onder **[DJ CONTROLLER]**.
- 4 Klik op **[Drivers]**.
- 5 Klik op **[Downloadlink]** en sla het bestand op.
  - Download de speciale software naar uw pc/Mac.

---

## De speciale software installeren

- 1 Pak de gedownloadede speciale software uit.
- 2 Dubbelklik op het installatiebestand.
  - Dubbelklik op "DDJ-FLX10\_#.###.exe" als u een pc (Windows) gebruikt, of op "DDJ-FLX10\_M\_#.###.dmg" → "DDJ-FLX10SettingUtility.pkg" als u een Mac gebruikt (# is het versienummer van de software).
- 3 Lees de Licentieovereenkomst voor deze Software zorgvuldig. Als u akkoord gaat met de voorwaarden, selecteert u het selectievakje **[Akkoord]** en klikt u op **[Akkoord]**.

## Voordat u begint

- Als u niet akkoord gaat met de licentievoorwaarden, klikt u op **[Niet akkoord]** (voor Mac)/**[Annuleren]** (voor Windows) om de installatie te annuleren.

4 Volg de instructies op het scherm om de installatie te voltooien.

# Namen van onderdelen en functies

## Bovenpaneel

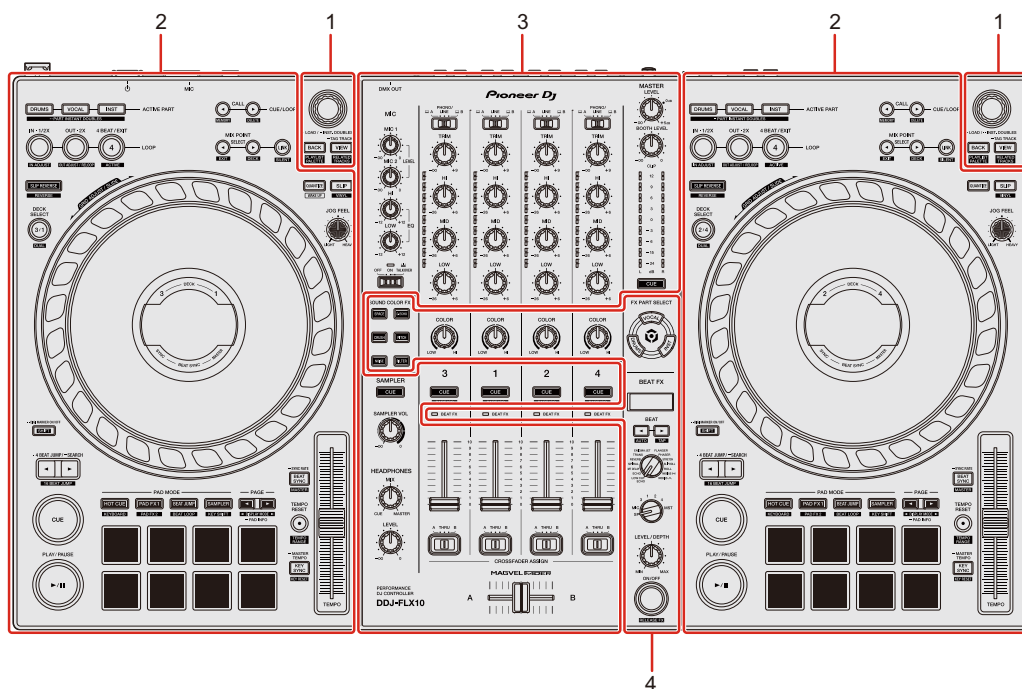

### 1 Bladergedeelte

Hiermee selecteert u tracks en laadt u ze naar de decks.

### 2 Gedeeltes van het deck

Hiermee bedient u elk deck. Er zitten regelaars en knoppen aan de linkerkant om deck 1 en deck 3 te bedienen en aan de rechterkant om deck 2 en deck 4 te bedienen.

### 3 Gedeelte van het mengpaneel

Hiermee regelt u de niveau-aanpassing voor elk kanaal, het mixen van tracks enzovoort.

### 4 Gedeelte voor de effectgeluiden

Hiermee bedient u de effecten.

## Bladergedeelte

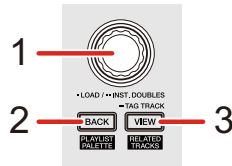

### ❖ rekordbox gebruiken

#### 1 Draaiknop

Draaien:

Verplaatst de cursor in rekordbox.

**[SHIFT]** + draaien:

Vergroot of verkleint de vergrote golfvorm in rekordbox.

Draai naar rechts om te vergroten of naar links om te verkleinen.

Indrukken:

Als de cursor op een track staat, wordt de track naar het deck geladen.

Als de cursor op een afspeellijst staat, gaat de cursor naar de tracklijst.

Als de cursor op een map staat, wordt de map geopend.

- Als het afspeellijstpalet wordt weergegeven, gaat de cursor ook naar de tracklijst wanneer de cursor op een afspeellijst in het afspeellijstpalet staat.
- De weergave van de boomstructuur, de lijst met tracks en het afspeellijstpalet bevinden zich in het bladergedeelte van rekordbox. Voor meer informatie over elk, lees de rekordbox Instruction Manual.

Tweemaal indrukken:

Laadt de track vanaf het deck dat niet aan het afspelen is naar het deck dat wel aan het afspelen is.

Als u dit doet terwijl de track wordt afgespeeld, wordt deze vanaf dezelfde positie afgespeeld (Instant Doubles).

## 2 BACK-knop

Indrukken:

Beweegt de cursor tussen de weergave van de boomstructuur en de lijst met tracks telkens wanneer de knop wordt ingedrukt.

- Als het afspeellijstpalet wordt weergegeven, beweegt de cursor tussen de boomweergave, de tracklijst en een afspeellijst in het afspeellijstpalet.
- De weergave van de boomstructuur, de lijst met tracks en het afspeellijstpalet bevinden zich in het bladergedeelte van rekordbox. Voor meer informatie over elk, lees de rekordbox Instruction Manual.

[SHIFT] + indrukken:

Toont/verbergt het afspeellijstpalet.

## 3 VIEW-knop

Indrukken:

Verkleint de deckweergave en vergroot het bladergedeelte. Druk nogmaals op de knop om terug te keren naar de oorspronkelijke weergavestatus.

Vasthouden:

Voegt de geselecteerde track toe aan/verwijdert de geselecteerde track uit [Tag-lijst].

[SHIFT] + indrukken:

Verplaatst de cursor naar **[Gerelateerde nummers]** in de weergave van de boomstructuur.

## ❖ Serato DJ Pro gebruiken

### 1 Draaiknop

Draaien:

Hiermee beweegt u de cursor omhoog of omlaag in de bibliotheek of in het [crates]-paneel.

# Namen van onderdelen en functies

**[SHIFT]** + draaien:

Vergroot of verkleint de gedetailleerde golfvorm op het On Jog Display.

Draai naar rechts om te vergroten of naar links om te verkleinen.

Indrukken:

Als de cursor op een track staat, wordt de track naar het deck geladen.

Als de cursor op een bibliotheek of **[crates]** staat, beweegt de cursor tussen de bibliotheek- en **[crates]**-panelen telkens wanneer u op de knop drukt.

Tweemaal indrukken:

Laadt de track vanaf het deck dat niet aan het afspelen is naar het deck dat wel aan het afspelen is.

Als u dit doet terwijl de track wordt afgespeeld, wordt deze vanaf dezelfde positie afgespeeld (Instant Doubles).

## 2 BACK-knop

Indrukken:

Beweegt de cursor tussen het bibliotheek- en **[crates]**-paneel telkens wanneer u op de knop drukt.

Vasthouden:

Start de Utilities-modus.

➡ Meer lezen: Instellingen aanpassen (pagina 161)

**[SHIFT]** + indrukken:

Hiermee laadt u een track naar het **[PREPARE]**-paneel.

## 3 VIEW-knop

Indrukken:

Hiermee wijzigt u de scherm lay-out van Serato DJ Pro.

**[SHIFT]** + indrukken:

Wijzigt de paneelweergave telkens wanneer u op de knop drukt.

## Deckgedeelte

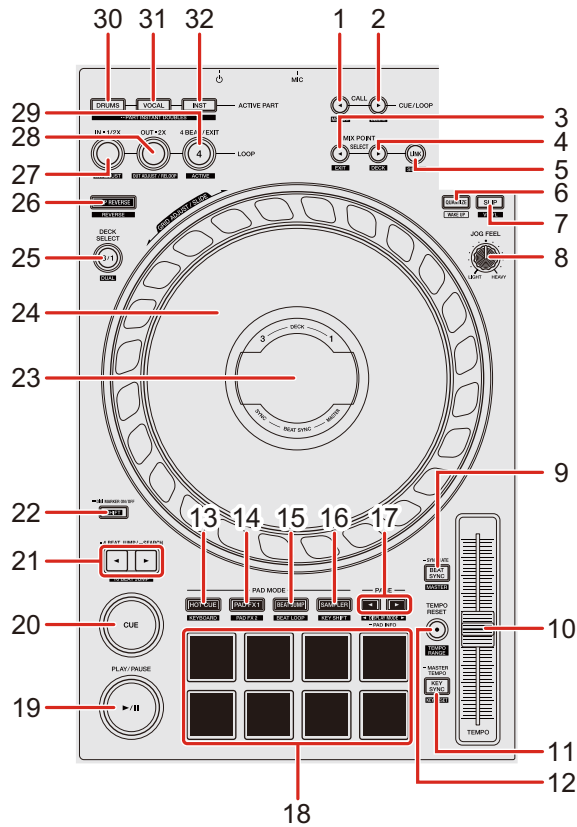

### ❖ rekordbox gebruiken

#### 1 CUE/LOOP CALL ◀-knop

Indrukken:

Hiermee kunt u een cue-punt of luspunt selecteren of aanroepen.

[SHIFT] + indrukken:

Hiermee wordt het cue-punt of het luspunt opgeslagen.

#### 2 CUE/LOOP CALL ▶-knop

Indrukken:

Hiermee kunt u een cue-punt of luspunt selecteren of aanroepen.

# Namen van onderdelen en functies

**[SHIFT]** + indrukken:

Hiermee verwijdert u het cue-punt of het luspunt.

## 3 MIX POINT SELECT ◀-knop

Indrukken:

Selecteer een punt dat moet worden gemixt vanaf een Hot Cue-punt of cue-punt ingesteld op de track die naar het te mixen deck wordt geladen.

**[SHIFT]** + indrukken:

Annuleert de instelling voor Mix Point Link.

## 4 MIX POINT SELECT ▶-knop

Indrukken:

Selecteer een punt dat moet worden gemixt vanaf een Hot Cue-punt of cue-punt ingesteld op de track die naar het te mixen deck wordt geladen.

**[SHIFT]** + indrukken:

Hiermee selecteert u het deck dat moet worden gemixt.

- Dit wordt ingeschakeld wanneer u MIX POINT LINK gebruikt.
- Het deck dat reeds in rekordbox afspeelt, kan worden geselecteerd.

## 5 MIX POINT LINK-knop

Indrukken:

Toont het Mix Point Link-scherm op het On Jog Display en u kunt instellingen voor Mix Point Link beginnen maken.

➡ Meer lezen: Mix Point Link gebruiken (pagina 107)

**[SHIFT]** + indrukken:

Als u het afspelen met Mix Point Link start, kunt u de audio-uitvoer vanaf het begin van de track naar het mixpunt wijzigen in gedempt (Silent-instelling).

Om Silent in te stellen tijdens de Mix Point Link-instelling, zie: Mix Point Link gebruiken (pagina 107)



## 6 QUANTIZE-knop

Indrukken:

Hiermee zet u de Quantize-functie aan/uit.

Indrukken (tijdens Standby-modus):

Hiermee annuleert u de Standby-modus.

- U kunt dit alleen doen op het linker deck.

**[SHIFT]** + indrukken:

Houd de **[SHIFT]**-knop ingedrukt en tik op de knop om het tempo van het betreffende deck in te stellen volgens het tempo waaraan u tikt (Tap-functie).

## 7 SLIP-knop

Indrukken:

Hiermee zet u de Slip-modus aan/uit.

**[SHIFT]** + indrukken:

Schakelt de Vinyl-modus in/uit.

## 8 JOG FEEL-regelaar

Draaien:

Hiermee regelt u de belasting (“gewicht”) die wordt toegepast wanneer u aan het draaiwiel draait.

Draai de regelaar naar rechts om de belasting te verhogen en draai hem naar links om de belasting te verlagen.

## 9 BEAT SYNC-knop

Indrukken:

Synchroniseert automatisch het tempo (BPM) en de beatgrid met het deck ingesteld als master.

Druk hierop (tijdens Beat Sync):

Annuleert Beat Sync.

# Namen van onderdelen en functies

Vasthouden (tijdens Beat Sync):

Sync Rate

Wijzigt de BPM op het deck dat afspeelt naar origineel, dubbel of de helft.

**[SHIFT]** + indrukken:

Stelt het deck in als de master.

## 10 TEMPO-schuifregelaar

Hiermee past u de afspeelsnelheid van de track aan.

## 11 KEY SYNC-knop

Indrukken:

Hiermee wijzigt u de toonsoort van de track zodat die overeenstemt met die van het andere deck.

**[SHIFT]** + indrukken:

Wijzigt de toonsoort van de track die wordt afgespeeld naar de originele toonsoort.

## 12 TEMPO RESET-knop

Indrukken:

Brengt de afspeelsnelheid terug naar de originele snelheid, ongeacht de stand van de **[TEMPO]**-schuifregelaar.

**[SHIFT]** + indrukken:

Hiermee wisselt u het bereik van de schuifregelaar **[TEMPO]** telkens als u op de knop drukt en tegelijk de **[SHIFT]**-knop ingedrukt houdt.

Wissel tussen **[±6%]** → **[±10%]** → **[±16%]** → **[WIDE]** → **[±6%]**.

## 13 HOT CUE-modusknop

Indrukken:

Activeert de Hot Cue-modus.

➡ Meer lezen: Het gebruik van de Hot Cues (pagina 81)

# Namen van onderdelen en functies

**[SHIFT]** + indrukken:

Activeert de Keyboard-modus.

➡ Meer lezen: Het gebruik van de Keyboard-modus (pagina 88)

## 14 PAD FX1-modusknop

Indrukken:

Activeert Pad FX-modus 1.

➡ Meer lezen: Pad FX gebruiken (pagina 83)

**[SHIFT]** + indrukken:

Activeert Pad FX-modus 2.

➡ Meer lezen: Pad FX gebruiken (pagina 83)

## 15 BEAT JUMP-modusknop

Indrukken:

Activeert de Beat Jump-modus.

➡ Meer lezen: Beat Jump gebruiken (pagina 85)

**[SHIFT]** + indrukken:

Activeert de Beat Loop-modus.

➡ Meer lezen: Beat Loop gebruiken (pagina 89)

## 16 SAMPLER-modusknop

Indrukken:

Activeert de Sampler-modus.

➡ Meer lezen: Sampler gebruiken (pagina 86)

**[SHIFT]** + indrukken:

Activeert de modus Key Shift.

➡ Meer lezen: Key Shift gebruiken (pagina 89)

## 17 PAGE ◀-knop, PAGE ▶-knop

Indrukken:

Wijzigt de padpagina van elke padmodus.

➡ Meer lezen: Het gebruik van de Performance Pads (pagina 81)

Vasthouden:

Toont de aan de pad toegewezen functie op het On Jog Display.

[SHIFT] + indrukken:

Wisselt tussen de informatie op het On Jog Display.

## 18 Performance Pads

Indrukken:

U kunt Performance Pads gebruiken om verschillende functies te activeren.

➡ Meer lezen: Het gebruik van de Performance Pads (pagina 81)

## 19 PLAY/PAUSE ▶/II-knop

Indrukken:

Hiermee wordt een track afgespeeld/gepauzeerd.

## 20 CUE-knop

Indrukken:

Stelt een cue-punt in, roept het aan en speelt het af.

- Druk op de knop terwijl de track is gepauzeerd om het cue-punt in te stellen.
- Druk op de knop terwijl de track wordt afgespeeld om terug te keren naar het cue-punt en te pauzeren. (Back Cue)
- Druk op de knop en houd deze ingedrukt nadat de track naar het cue-punt is teruggekeerd. De track wordt dan verder afgespeeld totdat u de knop loslaat. (Cue Point Sampler)

[SHIFT] + indrukken:

Verplaatst de afspeelpositie terug naar het begin van de track.

# Namen van onderdelen en functies

## 21 4 BEAT JUMP ◀-knop, 4 BEAT JUMP ▶-knop

Indrukken:

Verplaatst de afspeelpositie onmiddellijk met 4 beats zonder het ritme te verstoren.

Vasthouden:

De track loopt snel vooruit of achteruit tot u de knop loslaat.

[SHIFT] + indrukken:

Verplaatst de afspeelpositie onmiddellijk met 16 beats zonder het ritme te verstoren.

## 22 SHIFT-knop

Als u op een andere knop drukt terwijl u de [SHIFT]-knop ingedrukt houdt, kunt u een andere aan de knop toegewezen functie gebruiken.

Tweemaal indrukken:

Wisselt tussen het tonen en verbergen van de Digital Marker op het On Jog Display.

## 23 On Jog Display

➡ Meer lezen: On Jog Display (rekordbox gebruiken) (pagina 35)

## 24 Draaiwiel

Draai de bovenkant als de Vinyl-modus is ingeschakeld:

Hiermee kunt u scratchen met de track.

Draai het buitenste deel of draai de bovenkant als de Vinyl-modus is uitgeschakeld:

Buigt de toonhoogte (Pitch Bend - vertraagt of versnelt de track).

[SHIFT] + bovenaan draaien:

Hiermee past u het beatgridinterval van de geladen track aan.

# Namen van onderdelen en functies

**[SHIFT]** + zijkant draaien:

Verschuift de volledige beatgrid van de geladen track naar links of naar rechts.

**[4 BEAT JUMP ◀]** of **[4 BEAT JUMP ▶]** + bovenkant draaien:

De track snel vooruit of achteruit laten lopen met extra snelheid in de richting waarin het wiel wordt gedraaid.

## 25 DECK SELECT-knop

Indrukken:

Hiermee wisselt u het deck dat moet worden gebruikt.

**[SHIFT]** + indrukken:

Hiermee zet u de Dual Deck-modus aan/uit.

## 26 SLIP REVERSE-knop

Indrukken:

Speelt achterwaarts af terwijl u de knop vasthoudt en keert terug naar normaal afspelen wanneer u de knop loslaat.

- Normaal afspelen gaat tijdens achterwaarts afspelen verder op de achtergrond, waarna normaal afspelen wordt hervat vanaf de positie die is bereikt wanneer u de knop loslaat.
- Zelfs als u de knop blijft vasthouden, wordt achterwaarts afspelen automatisch na 8 beats geannuleerd, waarna normaal afspelen wordt hervat vanaf de bereikte positie.

**[SHIFT]** + indrukken:

Speelt achterwaarts af.

Achterwaarts afspelen wordt geannuleerd wanneer u nogmaals op de knop drukt terwijl u de **[SHIFT]**-knop vasthoudt, en normaal afspelen wordt hervat.

## 27 LOOP IN, 1/2X-knop

Indrukken:

Stelt het beginpunt van de lus in.

# Namen van onderdelen en functies

Indrukken (tijdens afspelen van lus):

Halveert de afspeellengte van de lus.

- Tijdens pauzeren op het beginpunt van de lus wordt de afspeellengte van de lus niet gewijzigd.

**[SHIFT]** + indrukken (tijdens afspelen van lus):

Past met het draaiwiel het beginpunt van de lus aan.

## 28 LOOP OUT, 2X-knop

Indrukken:

Stelt het eindpunt van de lus in, waarna het afspelen van de lus begint.

Indrukken (tijdens afspelen van lus):

Verdubbelt de afspeellengte van de lus.

**[SHIFT]** + indrukken:

Afspelen keert terug naar het eerder ingestelde beginpunt van de lus, waarna het afspelen van de lus hervat wordt.

**[SHIFT]** + indrukken (tijdens afspelen van lus):

Past met het draaiwiel het eindpunt van de lus aan.

## 29 4 BEAT/EXIT-knop

Indrukken:

Start Auto Beat Loop van 4 beats.

Indrukken (tijdens afspelen van lus):

Annuleert het afspelen van een lus.

**[SHIFT]** + indrukken:

Hiermee wisselt u tussen de actieve en de niet-actieve status van de lus.

(Active Loop)

- Tijdens het afspelen wordt de lus geactiveerd die het dichtst bij de afspelpositie ligt.

# Namen van onderdelen en functies

- Wanneer u de lus oproept, wordt de opgeroepen lus op actief of niet-actief gezet.

## 30 ACTIVE PART DRUMS-knop

Indrukken:

(Wanneer Mute is ingesteld) schakelt demping van het Drums-gedeelte in/uit.

(Wanneer Solo is ingesteld) voert alleen het Drums-gedeelte uit. Druk nogmaals op de knop om alle gedeelten uit te voeren.

- U kunt de **[Voorkeuren]** > **[Uitbreidingen]** > tabblad **[TRACK SEPARATION]** > **[Instelling ACTIVE PART]** in rekordbox instellen.

**[SHIFT]** + twee keer indrukken:

Part Instant Doubles

U kunt een naar een deck geladen track dupliceren, zodat de track op het andere deck vanaf precies hetzelfde punt wordt afgespeeld.

Druk twee keer op de knop terwijl u de **[SHIFT]**-knop ingedrukt houdt op het deck waar u wilt dat de gedupliceerde track begint af te spelen.

Het deck waar u op de knop heeft gedrukt, speelt alleen het Drums-gedeelte af, het andere deck dempt het Drums-gedeelte.

## 31 ACTIVE PART VOCAL-knop

Indrukken:

(Wanneer Mute is ingesteld) schakelt demping van het Vocal-gedeelte in/uit.

(Wanneer Solo is ingesteld) voert alleen het Vocal-gedeelte uit. Druk nogmaals op de knop om alle gedeelten uit te voeren.

- U kunt de **[Voorkeuren]** > **[Uitbreidingen]** > tabblad **[TRACK SEPARATION]** > **[Instelling ACTIVE PART]** in rekordbox instellen.

**[SHIFT]** + twee keer indrukken:

Part Instant Doubles

U kunt een naar een deck geladen track dupliceren, zodat de track op het andere deck vanaf precies hetzelfde punt wordt afgespeeld.

Druk twee keer op de knop terwijl u de **[SHIFT]**-knop ingedrukt houdt op het deck waar u wilt dat de gedupliceerde track begint af te spelen.



# Namen van onderdelen en functies

Het deck waar u op de knop heeft gedrukt, speelt alleen het Vocal-gedeelte af, het andere deck dempt het Vocal-gedeelte.

## 32 ACTIVE PART INST-knop

Indrukken:

(Wanneer Mute is ingesteld) schakelt demping van het INST-gedeelte in/uit.

(Wanneer Solo is ingesteld) voert alleen het INST-gedeelte uit. Druk nogmaals op de knop om alle gedeelten uit te voeren.

- U kunt de **[Voorkeuren]** > **[Uitbreidingen]** > tabblad **[TRACK SEPARATION]** > **[Instelling ACTIVE PART]** in rekordbox instellen.

**[SHIFT]** + twee keer indrukken:

### Part Instant Doubles

U kunt een naar een deck geladen track dupliceren, zodat de track op het andere deck vanaf precies hetzelfde punt wordt afgespeeld.

Druk twee keer op de knop terwijl u de **[SHIFT]**-knop ingedrukt houdt op het deck waar u wilt dat de gedupliceerde track begint af te spelen.

Het deck waar u op de knop heeft gedrukt, speelt alleen het INST-gedeelte af, het andere deck dempt het INST-gedeelte.

# Namen van onderdelen en functies

## ❖ Serato DJ Pro gebruiken

### 1 CUE/LOOP CALL ◀-knop

Indrukken:

Selecteert de luspositie.

[SHIFT] + indrukken:

Vergrendelt de luspositie.

### 2 CUE/LOOP CALL ▶-knop

Indrukken:

Selecteert de luspositie.

[SHIFT] + indrukken:

Wist de luspositie.

### 3 MIX POINT SELECT ◀-knop

Indrukken:

Verlaagt de toonsoort van de track.

### 4 MIX POINT SELECT ▶-knop

Indrukken:

Verhoogt de toonsoort van de track.

[SHIFT] + indrukken:

Selecteert een ander deck dat wordt weergegeven op het Waveform-modusscherm van het On Jog Display.

### 5 MIX POINT LINK-knop

Indrukken:

Hiermee zet u de Key Lock-functie aan/uit.

# Namen van onderdelen en functies

## 6 QUANTIZE-knop

Indrukken:

Hiermee zet u de Quantize-functie aan/uit.

Indrukken (tijdens Standby-modus):

Hiermee annuleert u de Standby-modus.

- U kunt dit alleen doen op het linker deck.

**[SHIFT]** + indrukken:

Houd de **[SHIFT]**-knop ingedrukt en tik op de knop om het tempo van het betreffende deck in te stellen volgens het tempo waaraan u tikt (Tap-functie).

## 7 SLIP-knop

Indrukken:

Hiermee zet u de Slip-modus aan/uit.

**[SHIFT]** + indrukken:

Schakelt de Vinyl-modus in/uit.

## 8 JOG FEEL-regelaar

Draaien:

Hiermee regelt u de belasting (“gewicht”) die wordt toegepast wanneer u aan het draaiwiel draait.

Draai de regelaar naar rechts om de belasting te verhogen of naar links om de belasting te verlagen.

## 9 BEAT SYNC-knop

Indrukken:

Het tempo (BPM) en de beatgrid van meerdere decks worden automatisch gesynchroniseerd.

**[SHIFT]** + indrukken:

Hiermee annuleert u de Sync-modus.

## 10 TEMPO-schuifregelaar

Hiermee past u de afspeelsnelheid van de track aan.

## 11 KEY SYNC-knop

Indrukken:

Hiermee wijzigt u de toonsoort van de track zodat die overeenstemt met die van het andere deck.

**[SHIFT]** + indrukken:

Wijzigt de toonsoort van de track op het deck dat afspeelt, naar de originele toonsoort.

## 12 TEMPO RESET-knop

Indrukken:

Brengt de afspeelsnelheid terug naar de originele snelheid, ongeacht de stand van de **[TEMPO]**-schuifregelaar.

**[SHIFT]** + indrukken:

Hiermee verandert u het bereik van de **[TEMPO]**-schuifregelaar telkens wanneer u op de knop drukt terwijl u de **[SHIFT]**-knop ingedrukt houdt.

Wissel tussen **[±6%]** → **[±10%]** → **[±16%]** → **[±100%]** → **[±6%]**.

## 13 HOT CUE-modusknop

Indrukken:

Opent de Hot Cue-modus.

➡ Meer lezen: Het gebruik van de Hot Cues (pagina 132)

Vasthouden:

Opent de Saved Flip-modus.

➡ Meer lezen: Saved Flip gebruiken (pagina 140)

**[SHIFT]** + indrukken:

Opent de Pitch Play-modus.

➡ Meer lezen: Pitch Play gebruiken (pagina 135)

## 14 PAD FX1-modusknop

Indrukken:

Activeert de Pad FX-modus.

➡ Meer lezen: Pad FX gebruiken (pagina 133)

[SHIFT] + indrukken:

Opent de Roll-modus.

➡ Meer lezen: Roll gebruiken (pagina 137)

## 15 BEAT JUMP-modusknop

Indrukken:

Opent de Beat Jump-modus.

➡ Meer lezen: Beat Jump gebruiken (pagina 133)

[SHIFT] + indrukken:

Opent de Auto Loop-modus.

➡ Meer lezen: Auto Loop gebruiken (pagina 138)

## 16 SAMPLER-modusknop

Indrukken:

Opent de Sampler-modus.

➡ Meer lezen: Sampler gebruiken (pagina 134)

[SHIFT] + indrukken:

Activeert de modus Key Shift.

➡ Meer lezen: Key Shift gebruiken (pagina 139)

## 17 PAGE ◀-knop, PAGE ▶-knop

Indrukken of [SHIFT] + indrukken:

Regelt de parameter van elke padmodus.

➡ Meer lezen: Het gebruik van de Performance Pads (pagina 132)

Vasthouden:

Toont de aan de pad toegewezen functie op het On Jog Display.

# Namen van onderdelen en functies

**[SHIFT]** + vasthouden:

Wisselt tussen de informatie op het On Jog Display.

## 18 Performance Pads

Indrukken:

U kunt de Performance Pads gebruiken om diverse functies te activeren.

➡ Meer lezen: Het gebruik van de Performance Pads (pagina 132)

## 19 PLAY/PAUSE ▶/II-knop

Indrukken:

Hiermee wordt een track afgespeeld/gepauzeerd.

**[SHIFT]** + indrukken:

Keert terug naar het tijdelijke cue-punt en begint met afspelen (Stutter).

## 20 CUE-knop

Indrukken:

Stelt een cue-punt in, roept het aan en speelt het af.

- Druk op de knop terwijl de track is gepauzeerd om het cue-punt in te stellen.
- Druk op de knop terwijl de track wordt afgespeeld om terug te keren naar het cue-punt en te pauzeren (Back Cue).
- Druk op de knop en houd deze ingedrukt nadat de track naar het cue-punt is teruggekeerd. De track wordt dan verder afgespeeld totdat u de knop loslaat (Cue Point Sampler).

**[SHIFT]** + indrukken:

Verplaatst de afspeelpositie terug naar het begin van de track.

## 21 4 BEAT JUMP ◀-knop, 4 BEAT JUMP ▶-knop

Indrukken:

Verplaatst de afspeelpositie onmiddellijk met 4 beats zonder het ritme te verstoren.

# Namen van onderdelen en functies

Vasthouden:

De track loopt snel vooruit of achteruit tot u de knop loslaat.

**[SHIFT]** + indrukken:

Verplaatst de afspeelpositie onmiddellijk met 16 beats zonder het ritme te verstoren.

## 22 SHIFT-knop

Druk een andere knop in terwijl u de **[SHIFT]**-knop ingedrukt houdt om een andere functie te gebruiken die aan de knop is toegewezen.

Tweemaal indrukken:

Wisselt tussen het tonen en verbergen van de Digital Marker op het On Jog Display.

## 23 On Jog Display

➤ Meer lezen: On Jog Display (Serato DJ Pro gebruiken) (pagina 45)

## 24 Draaiwiel

Draai de bovenkant als de Vinyl-modus is ingeschakeld:

Hiermee kunt u scratchen met de track.

Draai het buitenste deel of draai de bovenkant als de Vinyl-modus is uitgeschakeld:

Verbuigt de toonhoogte (Pitch Bend - vertraagt of versnelt het muziekstuk).

**[SHIFT]** + bovenaan draaien:

Hiermee past u het beatgridinterval van de geladen track aan.

**[SHIFT]** + zijkant draaien:

Verschuift de volledige beatgrid van de geladen track naar links of naar rechts.

# Namen van onderdelen en functies

**[4 BEAT JUMP ◀]** of **[4 BEAT JUMP ▶]** + bovenkant draaien:

De track snel vooruit of achteruit laten lopen met extra snelheid in de richting waarin het wiel wordt gedraaid (Skip-modus).

## 25 DECK SELECT-knop

Indrukken:

Hiermee wisselt u het deck dat moet worden gebruikt.

**[SHIFT]** + indrukken:

Schakelt de Dual Deck-modus in/uit.

## 26 SLIP REVERSE-knop

Indrukken:

Speelt achterwaarts af terwijl u de knop vasthoudt en keert terug naar normaal afspelen wanneer u de knop loslaat.

- Normaal afspelen gaat tijdens achterwaarts afspelen verder op de achtergrond, waarna normaal afspelen wordt hervat vanaf de positie die is bereikt wanneer u de knop loslaat.
- Zelfs als u de knop vasthoudt, wordt achterwaarts afspelen automatisch na 8 beats geannuleerd, waarna normaal afspelen wordt hervat vanaf de bereikte positie.

**[SHIFT]** + indrukken:

Speelt achterwaarts af.

Achterwaarts afspelen wordt geannuleerd wanneer u nogmaals op de knop drukt terwijl u de **[SHIFT]**-knop vasthoudt, en normaal afspelen wordt hervat.

## 27 LOOP IN, 1/2X-knop

Indrukken:

Stelt het beginpunt van de lus in.

Indrukken (tijdens afspelen van lus):

Halveert de afspeellengte van de lus.



# Namen van onderdelen en functies

- Tijdens pauzeren op het beginpunt van de lus wordt de afspeellengte van de lus niet gewijzigd.

**[SHIFT]** + indrukken (tijdens afspelen van lus):

Past met het draaiwiel het beginpunt van de lus aan.

## 28 LOOP OUT, 2X-knop

Indrukken:

Stelt het eindpunt van de lus in, waarna het afspelen van de lus begint.

Indrukken (tijdens afspelen van lus):

Verdubbelt de afspeellengte van de lus.

**[SHIFT]** + indrukken:

Afspelen keert terug naar het eerder ingestelde beginpunt van de lus, waarna het afspelen van de lus hervat wordt.

**[SHIFT]** + indrukken (tijdens afspelen van lus):

Past met het draaiwiel het eindpunt van de lus aan.

## 29 4 BEAT/EXIT-knop

Indrukken:

Start Auto Beat Loop van 4 beats.

Indrukken (tijdens afspelen van lus):

Annuleert het afspelen van een lus.

**[SHIFT]** + indrukken:

Hiermee wisselt u tussen de actieve en de niet-actieve status van de lus.

## 30 ACTIVE PART DRUMS-knop

Indrukken:

Schakelt demping van de Drums Stem in/uit.

# Namen van onderdelen en functies

**[SHIFT]** + twee keer indrukken:

U kunt een naar een deck geladen track dupliceren, zodat de track op het andere deck vanaf precies hetzelfde punt wordt afgespeeld.

Druk twee keer op de knop terwijl u de **[SHIFT]**-knop ingedrukt houdt op het deck waar u wilt dat de gedupliceerde track begint af te spelen.

Het deck waar u op de knop heeft gedrukt, speelt alleen de Drums Stem af, het andere deck dempt de Drums Stem.

## 31 ACTIVE PART VOCAL-knop

Indrukken:

Schakelt demping van de Vocal Stem in/uit.

**[SHIFT]** + twee keer indrukken:

U kunt een naar een deck geladen track dupliceren, zodat de track op het andere deck vanaf precies hetzelfde punt wordt afgespeeld.

Druk twee keer op de knop terwijl u de **[SHIFT]**-knop ingedrukt houdt op het deck waar u wilt dat de gedupliceerde track begint af te spelen.

Het deck waar u op de knop heeft gedrukt, speelt alleen de Vocal Stem af, het andere deck dempt de Vocal Stem.

## 32 ACTIVE PART INST-knop

Indrukken:

Schakelt demping van de Bass and Melody Stems in/uit.

**[SHIFT]** + twee keer indrukken:

U kunt een naar een deck geladen track dupliceren, zodat de track op het andere deck vanaf precies hetzelfde punt wordt afgespeeld.

Druk twee keer op de knop terwijl u de **[SHIFT]**-knop ingedrukt houdt op het deck waar u wilt dat de gedupliceerde track begint af te spelen.

Het deck waar u op de knop heeft gedrukt, speelt alleen de Bass and Melody Stems af, het andere deck dempt de Bass and Melody Stems.

## On Jog Display (rekordbox gebruiken)

Wanneer een track vanuit dj-software naar een deck wordt geladen, toont het On Jog Display uiteenlopende trackinformatie.

Als u rekordbox gebruikt, drukt u op de **[PAGE ◀]**-knop of op de **[PAGE ▶]**-knop terwijl u de **[SHIFT]**-knop ingedrukt houdt om de informatie op het On Jog Display te wisselen tussen Deck Info-modus, Waveform-modus, Artwork Display en DJ Logo Display.

---

## Deck Info-modus

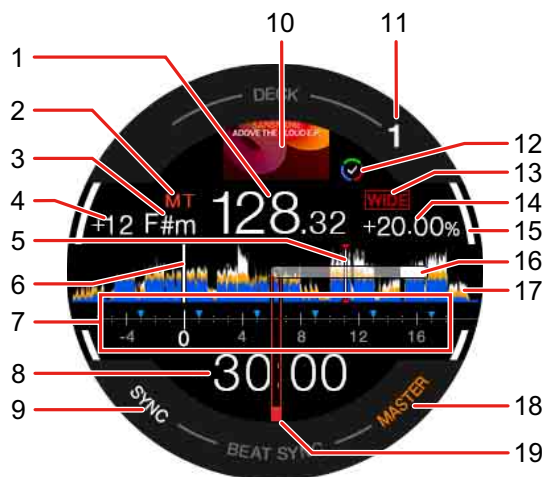

### 1 BPM

Hier ziet u de BPM van de track.

### 2 Master tempo

Verschijnt wanneer het master tempo ingeschakeld is.

### 3 Toonsoort

Toont de huidige toonsoort van de track.

### 4 Hoeveelheid toonsoortwijziging

Toont de hoeveelheid wijziging tussen de originele toonsoort en de huidige toonsoort van de track.

# Namen van onderdelen en functies

## 5 Cue- / Lus- / Hot Cue-punten

Toont de ingestelde cue-punten, luspunten en Hot Cue-punten als markers.

## 6 Afspeelpositie

Toont de huidige afspeelpositie.

## 7 Cue-bereik

Toont de cue-punten, luspunten en Hot Cue-punten die ingesteld zijn in het gedeelte van 4 maten voor tot 16 maten na de actuele afspeelpositie als markers. Ook 4 maateenheden op basis van posities van de ingestelde of opgeroepen cue-punten / luspunten worden als markers weergegeven.

## 8 Tijd (minuten, seconden)

Geeft de resterende tijd of de verstreken tijd aan.

U kunt de weergave wijzigen via de instellingen in **[Voorkeuren]** in rekordbox.

➡ Lezen: De instellingen in rekordbox wijzigen (pagina 113)

- Toont lusbeats tijdens het afspelen van een lus.

## 9 SYNC

Licht op wanneer Beat Sync is ingeschakeld.

## 10 Artwork

Toont illustraties voor de track.

## 11 Decknummer

Geeft het deck aan dat momenteel afspeelt.

## 12 Track Separation-status

Licht op wanneer Track Separation van de geladen track voltooid is.

## 13 Instelbereik voor afspeelsnelheid

Toont het instelbare bereik op basis van de originele afspeelsnelheid van de track.

## 14 Afspeelsnelheid

De waarde wijzigt volgens de positie van de **[TEMPO]**-schuifregelaar.

# Namen van onderdelen en functies

## 15 On Air

Geeft de On Air-status aan voor het deck dat u gebruikt.

Licht wit op wanneer deck 1 of deck 2 afspeelt, en licht blauw op wanneer deck 3 of deck 4 afspeelt.

## 16 Digital Marker

Toont de huidige afspeelpositie. Draait terwijl er wordt afgespeeld en stopt als het deck wordt gepauzeerd.

- Druk twee keer op de **[SHIFT]**-knop om te wisselen tussen tonen en verbergen.
- De standaardinstelling is verbergen.

## 17 Golfvorm

Toont de golfvorm.

U kunt de kleur en het formaat wisselen (**[Volledige golfvorm]** of **[Halve golfvorm]**) overeenkomstig de instellingen in **[Voorkeuren] > [Tonen] > [Golfvorm]** in rekordbox. Voor meer informatie over instellingen in rekordbox leest u de rekordbox Instruction Manual.

## 18 MASTER

Licht op wanneer het deck als de master is ingesteld.

## 19 Cue-punt

Toont de positie van het ingestelde of opgeroepen cue-punt.

## Waveform-modus



### 1 BPM

Hier ziet u de BPM van de track.

### 2 Master tempo

Verschijnt wanneer het master tempo ingeschakeld is.

### 3 Toonsoort

Toont de huidige toonsoort van de track.

### 4 Hoeveelheid toonsoortwijziging

Toont de hoeveelheid wijziging tussen de originele toonsoort en de huidige toonsoort van de track.

### 5 Cue- / Lus- / Hot Cue-punten

Toont de ingestelde cue-punten, luspunten en Hot Cue-punten als markers.

### 6 Afspeelpositie

Toont de huidige afspeelpositie.

# Namen van onderdelen en functies

## 7 Decknummer (deck voor mixen)

Toont het decknummer van de golfvorm voor mixen.

## 8 Tijd (minuten, seconden)

Geeft de resterende tijd of de verstreken tijd aan.

U kunt de weergave wijzigen via de instellingen in **[Voorkeuren]** in rekordbox.

➡ Lezen: De instellingen in rekordbox wijzigen (pagina 113)

- Toont lusbeats tijdens het afspelen van een lus.

## 9 SYNC

Licht op wanneer Beat Sync is ingeschakeld.

## 10 Artwork

Toont illustraties voor de track.

## 11 Decknummer

Geeft het deck aan dat momenteel afspeelt.

## 12 Track Separation-status

Licht op wanneer Track Separation van de geladen track voltooid is.

## 13 Instelbereik voor afspeelsnelheid

Toont het instelbare bereik op basis van de originele afspeelsnelheid van de track.

## 14 Afspeelsnelheid

De waarde wijzigt volgens de positie van de **[TEMPO]**-schuifregelaar.

## 15 On Air

Geeft de On Air-status aan voor het deck dat u gebruikt.

Licht wit op wanneer deck 1 of deck 2 afspeelt, en licht blauw op wanneer deck 3 of deck 4 afspeelt.

# Namen van onderdelen en functies

## 16 Digital Marker

Toont de huidige afspelpositie. Draait terwijl er wordt afgespeeld en stopt als het deck wordt gepauzeerd.

- Druk twee keer op de **[SHIFT]**-knop om te wisselen tussen tonen en verbergen.
- De standaardinstelling is verbergen.

## 17 Vergrote golfvorm (afspelend deck)

Toont de vergrote golfvorm van het afspelend deck.

## 18 Vergrote golfvorm (deck voor mixen)

Toont de vergrote golfvorm van de track op het deck voor mixen.

## 19 MASTER

Licht op wanneer het deck als de master is ingesteld.

## 20 Cue-punt

Toont de positie van het ingestelde of opgeroepen cue-punt.



# Namen van onderdelen en functies

## ❖ Mix Point Link weergeven

Wanneer u op de **[MIX POINT SELECT ◀]**-knop, de **[MIX POINT SELECT ▶]**-knop of de **[MIX POINT LINK]**-knop drukt, verschijnt Mix Point Link-informatie.

👉 Lezen: Mix Point Link gebruiken (pagina 107)



### 1 Afspelpositie (afspelend deck)

Geeft de huidige afspelpositie aan van de track op het afspelend deck.

### 2 Starttijd voor afspelen

Nadat Mix Point Link werd ingesteld, knippert de resterende tijd tot de start van het afspelen van de volgende track.

Wanneer de tijd 0:00 bereikt, verdwijnt deze.

### 3 Afspelpositie (deck voor mixen)

Toont de huidige afspelpositie van de track op het deck voor mixen.

### 4 Mix Point Link-positie

(Wanneer Mix Point Link is ingesteld) geeft de Mix Point Link-positie weer in het midden van de golfvorm.

### 5 Mix Point Link-status

Deze indicator verschijnt wanneer Mix Point Link wordt ingeschakeld.

## Artwork Display



### 1 Artwork

Toont illustraties voor de track.

### 2 SYNC

Licht op wanneer Beat Sync is ingeschakeld.

### 3 Decknummer

Geeft het deck aan dat momenteel afspeelt.

### 4 On Air

Geeft de On Air-status aan van het deck dat u gebruikt.

Licht wit op wanneer deck 1 of deck 2 afspeelt, en licht blauw op wanneer deck 3 of deck 4 afspeelt.

### 5 Digital Marker

Toont de huidige afspelpositie. Draait terwijl er wordt afgespeeld en stopt als het deck wordt gepauzeerd.

- Druk twee keer op de **[SHIFT]**-knop om te wisselen tussen tonen en verbergen.
- De standaardinstelling is verbergen.

### 6 MASTER

Licht op wanneer het deck als de master is ingesteld.

# Namen van onderdelen en functies

## 7 Cue-punt

Toont de positie van het ingestelde of opgeroepen cue-punt.

---

## DJ Logo Display



### 1 Dj-logo

Toont het dj-logo.

- U kunt het dj-logo wijzigen in **[DJ LOGO DISPLAY]** van het instelhulpprogramma (pagina 166).

### 2 Cue-punt

Toont de positie van het ingestelde of opgeroepen cue-punt.

### 3 SYNC

Licht op wanneer Beat Sync is ingeschakeld.

### 4 Decknummer

Geeft het deck aan dat momenteel afspeelt.

### 5 On Air

Geeft de On Air-status aan voor het deck dat u gebruikt.

Licht wit op wanneer deck 1 of deck 2 afspeelt, en licht blauw op wanneer deck 3 of deck 4 afspeelt.

# Namen van onderdelen en functies

## 6 Digital Marker

Toont de huidige afspeelpositie. Draait terwijl er wordt afgespeeld en stopt als het deck wordt gepauzeerd.

- Druk twee keer op de **[SHIFT]**-knop om te wisselen tussen tonen en verbergen.
- De standaardinstelling is verbergen.

## 7 MASTER

Licht op wanneer het deck als de master is ingesteld.

### ❖ De padfuncties weergeven

Wanneer u op de **[PAGE ◀]**-knop of de **[PAGE ▶]**-knop drukt en deze ingedrukt houdt, wordt informatie weergegeven over de functies die aan de Performance Pads zijn toegewezen. Wanneer u de knop loslaat, keert het display terug naar het vorige scherm.

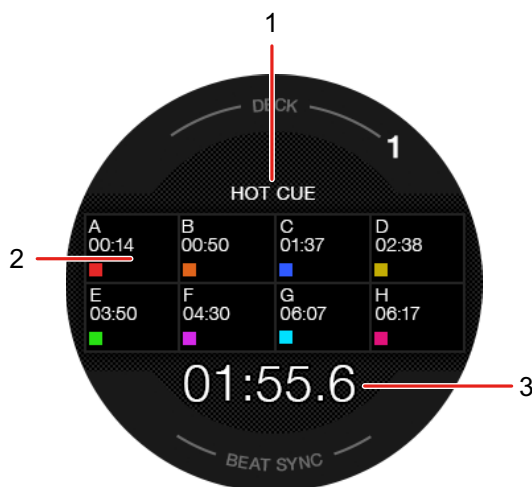

### 1 Pad-modus

Geef de actuele padmodus aan.

### 2 Pad-functie

Toont de functienaam, parameter en kleurinformatie die aan de pads zijn toegewezen.

# Namen van onderdelen en functies

## 3 Tijd (minuten, seconden)

Geeft de resterende tijd of de verstreken tijd aan.

---

---

## On Jog Display (Serato DJ Pro gebruiken)

Wanneer een track vanuit dj-software naar een deck wordt geladen, toont het On Jog Display uiteenlopende trackinformatie. Als u Serato DJ Pro gebruikt, drukt u op de **[PAGE ◀]**-knop of op de **[PAGE ▶]**-knop terwijl u de **[SHIFT]**-knop ingedrukt houdt, om de informatie op het On Jog Display te wisselen tussen Virtual Deck-modus, Waveform-modus, Artwork Display en DJ Logo Display.

---

### Virtual Deck-modus



#### 1 BPM

Hier ziet u de BPM van de track.

#### 2 Afspeelsnelheid

De waarde wijzigt volgens de positie van de **[TEMPO]**-schuifregelaar.

#### 3 Lus

Toont de lusbeatwaarde. Tijdens lusweergave wordt dit in blauw weergegeven.

# Namen van onderdelen en functies

## 4 Verstreken tijd

## 5 Resterende tijd

## 6 SYNC

Licht op wanneer Sync is ingeschakeld.

## 7 Decknummer

Geeft het deck aan dat momenteel afspeelt.

## 8 Instelbereik voor afspeelsnelheid

Toont het instelbare bereik op basis van de originele afspeelsnelheid van de track.

## 9 Vergrendeling

Toont dit symbool wanneer Key Lock is ingeschakeld.

## 10 Toonsoort

Toont de huidige toonsoort van de track.

## 11 Hoeveelheid toonsoortwijziging

Toont de hoeveelheid wijziging tussen de originele toonsoort en de huidige toonsoort van de track.

## 12 Geselecteerd deck

Licht wit op wanneer deck 1 of deck 2 afspeelt, en licht blauw op wanneer deck 3 of deck 4 afspeelt.

## 13 Hot Cue

Toont het dichtstbijzijnde Hot Cue-punt vanaf de actuele afspeelpositie.

- U kunt de Hot Cue-informatie weergeven vergelijkbaar met het virtuele deck van Serato DJ Pro door **[Weergave HOT CUE INDICATOR]** in het instelhulpprogramma in te stellen (pagina 166).

## 14 Digital Marker

Toont de huidige afspeelpositie. Draait terwijl er wordt afgespeeld en stopt als het deck wordt gepauzeerd.

# Namen van onderdelen en functies

- Druk twee keer op de **[SHIFT]**-knop om te wisselen tussen tonen en verbergen.
- De standaardinstelling is verbergen.

## 15 Afspeelpositie

Toont de huidige afspeelpositie. Draait terwijl er wordt afgespeeld en stopt als het deck wordt gepauzeerd.

---

## Waveform-modus



### 1 Lus

Toont de lusbeatwaarde. Tijdens lusweergave wordt dit in blauw weergegeven.

### 2 Afspeelsnelheid

De waarde wijzigt volgens de positie van de **[TEMPO]**-schuifregelaar.

### 3 Geselecteerd deck

Licht wit op wanneer deck 1 of deck 2 afspeelt, en licht blauw op wanneer deck 3 of deck 4 afspeelt.

### 4 Afspeelpositie

Toont de huidige afspeelpositie.

### 5 Gedetailleerde golfvorm

Toont de gedetailleerde golfvorm nabij de actuele afspeelpositie.

# Namen van onderdelen en functies

- Om de gedetailleerde golfvorm te vergroten of te verkleinen, draait u aan de draaiknop terwijl u de **[SHIFT]**-knop ingedrukt houdt.

## 6 Decknummer (deck voor mixen)

Toont het decknummer van de golfvorm voor mixen.

## 7 SYNC

Licht op wanneer de Sync-functie is ingeschakeld.

## 8 Toonsoort

Toont de huidige toonsoort van de track.

## 9 BPM

Hier ziet u de BPM van de track.

## 10 Decknummer

Geeft het deck aan dat momenteel afspeelt.

## 11 Instelbereik voor afspeelsnelheid

Toont het instelbare bereik op basis van de originele afspeelsnelheid van de track.

## 12 Vergrendeling

Toont dit symbool wanneer Key Lock is ingeschakeld.

## 13 Golfvorm (deck voor mixen)

Toont de golfvorm van de track op het deck voor mixen.

## 14 Digital Marker

Toont de huidige afspelpositie. Draait terwijl er wordt afgespeeld en stopt als het deck wordt gepauzeerd.

- Druk twee keer op de **[SHIFT]**-knop om te wisselen tussen tonen en verbergen.
- De standaardinstelling is verbergen.



# Namen van onderdelen en functies

## 15 Tijd

Geeft de resterende tijd of de verstreken tijd aan.

U kunt de weergave-instelling wijzigen in **[Modus tijdweergave]** in het instelprogramma (pagina 166).

---

## Artwork Display



### 1 Artwork

Toont de illustraties.

### 2 SYNC

Licht op wanneer de Sync-functie is ingeschakeld.

### 3 Decknummer

Geeft het deck aan dat momenteel afspeelt.

### 4 Geselecteerd deck

Licht wit op wanneer deck 1 of deck 2 afspeelt, en licht blauw op wanneer deck 3 of deck 4 afspeelt.

### 5 Digital Marker

Toont de huidige afspelpositie. Draait terwijl er wordt afgespeeld en stopt als het deck wordt gepauzeerd.

# Namen van onderdelen en functies

- Druk twee keer op de **[SHIFT]**-knop om te wisselen tussen tonen en verbergen.
- De standaardinstelling is verbergen.

---

## DJ Logo Display



### 1 Dj-logo

Toont het dj-logo.

- U kunt het dj-logo wijzigen in **[DJ LOGO DISPLAY]** in het instelprogramma (pagina 166).

### 2 SYNC

Licht op wanneer de Sync-functie is ingeschakeld.

### 3 Decknummer

Geeft het deck aan dat momenteel afspeelt.

### 4 Geselecteerd deck

Licht wit op wanneer deck 1 of deck 2 afspeelt, en licht blauw op wanneer deck 3 of deck 4 afspeelt.

### 5 Digital Marker

Toont de huidige afspelpositie. Draait terwijl er wordt afgespeeld en stopt als het deck wordt gepauzeerd.

# Namen van onderdelen en functies

- Druk twee keer op de **[SHIFT]**-knop om te wisselen tussen tonen en verbergen.
- De standaardinstelling is verbergen.

## ❖ De padfuncties weergeven

Wanneer u op de **[PAGE ◀]**-knop of de **[PAGE ▶]**-knop drukt en deze ingedrukt houdt, wordt informatie weergegeven over de functies die aan de Performance Pads zijn toegewezen. Wanneer u de knop loslaat, keert het display terug naar het vorige scherm.

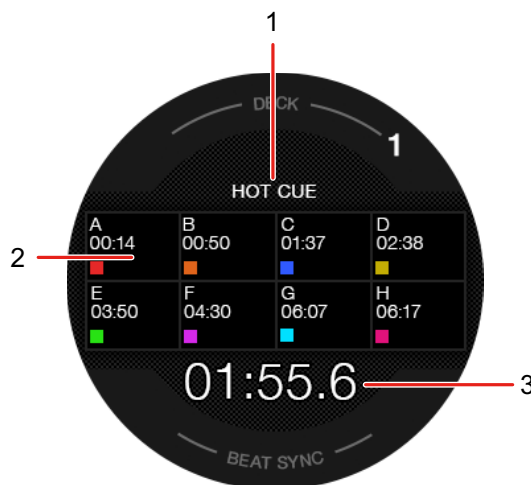

### 1 Pad-modus

Geef de actuele padmodus aan.

### 2 Pad-functie

Toont de functienaam, parameter en kleurinformatie die aan de pads zijn toegewezen.

### 3 Tijd (minuten, seconden)

Geeft de resterende tijd of de verstreken tijd aan.

## Gedeelte van het mengpaneel

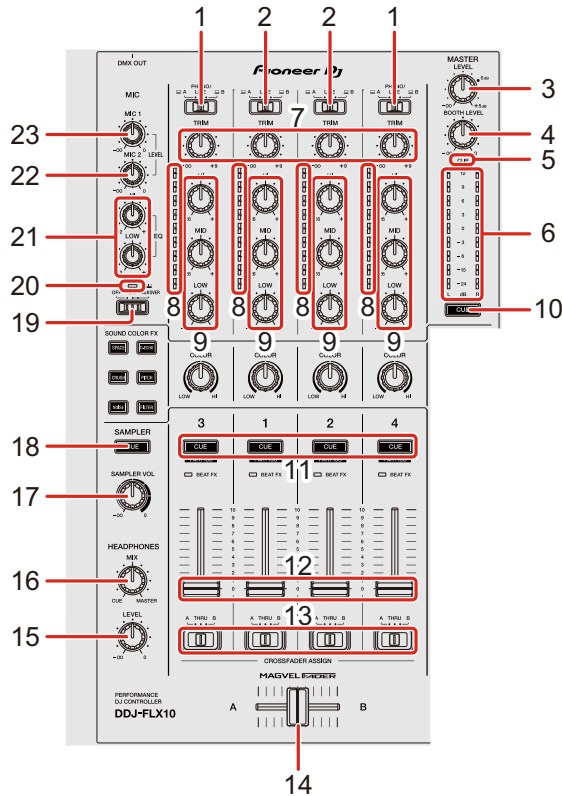

### 1 A, PHONO/LINE, B-schakelaar

Selecteert de ingangsbron van elk kanaal.

- [ A ] of [ B ]: hiermee gebruikt u een track die naar een deck is geladen.
- [PHONO/LINE]: hiermee gebruikt u een uitgangsaanapparaat voor phononiveau (MM-element), zoals een draaitafel, dat is aangesloten op de [LINE/PHONO]-ingangaansluitingen.  
➡ Meer lezen: Externe ingangen gebruiken (pagina 111) (pagina 159)

### 2 A, LINE, B-schakelaar

Selecteert de ingangsbron van elk kanaal.

- [ A ] of [ B ]: hiermee gebruikt u een track die naar een deck is geladen.

# Namen van onderdelen en functies

- **[LINE]**: hiermee gebruikt u een uitgangsupparaat op lijnniveau (multispeler enz.) dat is aangesloten op de **[LINE]**-ingangsaansluitingen.  
➔ Meer lezen: Externe ingangen gebruiken (pagina 111) (pagina 159)

## 3 MASTER LEVEL-regelaar

Hiermee regelt u het volume van het geluid van de masteruitgang.

## 4 BOOTH LEVEL-regelaar

Past het volume van de geluidswaergave van de **[BOOTH]**-uitgangsaansluitingen aan.

## 5 CLIP-indicator

Knippert als het uitgangsniveau te hoog is.

- Knippert traag: net voordat het geluid wordt vervormd.
- Knippert snel: wanneer het geluid is vervormd.

## 6 Masterniveau-indicator

Geeft het volume van het geluid van de masteruitgang aan.

## 7 TRIM-regelaars

Past het volume van het geluid van elk kanaal aan.

## 8 Kanaalniveau-indicatoren

Geeft het volume van het geluid van de respectieve kanalen aan voordat het door de kanaalfaders gaat.

## 9 EQ (HI, MID, LOW)-regelaars

Voor de EQ-modus verhoogt of verlaagt u de relevante frequentie voor elk kanaal.

Voor de Part ISO-modus past u het volume van elk gedeelte aan (Stem).

Voor rekordbox past u het volume van het INST-gedeelte aan met de EQ **[HI]**-regelaar, van het Vocal-gedeelte met de EQ **[MID]**-regelaar en van het Drums-gedeelte met de EQ **[LOW]**-regelaar.

- U kunt het aan te passen gedeelte wijzigen door **[Voorkeuren]** > **[Uitbreidingen]** > **[TRACK SEPARATION]** > **[Lay-out]** in rekordbox in te stellen.

# Namen van onderdelen en functies

Voor Serato DJ Pro past u het volume van de Vocal Stem aan met de EQ **[HI]**-regelaar, van de Bass and Melody Stems met de EQ **[MID]**-regelaar en van de Drums Stem met de EQ **[LOW]**-regelaar.

Voor meer informatie over het wijzigen van de modus, zie: 11. CUE-knoppen hoofdtelefoon (kanaal)

## 10 CUE-knop hoofdtelefoon (master)

Indrukken:

Hiermee speelt u het mastergeluid af via uw hoofdtelefoon.

## 11 CUE-knoppen hoofdtelefoon (kanaal)

Indrukken:

Speel het geluid van het relevante kanaal af via uw hoofdtelefoon.

**[SHIFT]** + indrukken:

Wisselt tussen EQ-modus en Part ISO-modus voor de EQ-regelaars op de kanalen die dj-software sturen.

➡ Zie: 9 EQ (HI, MID, LOW)-regelaars

## 12 Kanaalfader

Past het volume van het geluid voor elk kanaal aan.

## 13 Crossfader-toewijzingsschakelaars

Wijst de kanaaluitvoer toe aan de crossfader.

**[A]**: wijst de uitvoer toe aan **[A]** (links) van de crossfader.

**[B]**: wijst de uitvoer toe aan **[B]** (rechts) van de crossfader.

**[THRU]**: selecteer dit als u de crossfader niet wilt gebruiken. (De signalen worden niet door de crossfader gestuurd.)

## 14 Crossfader

Voert geluid uit dat is toegewezen met de crossfader-toewijzingsschakelaars.

## 15 HEADPHONES LEVEL-regelaar

Hiermee regelt u het volume van het geluid in de hoofdtelefoon.

# Namen van onderdelen en functies

## 16 HEADPHONES MIX-regelaar

Past de volumebalans van de monitor aan tussen geluiden van de kanalen met de **[CUE]**-knop voor hoofdtelefoon ingedrukt, en het masterkanaal.

## 17 SAMPLER VOL-regelaar

Hiermee regelt u het volume van het samplergeluid.

## 18 SAMPLER CUE-knop

Hiermee speelt u het samplergeluid af via de hoofdtelefoon.

- Wanneer Serato DJ Pro wordt gebruikt, stelt u **[Sample Player Output Select]** in op **[A]** in Serato DJ Pro.

## 19 Schakelaar MIC OFF, ON, TALKOVER

Hiermee zet u de microfoon aan/uit.

➡ Lezen: Een microfoon gebruiken (pagina 109) (pagina 158)

## 20 MIC (microfoon)-indicator

➡ Lezen: Een microfoon gebruiken (pagina 109) (pagina 158)

## 21 MIC EQ (HI, LOW)-regelaars

Past het geluid van de **[MIC 1]**- en **[MIC 2]**-ingangsaansluitingen aan.

## 22 MIC2 LEVEL-regelaar

Past het volume van het geluid van de **[MIC 2]**-ingangsaansluiting aan.

## 23 MIC1 LEVEL-regelaar

Past het volume van het geluid van de **[MIC 1]**-ingangsaansluiting aan.

**Trek niet te hard aan de regelaars voor de kanaalfader en de crossfader. Deze regelaars zijn stug en kunnen afbreken wanneer u er te hard aan trekt.**

## Gedeelte voor de effectgeluiden

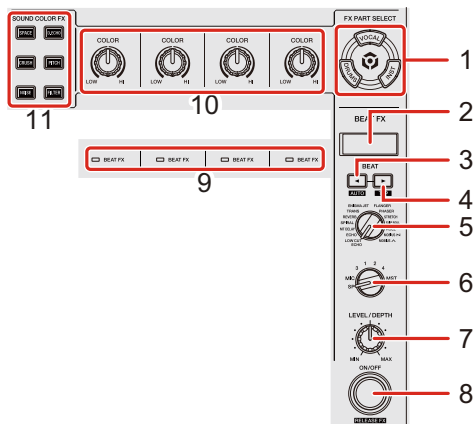

### ❖ rekordbox gebruiken

#### 1 FX PART SELECT (VOCAL, DRUMS, INST)-knoppen

Indrukken:

Selecteer een gedeelte waarop een effect moet worden toegepast wanneer Beat FX of Sound Color FX wordt gebruikt.

Het effect wordt toegepast op de gedeelten die verlicht zijn.

- Voor geluid van de externe ingangen, microfoongeluid en samplergeluid wordt het effect toegepast op alle gedeelten, zelfs als de knoppen niet verlicht zijn.

#### 2 Display van effectgedeelte

Toont de naam van het effect, de BPM, de parameter enz.

#### 3 BEAT ←-knop

Indrukken:

Verlaagt het aantal beats voor het synchroniseren van het Beat FX-geluid elke keer dat de knop wordt ingedrukt.

[SHIFT] + indrukken:

Verandert de Beat FX Tempo-modus in BPM Auto-modus. De BPM van de track wordt gebruikt als basis voor het Beat FX Tempo.



# Namen van onderdelen en functies

## 4 **BEAT ►-knop**

Indrukken:

Verhoogt het aantal beats voor het synchroniseren van het Beat FX-geluid elke keer dat de knop wordt ingedrukt.

[SHIFT] + indrukken:

Verandert de Beat FX Tempo-modus in BPM Tap-modus. De BPM die gebruikt wordt als basis voor Beat FX wordt in de tijd ingesteld met uw tik op de knop.

## 5 **BEAT FX-regelaar**

Wijzigt de Beat FX.

## 6 **BEAT FX CH-regelaar**

Wijzigt het kanaal waarop Beat FX zal worden toegepast.

## 7 **BEAT FX LEVEL/DEPTH-regelaar**

Past de parameter van Beat FX aan.

## 8 **BEAT FX ON/OFF-knop**

Indrukken:

Activeert of deactiveert Beat FX.

[SHIFT] + indrukken:

Activeert of deactiveert Release FX.

## 9 **BEAT FX-indicatoren**

Licht op voor het kanaal dat geselecteerd is met de BEAT FX CH-regelaar.

Wanneer [MST] is geselecteerd, lichten de indicatoren van alle kanalen op.

Wanneer Beat FX aan is, knippert de indicator op het kanaal waarop het effect wordt toegepast.

## 10 **COLOR-regelaars**

Hiermee wijzigt u de parameter van Sound Color FX voor elk kanaal.

## 11 SOUND COLOR FX-knoppen

Hiermee zet u Sound Color FX aan/uit.

➔ Lezen: Sound Color FX gebruiken (pagina 104)

### ❖ Serato DJ Pro gebruiken

#### 1 FX PART SELECT (VOCAL, DRUMS, INST)-knoppen

Indrukken:

Selecteer een Stem waarop een effect moet worden toegepast wanneer Beat FX of Sound Color FX wordt gebruikt.

Het effect wordt toegepast op de Stems die verlicht zijn.

- Voor geluid van de externe ingangen, microfoongeluid en samplergeluid wordt het effect toegepast op alle Stems, zelfs als de knoppen niet verlicht zijn.

#### 2 Display van effectgedeelte

Toont de naam van het effect, de BPM, de parameter enz.

#### 3 BEAT ◀-knop

Indrukken:

Verlaagt het aantal beats voor het synchroniseren van het FX-geluid elke keer dat de knop wordt ingedrukt.

[SHIFT] + indrukken:

Stelt de FX Tempo-modus in op BPM Auto-modus. De BPM van de track wordt gebruikt als basis voor het FX-tempo.

#### 4 BEAT ▶-knop

Indrukken:

Verhoogt het aantal beats voor het synchroniseren van het FX-geluid elke keer dat de knop wordt ingedrukt.

# Namen van onderdelen en functies

**[SHIFT]** + indrukken:

Stelt de FX Tempo-modus in op BPM Tap-modus. De BPM die wordt gebruikt als basis voor FX, wordt ingesteld in synchronisatie met het tikken op de knop.

## 5 **BEAT FX-regelaar**

Wijzigt de FX.

## 6 **BEAT FX CH-regelaar**

Wijzigt het kanaal waarop het effect zal worden toegepast.

## 7 **BEAT FX LEVEL/DEPTH-regelaar**

Past de parameter van FX aan.

## 8 **BEAT FX ON/OFF-knop**

Indrukken:

Schakelt FX in/uit.

## 9 **BEAT FX-indicatoren**

Licht op voor het kanaal dat geselecteerd is met de BEAT FX CH-regelaar.

Wanneer **[MST]** is geselecteerd, lichten de indicatoren van alle kanalen op.

Wanneer FX is ingeschakeld, knippert de indicator op het kanaal waarop het effect is toegepast.

## 10 **COLOR-regelaars**

Hiermee wijzigt u de parameter van Sound Color FX voor elk kanaal.

## 11 **SOUND COLOR FX-knoppen**

Hiermee zet u Sound Color FX aan/uit.

➡ Lezen: Sound Color FX gebruiken (pagina 155)

## Achterpaneel

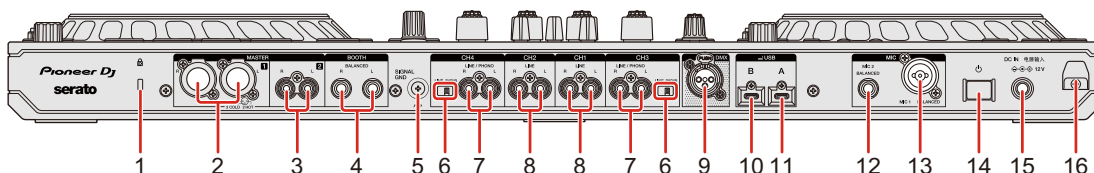

### 1 Kensington-beveiligingssleuf

Aansluiting voor een kabelslot voor beveiliging.

### 2 MASTER 1-uitgangsaansluitingen (gebalanceerde XLR)

Aansluiting voor analoge ingangsaansluitingen van een eindversterker enz.

- Gebruik deze uitgangen als gebalanceerde uitgangen. Als u een XLR-RCA-conversiekabel (of een conversieadapter) enz. gebruikt om verbinding te maken met de niet-gebalanceerde ingang (RCA enz.), kan de kwaliteit van het geluid achteruit gaan of kan er ongewenste ruis optreden.
- Zorg ervoor dat u niet per ongeluk de stekker van een ander apparaat of toestel in een van deze aansluitingen steekt.
- Sluit nooit apparaten die fantoomstroom kunnen leveren, aan op deze aansluitingen.

### 3 MASTER 2-uitgangsaansluitingen (RCA-pinstekker)

Aansluiting voor analoge ingangsaansluitingen van een eindversterker enz.

- Om een gebalanceerde ingang aan te sluiten (RCA enz.), gebruikt u de [MASTER 2]-uitgangsaansluitingen.

### 4 BOOTH-uitgangsaansluitingen (1/4" / 6,35 mm, TRS)

Uitgangen voor een booth-monitor.

- Gebruik deze uitgangen als gebalanceerde uitgangen. Wanneer u ze verbindt met een niet-gebalanceerde ingang, kan de kwaliteit van het geluid achteruit gaan of kan er ongewenste ruis optreden.

### 5 SIGNAL GND-aansluiting

Aansluiting voor de aardingsdraad van een draaitafel om ongewenste ruis te verminderen die optreedt wanneer een draaitafel is aangesloten.

# Namen van onderdelen en functies

## 6 LINE/PHONO-schakelaar

Zet deze schakelaar op **[LINE]** wanneer u een uitgangsaparaat op lijnniveau (multispeler enz.) aansluit op de **[CH3]- / [CH4]**-ingangsaansluitingen.

Zet deze schakelaar op **[PHONO]** wanneer u een uitgangsaparaat voor phononiveau (MM-element) (draaitafel enz.) aansluit op de **[CH3]- / [CH4]**-ingangsaansluitingen.



## 7 LINE/PHONO-ingangsaansluitingen

Verbinding voor een uitgangsaparaat op phononiveau (MM-element) (draaitafel enz.) of op lijnniveau (multispeler enz.). U kunt de ingangsbron veranderen volgens het aangesloten toestel met de **[LINE/PHONO]**-schakelaar op het achterpaneel van het apparaat.

- Zet de [  **A, PHONO/LINE**,  **B**]-schakelaar bovenaan het apparaat op **[PHONO/LINE]** voor u een toestel aansluit.

## 8 LINE-ingangsaansluitingen

Aansluiting voor een uitgangsaparaat op lijnniveau (multispeler enz.).

- Zet de [  **A, LINE**,  **B**]-schakelaar bovenaan het apparaat op **[LINE]** voor u een toestel aansluit.

## 9 DMX-uitgangsaansluiting

Dit is een DMX-interface voor rekordbox om verlichtingseffecten te synchroniseren met muziek.

Lighting-informatie die in de Lighting-modus in rekordbox is ingesteld, kan worden verzonden als DMX-signalen van het apparaat naar een voor DMX geschikte verlichtingsarmatuur. Wanneer de Performance-modus in rekordbox wordt gebruikt, kunt u verlichtingseffecten ook synchroniseren met de muziek die door een dj wordt gespeeld.

## 10 USB-poort (USB B)

Aansluiting voor een pc/Mac.

- Gebruik de hieronder gespecificeerde USB-kabel.
  - Voor aansluiting op een USB-type-C-poort: gebruik de bij het apparaat meegeleverde USB-kabel of een kabel die compatibel is met USB 2.0

# Namen van onderdelen en functies

- Voor aansluiting op een USB-type-A-poort: gebruik een USB-kabel die gecertificeerd is volgens de overeenkomstige standaard met een lengte van maximaal 3 m
- Als u een USB-hub gebruikt, zorg er dan voor dat het een product is dat wordt aanbevolen door de fabrikant van uw pc/Mac.

## 11 USB-poort (USB A)

Aansluiting voor een pc/Mac.

- Gebruik de hieronder gespecificeerde USB-kabel.
  - Voor aansluiting op een USB-type-C-poort: gebruik de bij het apparaat meegeleverde USB-kabel of een kabel die compatibel is met USB 2.0
  - Voor aansluiting op een USB-type-A-poort: gebruik een USB-kabel die gecertificeerd is volgens de overeenkomstige standaard met een lengte van maximaal 3 m
- Als u een USB-hub gebruikt, zorg er dan voor dat het een product is dat wordt aanbevolen door de fabrikant van uw pc/Mac.

## 12 MIC 2-ingangsaansluiting

Aansluiting voor een microfoon.

## 13 MIC 1-ingangsaansluiting

Aansluiting voor een microfoon.

## 14 ⏻-schakelaar

Schakel de stroomtoevoer naar het apparaat in (⏻) of uit (■).

## 15 DC IN-aansluiting

Aansluiting voor een stopcontact met behulp van de meegeleverde netstroomadapter (verbonden met het meegeleverde stroomsnoer).

- Sluit de netstroomadapter aan nadat alle verbindingen zijn gemaakt.
- Gebruik in elk geval de netstroomadapter die bij het apparaat is geleverd.

## 16 Snoerhaak

Haak voor het netsnoer van de netstroomadapter om het risico op ongewenste verbreking te verminderen.

- Als de netstroomadapter tijdens het afspelen wordt losgekoppeld, wordt het geluid onderbroken.

## Voorpaneel

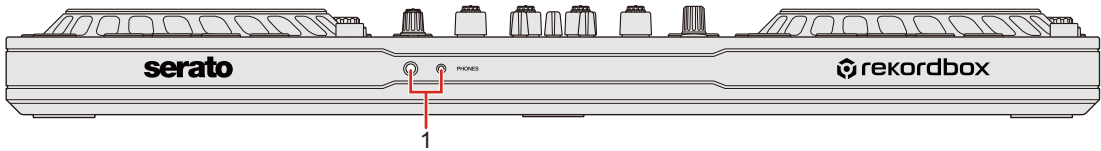

### 1 PHONES-uitgangsaansluitingen

Aansluiting voor uw hoofdtelefoon.

1/4" stereosteekkers en 3,5-mm stereo-ministeekkers kunnen met het apparaat worden gebruikt.

- Gebruik alleen hoofdtelefoons met een impedantie van  $32 \Omega$  of meer. Hoofdtelefoons met een lagere impedantie dan  $32 \Omega$  werken niet met het apparaat.

---

---

# Aansluitingen

- Zet het apparaat uit en koppel het stroomsnoer los van het stopcontact voordat u andere toestellen aansluit.
- Sluit het stroomsnoer pas aan op het stopcontact nadat u alle andere verbindingen hebt gemaakt.
- Zorg ervoor dat u het meegeleverde stroomsnoer en de meegeleverde netstroomadapter gebruikt.
- Raadpleeg de gebruikershandleidingen voor toestellen die u wilt aansluiten.
- Om uw pc/Mac aan te sluiten, gebruikt u de meegeleverde USB-kabel of een kabel die USB 2.0 ondersteunt.
- Gebruik de hieronder gespecificeerde USB-kabel.
  - Voor aansluiting op een USB-type-C-poort: gebruik de bij het apparaat meegeleverde USB-kabel of een kabel die compatibel is met USB 2.0
  - Voor aansluiting op een USB-type-A-poort: gebruik een USB-kabel die gecertificeerd is volgens de overeenkomstige standaard met een lengte van maximaal 3 m
- Als u een USB-hub gebruikt, zorg er dan voor dat het een product is dat wordt aanbevolen door de fabrikant van uw pc/Mac.



## Aansluitvoorbeelden

### Aansluiten op ingangsaansluitingen

#### Achterpaneel

(1) Draaitafel, (2) Multispeler, (3) Microfoon, (4) Pc/Mac, (5) Draagbaar audio-apparaat, (6) Netstroomadapter, (7) Stroomsnoer, (8) Verbinding met een stopcontact

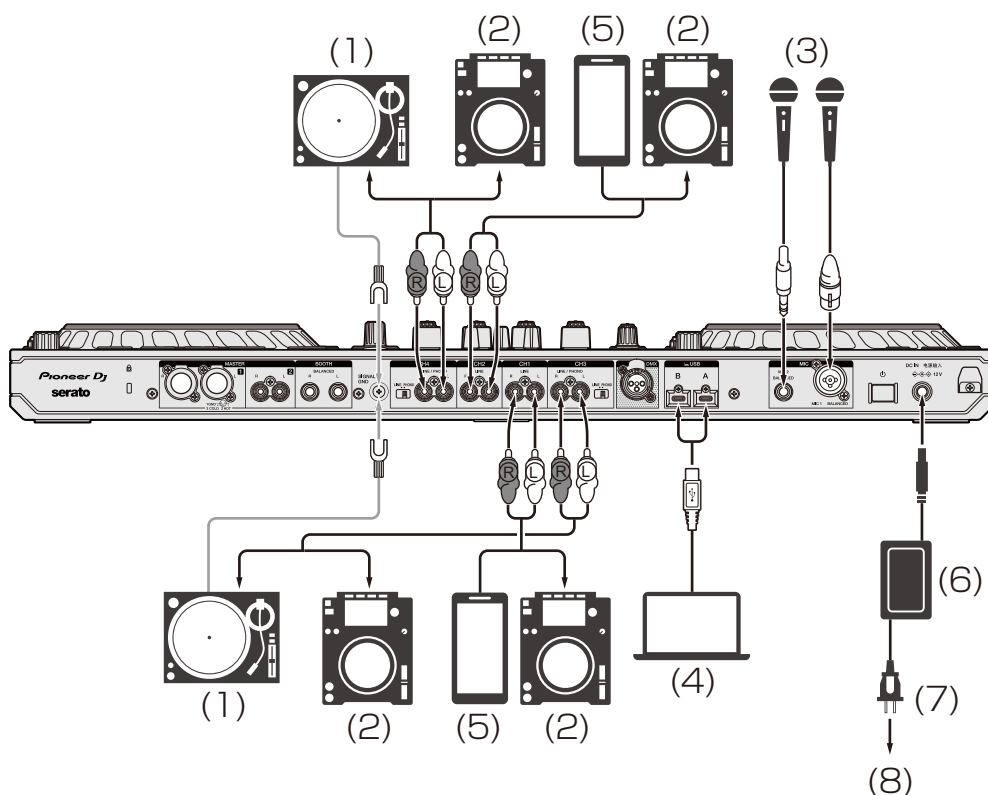

Wanneer u een draaitafel aansluit op de **[CH3] / [CH4]**-ingangsaansluitingen, zet u de **[LINE/PHONO]**-schakelaar naast de aansluitingen op **[PHONO]**.

Wanneer u een multispeler aansluit op de **[CH3] / [CH4]**-ingangsaansluitingen, zet u de **[LINE/PHONO]**-schakelaar naast de aansluitingen op **[LINE]**.

---

## Snoerhaak

Maak het stroomsnoer van de netstroomadapter vast door het in de snoerhaak te bevestigen.

Hierdoor wordt voorkomen dat er per ongeluk aan het stroomsnoer wordt getrokken en dat de stekker wordt losgekoppeld van de aansluiting.

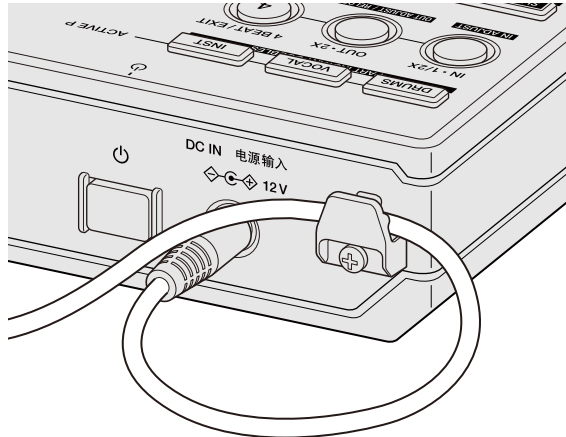

- Buig de basis van het netsnoer van de netstroomadapter niet wanneer u het vastmaakt. Als het voortdurend in deze omstandigheden wordt gebruikt, kan het stroomsnoer beschadigd raken waardoor het contact niet meer naar behoren werkt.

---

## Aansluiten van uitgangsaansluitingen

### Voorpaneel

(1) Hoofdtelefoon

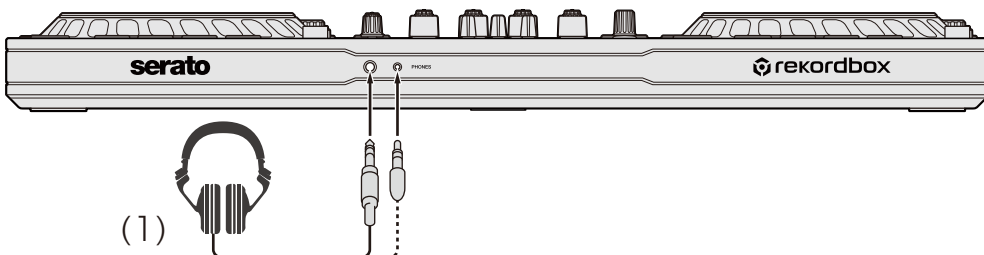

## Achterpaneel

(1) Versterker met eigen voeding, luidsprekers met eigen voeding enz.  
(2) Versterker met eigen voeding (voor booth-monitor), luidsprekers met eigen voeding enz. (3) Home stereo, versterker met eigen voeding, luidsprekers met eigen voeding enz. (4) DMX-kabel (XLR 3-polig), (5) Lighting-armatuur

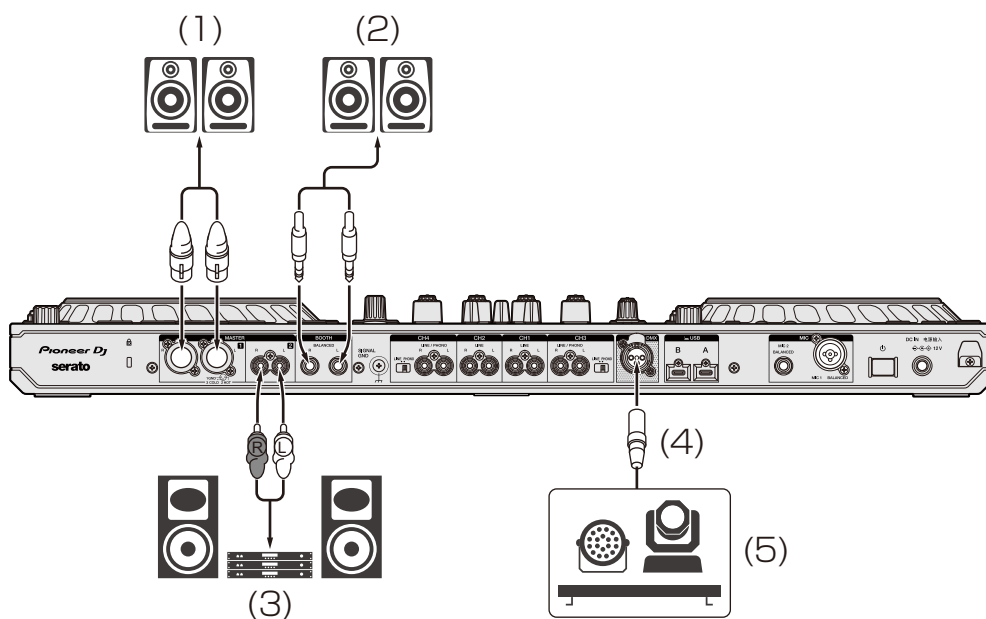

- Zorg ervoor dat u de **[MASTER 1]**-uitgangsaansluitingen gebruikt voor een gebalanceerde uitvoer.  
Als deze aansluitingen met een niet-gebalanceerde ingang (zoals RCA) zijn verbonden via een XLR-RCA-conversiekabel (of een conversieadapter) enz., kan de kwaliteit van het geluid achteruitgaan of kan er ongewenste ruis optreden.
- Om een niet-gebalanceerde ingang (zoals RCA) aan te sluiten, gebruik dan de **[MASTER 2]**-uitgangsaansluitingen.
- Zorg ervoor dat u niet per ongeluk de stekker van een ander apparaat of toestel in een van de **[MASTER 1]**-uitgangsaansluitingen steekt.
- Sluit apparaten die fantoomstroom kunnen leveren, niet aan op de **[MASTER 1]**-uitgangsaansluitingen.

- Zorg ervoor dat u de **[BOOTH]**-uitgangsaansluitingen gebruikt voor een gebalanceerde uitvoer.

Als deze aansluitingen met een niet-gebalanceerde ingang (zoals een RCA- of TS-aansluiting) zijn verbonden via een TRS-RCA-conversiekabel (of een conversieadapter), TS-kabel enz., kan de kwaliteit van het geluid achteruitgaan of kan er ongewenste ruis optreden.

---

## Aansluiten

- 1 Sluit uw hoofdtelefoon aan op een van de **[PHONES]**-uitgangen op het frontpaneel van het toestel.
- 2 Sluit een uitgangsaapparaat zoals een versterker met eigen voeding aan op de **[MASTER 1]**-uitgangsaansluitingen of **[MASTER 2]**-uitgangsaansluitingen.
  - Om het geluid uit de **[BOOTH]**-uitgangsaansluitingen uit te voeren, sluit u een apparaat aan dat als booth-monitor wordt gebruikt.
  - Om een uitgangsaapparaat zoals een multispeler te gebruiken, verbindt u dit met de **[CH3]** / **[CH4]**-ingangsaansluitingen en stelt u de **[LINE/PHONO]**-schakelaar in.
- 3 Sluit het apparaat op uw pc/Mac aan via een USB-kabel.
- 4 Zet uw pc/Mac aan.
- 5 Sluit de netstroomadapter aan.
- 6 Druk op de **[⏻]**-schakelaar op het achterpaneel van dit apparaat om het aan te zetten.
  - Voor Windows-gebruikers  
Het bericht “apparaat voorbereiden” kan verschijnen. Wacht in dit geval totdat het bericht “klaar om te gebruiken” verschijnt.

- 7 Schakel de apparaten in die met de **[MASTER 1]**-uitgangsaansluitingen en **[MASTER 2]**-uitgangsaansluitingen verbonden zijn.
  - Wanneer een microfoon, multispeler of ander extern toestel is aangesloten op de ingangsaansluitingen, moet u ook dat toestel aanzetten.

---

---

# rekordbox

---

---

## rekordbox installeren

---

### Aan de slag met rekordbox

Als u rekordbox voor de eerste keer gebruikt, download dan de nieuwste versie vanaf rekordbox.com en installeer deze op de volgende manier.

Als u rekordbox al geïnstalleerd heeft, update dan naar de nieuwste versie met behulp van Bijwerkbeheer, dat u ziet na het starten van rekordbox.

- U bent verantwoordelijk voor het voorbereiden van uw pc/Mac, de netwerkapparaten en andere zaken die nodig zijn om verbinding te maken met het internet.

---

### rekordbox installeren

De procedures kunnen verschillen naargelang het besturingssysteem (OS) van uw pc/Mac.

#### ❖ Installatie (Mac)

**Sluit het apparaat niet aan op uw Mac voordat de installatie voltooid is.**

- Sluit alle programma's op uw Mac.
- 1 Pak het gedownloadde softwarebestand van rekordbox uit.
  - 2 Dubbelklik op het uitgedaakte softwarebestand om het installatieprogramma te starten.

- 3 Lees de voorwaarden van de licentieovereenkomst zorgvuldig door en klik op **[Akkoord]**.

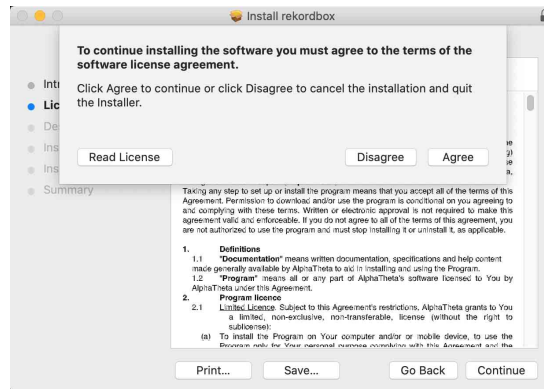

- Als u niet akkoord gaat met de inhoud van de licentieovereenkomst, klikt u op **[Niet akkoord]** om de installatie te annuleren.

- 4 Als het scherm voor voltooiing van de installatie verschijnt, klikt u op **[Sluit]** om de installatie te voltooien.

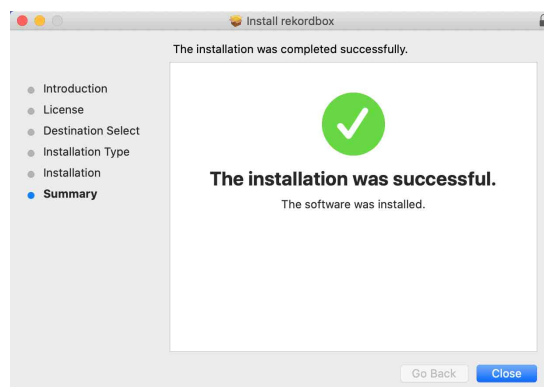

## ❖ Installatie (Windows)

**Sluit dit apparaat niet aan op uw pc voordat de installatie voltooid is.**

- Log in op uw pc als beheerder voordat u met de installatie begint.
- Sluit alle programma's op uw pc.

- 1 Pak het gedownloadde softwarebestand van rekordbox uit.

- 2 Dubbelklik op het uitgepakte softwarebestand om het installatieprogramma te starten.
- 3 Lees de voorwaarden van de licentieovereenkomst zorgvuldig door en als u hiermee akkoord gaat, selecteert u **[Akkoord]** en klikt u vervolgens op **[Volgende]**.

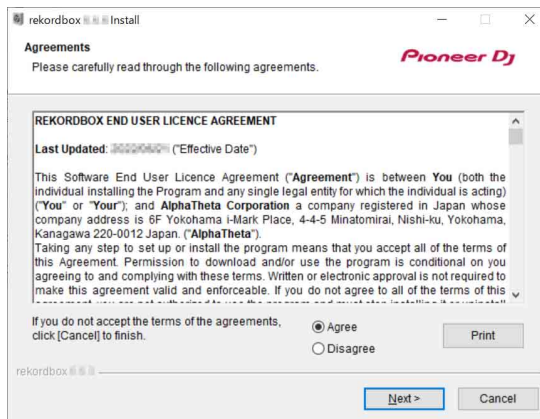

- Als u niet akkoord gaat met de inhoud van de licentieovereenkomst, klikt u op **[Annuleren]** om de installatie te annuleren.
- Nadat u de bestemming hebt opgegeven, wordt de installatie gestart. Wanneer de installatie is voltooid, verschijnt een voltooiingsbericht.

- 4 Klik op **[Afsluiten]** om de installatie te voltooien.

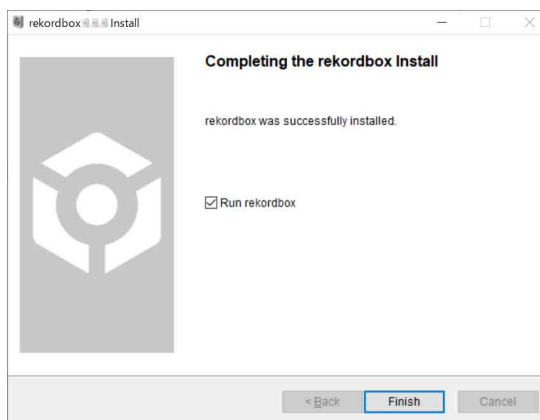

De installatie is voltooid.



---

## Basisgebruik

---

### rekordbox starten

U moet een Pioneer DJ-account aanmaken om rekordbox te kunnen gebruiken.

Raadpleeg de rekordbox Introduction voor informatie.

#### Voor Mac

In Finder opent u de map **[Programma's]**. Vervolgens dubbelklikt u op het pictogram **[rekordbox 6]** > **[rekordbox.app]**.

#### Voor Windows 11

In het **[Starten]**-menu opent u het **[Alle apps]**-scherm, waarna u op het pictogram **[rekordbox 6]** onder **[Pioneer]** klikt.

#### Voor Windows 10

Klik in het **[Starten]**-menu op het **[rekordbox 6]**-pictogram onder **[Pioneer]**.

---

## De instelling van de audio controleren

Controleer of de **[Audio]**-instellingen in **[Voorkeuren]** in rekordbox als volgt zijn ingesteld:

### Voor Mac

**[Audio]: [DDJ-FLX10]**

**[Uitgangskanalen]:**

**[Master Output]: [DDJ-FLX10 : MASTER + naam audioapparaat op Mac]**

**[Headphones Output]: [DDJ-FLX10 : PHONES]**

- Wanneer PC MASTER OUT is uitgeschakeld, is **[Master Output]** in de **[Audio]**-instelling gelijk aan **[DDJ-FLX10 : MASTER]**.

### Voor Windows

**[Audio]: [DDJ-FLX10 ASIO]**

**[Uitgangskanalen]:**

**[Master Output]: [DDJ-FLX10 ASIO : MASTER + naam audioapparaat op pc]**

**[Headphones Output]: [DDJ-FLX10 ASIO : PHONES]**

- Wanneer PC MASTER OUT is uitgeschakeld, is **[Master Output]** in de **[Audio]**-instelling gelijk aan **[DDJ-FLX10 ASIO : MASTER]**.
- PC Master Out is een functie die het mastergeluid van rekordbox uit de luidspreker(s) van de aangesloten pc/Mac kan weergeven. PC Master Out is standaard ingeschakeld.
- Om de uitvoer van het mastergeluid van rekordbox uit de luidspreker(s) van de aangesloten pc/Mac te annuleren, klikt u op  in de rechterbovenhoek van het rekordbox-scherm zodat het licht uitgaat.

---

## Muziekbestanden toevoegen aan uw Verzameling

Het scherm **[Verzameling]** bevat een lijst met muziekbestanden die worden beheerd door rekordbox.

Voeg muziekbestanden op uw pc/Mac toe aan uw Verzameling zodat de software ze kan analyseren en u ze kunt gebruiken in rekordbox.

- 1 Klik op **[Verzameling]** in de structuurweergave.  
Er verschijnt een lijst met de tracks in uw **[Verzameling]**.
- 2 Open Finder (Mac) of Explorer (Windows) en sleep muziekbestanden of mappen met muziekbestanden naar de tracklijst.  
Muziekbestanden worden toegevoegd aan de **[Verzameling]** en de analyse van de muziekbestanden begint. Wacht totdat de analyse van alle muziekbestanden is voltooid.

---

## Een track naar een deck laden

Hieronder staat uitgelegd hoe u bijvoorbeeld een track op deck 1 laadt.

Draai aan de draaiknop om een track in uw **[Verzameling]** te selecteren en druk op de draaiknop voor deck 1.

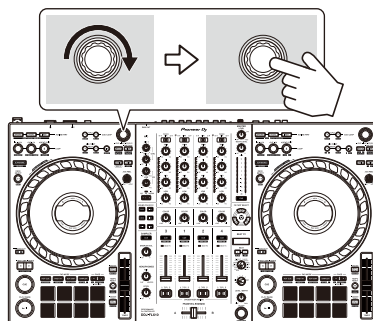

De track wordt in deck 1 geladen.



## Een track afspelen

In dit gedeelte leest u hoe u, bij wijze van voorbeeld, geluid vanaf deck 1 (links) kunt afspelen.

1 Stel de posities van de regelaars enz. als volgt in:

- [  **A**, **LINE**,  **B**]-schakelaar: [  **A** ]
- **[TRIM]**-regelaar: volledig linksom gedraaid
- EQ **[HI/MID/LOW]**-regelaars: middenpositie (12 uur)
- **[COLOR]**-regelaar: middenpositie
- Kanaalfader: positie onderaan
- **[MASTER LEVEL]**-regelaar: volledig linksom gedraaid
- Crossfader: middenpositie
- Crossfader-toewijzingschakelaar: **[THRU]**

2 Druk op de **[PLAY/PAUSE ▶/II]**-knop om de track af te spelen.

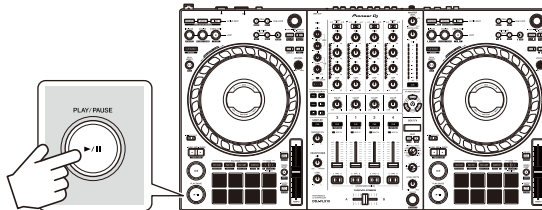

3 Draai aan de **[TRIM]**-regelaar.

Pas de **[TRIM]**-regelaar aan zodat de indicator van het kanaalniveau oranje oplicht tijdens het luidste gedeelte van de track.

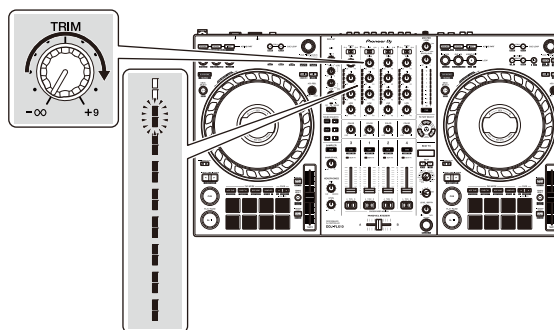

4 Schuif de kanaalfader naar boven.

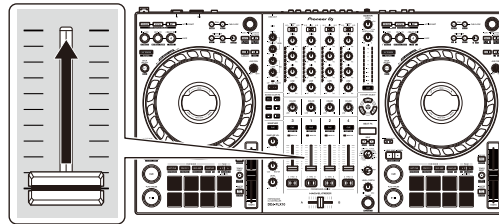

5 Draai de **[MASTER LEVEL]**-regelaar om het volume van de luidsprekers aan te passen tot een niveau waarmee u tevreden bent.

Pas het volume aan van het geluid dat uit de **[MASTER 1]**-uitgangsaansluitingen of **[MASTER 2]**-uitgangsaansluitingen wordt uitgevoerd.

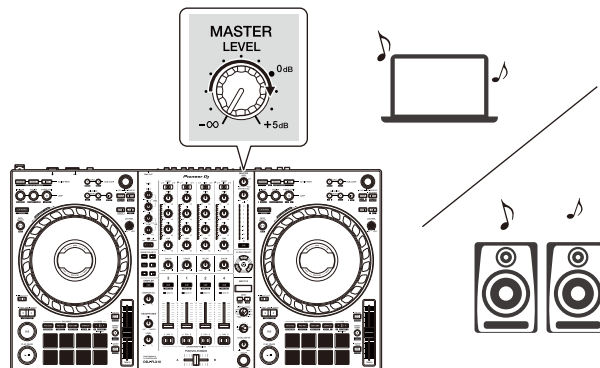

- Als u geluid weergeeft via de luidspreker van uw pc/Mac, pas dan het volume van de luidspreker op de pc/Mac aan in plaats van via de **[MASTER LEVEL]**-regelaar.
- Als u geen geluid kunt uitvoeren via de **[MASTER 1]**-uitgangsaansluitingen of **[MASTER 2]**-uitgangsaansluitingen of het apparaat wordt niet herkend door uw pc/Mac, raadpleeg dan de **[FAQ]** op de Pioneer DJ-ondersteuningswebsite.

[pioneerdj.com/support/](http://pioneerdj.com/support/)

---

## Meeluisteren via een hoofdtelefoon

In dit gedeelte leest u hoe u, bij wijze van voorbeeld, geluid vanaf deck 1 (links) kunt afspelen.

- 1 Zet de regelaars en dergelijke op de posities zoals hieronder getoond.
  - **[HEADPHONES MIX]**-regelaar: midden
  - **[HEADPHONES LEVEL]**-regelaar: volledig linksom gedraaid
- 2 Druk op de **[CUE]**-knop van de hoofdtelefoon voor kanaal 1.
- 3 Draai aan de **[HEADPHONES LEVEL]**-regelaar.  
Pas het volume van de hoofdtelefoon aan op een niveau dat voor u prettig is.

---

## rekordbox stoppen

Klik op de **[x]**-knop of selecteer **[Sluiten]** vanaf het **[Bestand]**-menu.

---

## Het apparaat uitschakelen

Druk op de **[⏻]**-schakelaar op het achterpaneel van het apparaat om het apparaat uit te zetten.

---

---

## Gebruik voor gevorderden

---

---

### 4 Beat Loop gebruiken

Druk, terwijl een track wordt afgespeeld, op de **[4 BEAT/EXIT]**-knop. De lus wordt afgespeeld met 4 beats vanaf het punt waarop u op de knop hebt gedrukt.

- Als de Quantize-functie is ingeschakeld, kunt u een lichte vertraging waarnemen omdat de lus wordt gesynchroniseerd met de beat.

#### ❖ Afspelen van de lus annuleren

Druk op de **[4 BEAT/EXIT]**-knop.

Wanneer het eindpunt van de lus is bereikt, blijft de rest van de track spelen zonder terug te keren naar het beginpunt van de lus.

---

### Manual Loop gebruiken

U kunt Manual Loop gebruiken om de sectie te kiezen die u in een track wilt herhalen.

- Als de Quantize-functie is ingeschakeld, kunt u een lichte vertraging waarnemen omdat de lus wordt gesynchroniseerd met de beat.

- 1 Druk tijdens het afspelen op de **[LOOP IN, 1/2X]**-knop op het punt waar u wilt beginnen met herhalen (het beginpunt van de lus).
- 2 Druk op de **[LOOP OUT, 2X]**-knop op het punt waar u de lus wilt laten eindigen (het eindpunt van de lus).  
Het afspelen van de lus wordt gestart.

### ❖ De lus verkorten

Druk tijdens het afspelen van de lus op de **[LOOP IN, 1/2X]**-knop. Telkens als u op de knop drukt, wordt de lus gehalveerd.

- U kunt de lengte van de lus halveren tijdens het afspelen van 4 Beat Loop.

### ❖ De lus verlengen

Druk op de **[LOOP OUT, 2X]**-knop tijdens het afspelen van de lus. Telkens als u op de knop drukt, wordt de lus verdubbeld.

- U kunt de lengte van de lus verdubbelen tijdens het afspelen van 4 Beat Loop.

### ❖ Een lus annuleren

Druk op de **[4 BEAT/EXIT]**-knop.

De rest van de track blijft spelen zonder terug te keren naar het beginpunt van de lus.

### ❖ Het beginpunt van de lus wijzigen

Druk op de **[LOOP IN, 1/2X]**-knop terwijl u de **[SHIFT]**-knop ingedrukt houdt en draai aan het draaiwiel tijdens het afspelen van de lus.

Het beginpunt van de lus verandert.

### ❖ Het eindpunt van de lus wijzigen

Druk op de **[LOOP OUT, 2X]**-knop terwijl u de **[SHIFT]**-knop ingedrukt houdt en draai aan het draaiwiel tijdens het afspelen van de lus.

Het eindpunt van de lus verandert.



## Het gebruik van de Performance Pads

U kunt tussen functies wisselen met de respectieve Pad-modusknoppen (de **[HOT CUE]**-modusknop, **[PAD FX1]**-modusknop, **[BEAT JUMP]**-modusknop en **[SAMPLER]**-modusknop).

### ❖ Het gebruik van de Hot Cues

U kunt onmiddellijk beginnen met afspelen vanaf de positie waarop een Hot Cue is ingesteld. Lussen kunnen ook onmiddellijk worden ingesteld en aangeroepen.

- Er kunnen maximaal 16 Hot Cues worden ingesteld en opgeslagen voor elke track in rekordbox.

### Een Hot Cue instellen en aanroepen

- 1 Druk op de **[HOT CUE]**-modusknop.

Het apparaat gaat in de Hot Cue-modus.

- Voor 16 Hot Cues toegewezen aan de Performance Pads kunt u naar Hot Cue A tot en met H gaan door op de **[PAGE ◀]**-knop te drukken, en naar Hot Cue I tot en met P door op de **[PAGE ▶]**-knop te drukken. Bovendien wordt het Hot Cue-display op het dekscherm in rekordbox aangepast.

- 2 Wanneer een track wordt afgespeeld of gepauzeerd, druk op een Performance Pad om een Hot Cue in te stellen.

Hot Cues zijn op Performance Pads als volgt ingesteld:

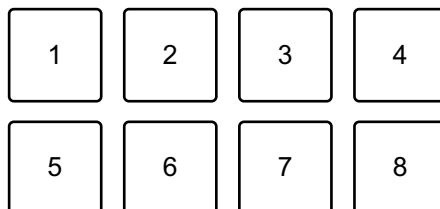

Wanneer u op de **[PAGE ◀]**-knop drukt

1: Hot Cue A, 2: Hot Cue B, 3: Hot Cue C, 4: Hot Cue D,  
5: Hot Cue E, 6: Hot Cue F, 7: Hot Cue G, 8: Hot Cue H

Wanneer u op de **[PAGE ▶]**-knop drukt

1: Hot Cue I, 2: Hot Cue J, 3: Hot Cue K, 4: Hot Cue L,  
5: Hot Cue M, 6: Hot Cue N, 7: Hot Cue O, 8: Hot Cue P

### 3 Druk op een Performance Pad waarvoor u een Hot Cue heeft ingesteld.

Het afspelen begint vanaf het Hot Cue-punt.

- U kunt Hot Cues wissen door op een Performance Pad te drukken terwijl u de **[SHIFT]**-knop ingedrukt houdt.
- U kunt Gate-afspelen gebruiken terwijl de track gepauzeerd is door de **[Voorkeuren] > [Controller] > [Deck] > [HOT CUE] > [Tijdens Pauze wordt GATE-afspelen toegepast.]** in te stellen in rekordbox.

## 4 Beat Loop instellen en aanroepen

### 1 Druk op de **[HOT CUE]**-modusknop.

Het apparaat gaat in de Hot Cue-modus.

### 2 Druk tijdens het afspelen op de **[4 BEAT/EXIT]**-knop.

Op de positie waarop u op de knop hebt gedrukt, wordt een lus met 4 beats ingesteld en de lus wordt afgespeeld.

### 3 Druk op een Performance Pad om een lus in te stellen tijdens het afspelen van een lus.

### 4 Druk op de Performance Pad.

Het afspelen van een lus begint vanaf het beginpunt van de lus.

- U kunt de lus wissen door op de Performance Pad te drukken terwijl u de **[SHIFT]**-knop ingedrukt houdt.

## Manual Loop instellen en aanroepen

- 1 Druk op de **[HOT CUE]**-modusknop.  
Het apparaat gaat in de Hot Cue-modus.
- 2 Druk tijdens het afspelen op de **[LOOP IN, 1/2X]**-knop en druk op de **[LOOP OUT, 2X]**-knop.  
Het afspelen van een lus begint.
- 3 Druk op een Performance Pad om een lus in te stellen tijdens het afspelen van de lus.
- 4 Druk op de Performance Pad.  
Het afspelen van een lus begint vanaf het beginpunt van de lus.
  - U kunt de lus wissen door op de Performance Pad te drukken terwijl u de **[SHIFT]**-knop ingedrukt houdt.

### ❖ Pad FX gebruiken

U kunt een breed scala aan effecten aan uw optredens toevoegen door simpelweg op de Performance Pads te drukken en ze weer los te laten.

- 1 Druk op de **[PAD FX1]**-modusknop.  
Het apparaat gaat in de Pad FX-modus.  
Effecten op de Performance Pads zijn als volgt ingesteld:
  - Voor 16 effecten toegewezen aan de pads kunt u naar Effect A tot en met H gaan door op de **[PAGE ◀]**-knop te drukken, en naar Effect I tot en met P door op de **[PAGE ▶]**-knop te drukken. Bovendien wordt het Pad FX-display op het dekscherm in rekordbox aangepast.

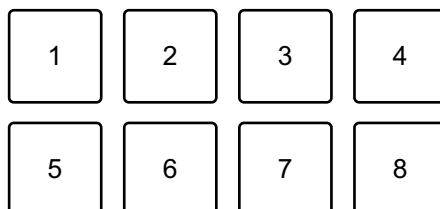

Wanneer u op de **[PAGE ◀]**-knop drukt

1: Effect A, 2: Effect B, 3: Effect C, 4: Effect D,  
5: Effect E, 6: Effect F, 7: Effect G, 8: Effect H

Wanneer u op de **[PAGE ▶]**-knop drukt

1: Effect I, 2: Effect J, 3: Effect K, 4: Effect L,  
5: Effect M, 6: Effect N, 7: Effect O, 8: Effect P

**Om de Pad FX-modus 2 te gebruiken, drukt u op de [PAD FX1]-modusknop terwijl u de [SHIFT]-knop ingedrukt houdt.**

Effecten worden als volgt ingesteld op de Performance Pads:

- Voor 16 effecten toegewezen aan de pads kunt u naar Effect Q tot en met X gaan door op de **[PAGE ◀]**-knop te drukken, en naar Effect Y tot en met AF door op de **[PAGE ▶]**-knop te drukken. Bovendien wordt het Pad FX-display op het dekscherm in rekordbox aangepast.

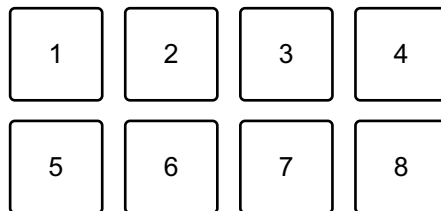

Wanneer u op de **[PAGE ◀]**-knop drukt

1: Effect Q, 2: Effect R, 3: Effect S, 4: Effect T,  
5: Effect U, 6: Effect V, 7: Effect W, 8: Effect X

Wanneer u op de **[PAGE ▶]**-knop drukt

1: Effect Y, 2: Effect Z, 3: Effect AA, 4: Effect AB,  
5: Effect AC, 6: Effect AD, 7: Effect AE, 8: Effect AF

## 2 Houd een Performance Pad ingedrukt.

Het effect wordt ingeschakeld. Het geluid verandert naargelang het type effect en het aantal beats in de instellingen die aan die pad zijn toegewezen.

## 3 Laat de Performance Pad los.

Het effect wordt uitgeschakeld.

## Release FX van Pad FX gebruiken

U moet van tevoren een Release FX aan een Performance Pad toekennen.

- 1 Druk op een Performance Pad waaraan een ander effect dan een Release FX toegewezen is en houd dit ingedrukt.  
Het effect wordt ingeschakeld. Het geluid verandert naargelang het type effect en het aantal beats in de instellingen die aan die pad zijn toegewezen.
- 2 Druk op de Performance Pad waaraan een Release FX is toegewezen en laat deze los.  
Het effect wordt uitgeschakeld en de Release FX wordt toegevoegd.

## ❖ Beat Jump gebruiken

U kunt de afspeelpositie onmiddellijk verplaatsen, zonder het ritme te onderbreken van de track die afgespeeld wordt.

- 1 Druk op de **[BEAT JUMP]**-modusknop.  
Het apparaat gaat in de Beat Jump-modus.  
Het aantal beats dat is ingesteld op de Performance Pads is als volgt (standaard):
  - Om het aantal beats of maten te wijzigen, drukt u op de **[PAGE ◀]**-knop of op de **[PAGE ▶]**-knop.

1	2	3	4
5	6	7	8

- 1: 1 beat (naar links), 2: 1 beat (naar rechts), 3: 2 beats (naar links),  
 4: 2 beats (naar rechts), 5: 4 beats (naar links), 6: 4 beats (naar rechts),  
 7: 8 beats (naar links), 8: 8 beats (naar rechts)

## 2 Druk op een Performance Pad.

- Pad 1, 3, 5 of 7: de afspeelpositie wordt naar links verplaatst met het aantal beats dat op de pad is ingesteld.
- Pad 2, 4, 6 of 8: de afspeelpositie wordt naar rechts verplaatst met het aantal beats dat op de pad is ingesteld.

### ❖ **Sampler gebruiken**

U kunt de Performance Pads gebruiken om tracks of geluiden af te spelen die zijn toegewezen aan de Sampler-posities.

### **Het gebruik van de Sampler voorbereiden**

Klik op de -knop linksboven in het rekordbox-scherm om het **[SAMPLER]**-paneel te openen.

### **Een track naar een Sampler-positie laden**

- 1 Druk op de **[SAMPLER]**-modusknop.  
Het apparaat gaat in de Sampler-modus.
- 2 Druk op de **[PAGE ◀]**-knop of de **[PAGE ▶]**-knop.  
De Sampler-bank wijzigt.
- 3 Druk op de draaiknop om de cursor naar de tracklijst te verplaatsen.
- 4 Draai aan de draaiknop.  
Selecteer een track die u in een Sampler-positie wilt laden.
- 5 Druk op een Performance Pad terwijl u de **[SHIFT]**-knop ingedrukt houdt.  
De geselecteerde track wordt naar de Sampler-positie geladen.
  - Het laden van een geluid in een positie waarin al een geluid is geladen, is wellicht niet mogelijk, afhankelijk van de **[Voorkeuren]**-instellingen in rekordbox. Mogelijk moet u de positie leegmaken voordat u het nieuwe geluid laadt.

## Sampler-geluiden afspelen met Performance Pads

- 1 Druk op de **[SAMPLER]**-modusknop.  
Het apparaat gaat in de Sampler-modus.
- 2 Druk op de **[PAGE ◀]**-knop of de **[PAGE ▶]**-knop.  
De Sampler-bank wijzigt.
- 3 Draai de  **[GAIN]** op het **[SAMPLER]**-paneel om het geluidsniveau van de Sampler aan te passen.
- 4 Druk op een Performance Pad.  
De track of het geluid dat aan de betreffende positie is toegewezen, wordt afgespeeld.
  - Sampler-posities op Performance Pads zijn als volgt ingesteld. (De posities tussen haakjes zijn voor wanneer de Pad-modus van deck 2 of deck 4 is ingesteld op de Sampler-modus.)

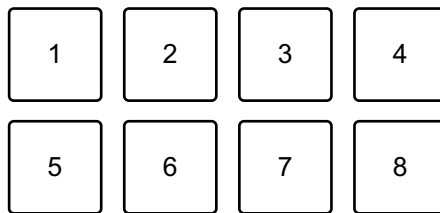

- 1: Positie 1 (positie 9), 2: Positie 2 (positie 10), 3: Positie 3 (positie 11),  
 4: Positie 4 (positie 12), 5: Positie 5 (positie 13), 6: Positie 6 (positie 14),  
 7: Positie 7 (positie 15), 8: Positie 8 (positie 16)
- 5 Druk tijdens het afspelen van Sampler opnieuw op de Performance Pad.  
Het geluid wordt opnieuw vanaf het begin afgespeeld.
  - 6 Druk op een Performance Pad terwijl u de **[SHIFT]**-knop ingedrukt houdt tijdens het afspelen van Sampler.  
Het geluid van de positie die momenteel wordt afgespeeld, wordt gestopt.

## ❖ Het gebruik van de Keyboard-modus

Gebruik Performance Pads om een Hot Cue in verschillende toonhoogtes af te spelen alsof u een toetsenbord gebruikt.

- 1 Druk op de **[HOT CUE]**-modusknop terwijl u de **[SHIFT]**-knop ingedrukt houdt.

Het apparaat gaat in de Keyboard-modus.

- 2 Druk op een Performance Pad.

Selecteer de Hot Cue die u met de Keyboard-modus wilt gebruiken.

- Als geen Hot Cue is ingesteld, is de huidige afspeelpositie ingesteld als een Hot Cue. Na het selecteren van de Hot Cue die u heeft ingesteld, wordt de Hot Cue gebruikt met de Keyboard-modus.
- Om een Hot Cue opnieuw te selecteren, drukt u op de **[HOT CUE]**-modusknop terwijl u de **[SHIFT]**-knop ingedrukt houdt.

Wanneer de Hot Cue is geselecteerd, worden de verschillende toonhoogtes op de Performance Pads als volgt ingesteld (standaard):

1	2	3	4
5	6	7	8

1: +4 halve tonen, 2: +5 halve tonen, 3: +6 halve tonen, 4: +7 halve tonen,

5: 0 halve tonen, 6: +1 halve toon, 7: +2 halve tonen, 8: +3 halve tonen

Een halve toon is een eenheid die wordt gebruikt om de toonhoogte van een geluid te bepalen. +1 halve toon betekent dat de toonhoogte van het geluid de helft hoger is dan het oorspronkelijke geluid.

- 3 Druk op de **[PAGE ◀]**-knop of op de **[PAGE ▶]**-knop om de op de Performance Pad ingestelde toonhoogte te wijzigen.

- 4 Druk op een Performance Pad.

Het afspelen begint vanaf het Hot Cue-punt, met de toonhoogte die aan die pad is toegewezen.



## ❖ Beat Loop gebruiken

Als u op een Performance Pad drukt, wordt een lus ingesteld met het aantal beats dat aan de pad is toegewezen. De lus blijft spelen nadat u uw vinger van de pad hebt gehaald.

- 1 Druk op de **[BEAT JUMP]**-modusknop terwijl u de **[SHIFT]**-knop ingedrukt houdt.

Het apparaat gaat in de Beat Loop-modus.

Het aantal beats dat is ingesteld op de Performance Pads is als volgt (standaard):

- Druk op de **[PAGE ◀]**-knop of op de **[PAGE ▶]**-knop om het op de Performance Pad ingestelde aantal beats te wijzigen.

1	2	3	4
5	6	7	8

1: Beat Loop 1/64 beat, 2: Beat Loop 1/32 beat, 3: Beat Loop 1/16 beat,  
 4: Beat Loop 1/8 beat, 5: Beat Loop 1/4 beat, 6: Beat Loop 1/2 beat,  
 7: Beat Loop 1 beat, 8: Beat Loop 2 beats

- 2 Druk op een Performance Pad.  
De lus wordt afgespeeld met het aantal beats dat op die pad is ingesteld.
- 3 Druk nogmaals op dezelfde Performance Pad.  
De lus wordt geannuleerd en de rest van de track wordt verder afgespeeld.

## ❖ Key Shift gebruiken

Als u op een Performance Pad drukt in Key Shift-modus, wordt de toonsoort van de track die momenteel wordt afgespeeld, gewijzigd in de toonhoogte die is ingesteld op de ingedrukte pad.

- 1 Druk op de **[SAMPLER]**-modusknop terwijl u de **[SHIFT]**-knop ingedrukt houdt.

Het apparaat gaat in de Key Shift-modus.

De verschillende toonhoogtes op de Performance Pads zijn als volgt ingesteld (standaard):

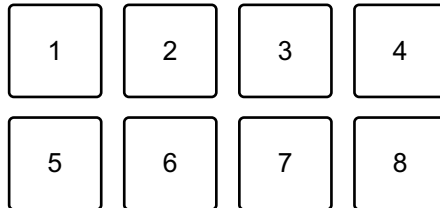

1: +4 halve tonen, 2: +5 halve tonen, 3: +6 halve tonen, 4: +7 halve tonen,

5: 0 halve tonen, 6: +1 halve toon, 7: +2 halve tonen, 8: +3 halve tonen

Een halve toon is een eenheid die wordt gebruikt om de toonhoogte van een geluid te bepalen. +1 halve toon betekent dat de toonhoogte van het geluid de helft hoger is dan het oorspronkelijke geluid.

- 2 Druk op de **[PAGE ◀]**-knop of op de **[PAGE ▶]**-knop om de op de Performance Pad ingestelde toonhoogte te wijzigen.
- 3 Druk op een Performance Pad.  
De toonsoort van de track wordt gewijzigd in de toonhoogte die aan de pad is toegewezen.
- 4 Druk op de **[KEY SYNC]**-knop terwijl u de **[SHIFT]**-knop ingedrukt houdt.  
De toonsoort van de track keert terug naar de oorspronkelijke toonsoort.

---

## Een cue-punt of luspunt instellen en aanroepen

### ❖ Een cue-punt of luspunt instellen

- 1 Pauzeer de track en verplaats de afspeelpositie naar waar u een cue-punt of luspunt wilt instellen.

- 2 Druk op de **[CUE]**-knop terwijl de track is gepauzeerd.
- 3 Druk op de **[CUE/LOOP CALL ◀]**-knop terwijl u de **[SHIFT]**-knop ingedrukt houdt.  
Het cue-punt of luspunt wordt opgeslagen.

#### ❖ **Het cue-punt of luspunt aanroepen**

Druk op de **[CUE/LOOP CALL ▶]**-knop of op de **[CUE/LOOP CALL ◀]**-knop.

Het cue-punt of luspunt wordt aangeroepen.

#### ❖ **Het cue-punt of het luspunt verwijderen**

- 1 Druk op de **[CUE/LOOP CALL ▶]**-knop of op de **[CUE/LOOP CALL ◀]**-knop.

Het cue-punt of luspunt wordt aangeroepen.

- 2 Druk op de **[CUE/LOOP CALL ▶]**-knop terwijl u de **[SHIFT]**-knop ingedrukt houdt.

Het cue-punt of luspunt wordt verwijderd.

---

## **Slip gebruiken**

Als u de Slip-modus inschakelt, gaat normaal afspelen verder op de achtergrond terwijl u scratcht, een lus afspeelt of een Hot Cue afspeelt. Wanneer u stopt met scratchen of met het afspelen van de lus of Hot Cue, wordt normaal afspelen hervat vanaf de positie die op de achtergrond werd bereikt.

- De **[SLIP]**-knop licht op wanneer de Slip-modus aan staat en knippert tijdens afspelen op de achtergrond.

## ❖ Slip Scratch Play

- 1 Zorg dat de Vinyl-modus aan staat.  
Controleer of de **[SLIP]**-knop oplicht terwijl u de **[SHIFT]**-knop ingedrukt houdt.
  - Voor de standaardinstelling is de Vinyl-modus ingeschakeld.
- 2 Druk op de **[SLIP]**-knop.  
Het apparaat gaat naar de Slip-modus.
- 3 Om de track te scratchen, draait u tijdens het afspelen aan de bovenkant van het draaiwiel.  
Normaal afspelen gaat verder op de achtergrond terwijl u scratcht.
- 4 Laat de bovenkant van het draaiwiel los.  
Het afspelen begint vanaf het punt dat op de achtergrond is bereikt.
  - Om de Slip-modus te annuleren, drukt u opnieuw op de **[SLIP]**-knop.

## ❖ Slip Hot Cue

- 1 Druk op de **[HOT CUE]**-modusknop.  
Het apparaat gaat naar de Hot Cue-modus.
- 2 Druk op de Performance Pad om de Hot Cue in te stellen.
- 3 Druk op de **[SLIP]**-knop.  
Het apparaat gaat naar de Slip-modus.
- 4 Druk tijdens het afspelen op een Performance Pad en houd deze ingedrukt.  
Er wordt afgespeeld vanaf het Hot Cue-punt. Terwijl u de pad ingedrukt houdt, blijft het afspelen doorgaan.  
Tijdens het afspelen van de Hot Cue wordt er verder normaal afgespeeld in de achtergrond.
- 5 Laat de Performance Pad los.  
Het afspelen begint vanaf het punt dat op de achtergrond is bereikt.
  - Om de Slip-modus te annuleren, drukt u opnieuw op de **[SLIP]**-knop.

## ❖ Slip Braking

- 1 Pas de instelling **[Vinyl Speed Adjust]** - **[Touch/Brake]** aan in het tabblad **[Voorkeuren]** > **[Controller]** > **[Deck]** in rekordbox.  
Met de instelling **[Vinyl Speed Adjust]** kunt u de snelheid aanpassen waarmee een track vertraagt tot hij stopt.  
Wanneer u Slip Braking gebruikt, past u **[Touch/Brake]** van **[Vinyl Speed Adjust]** aan om langzaam te stoppen.
- 2 Druk op de **[SLIP]**-knop.  
Het apparaat gaat naar de Slip-modus.
- 3 Druk tijdens het afspelen op de **[PLAY/PAUSE ▶/III]**-knop.  
Het afspelen vertraagt geleidelijk en stopt. Normaal afspelen gaat verder op de achtergrond.
- 4 Druk nogmaals op de **[PLAY/PAUSE ▶/III]**-knop.  
Het afspelen begint vanaf het punt dat op de achtergrond is bereikt.
  - Om de Slip-modus te annuleren, drukt u opnieuw op de **[SLIP]**-knop.

## ❖ Slip Auto Beat Loop

- 1 Druk op de **[SLIP]**-knop.  
Het apparaat gaat naar de Slip-modus.
- 2 Druk op de **[4 BEAT/EXIT]**-knop.  
Een lus van 4 beats wordt ingesteld en het afspelen van de lus start.  
Tijdens het afspelen van de lus wordt er in de achtergrond verder normaal gespeeld.
- 3 Druk nogmaals op de **[4 BEAT/EXIT]**-knop.  
De lus wordt geannuleerd en er wordt afgespeeld vanaf de positie die in de achtergrond is bereikt.
  - Om de Slip-modus te annuleren, drukt u opnieuw op de **[SLIP]**-knop.

## ❖ Slip Manual Loop

- 1 Druk op de **[SLIP]**-knop.  
Het apparaat gaat naar de Slip-modus.
- 2 Druk op de **[LOOP IN, 1/2X]**-knop, druk vervolgens op de **[LOOP OUT, 2X]**-knop.  
Het afspelen van de lus wordt gestart.  
Tijdens het afspelen van de lus wordt er in de achtergrond verder normaal gespeeld.
- 3 Druk op de **[4 BEAT/EXIT]**-knop.  
De lus wordt geannuleerd en het afspelen wordt hervat vanaf de positie die in de achtergrond is bereikt.
  - Om de Slip-modus te annuleren, drukt u opnieuw op de **[SLIP]**-knop.

---

## Fader Start gebruiken

### ❖ Channel Fader Start gebruiken

- 1 Stel het cue-punt in.  
Pauzeer de track op de positie waarop u wilt beginnen met afspelen en druk vervolgens op de **[CUE]**-knop op dat deck.
- 2 Houd de **[SHIFT]**-ingedrukt en schuif tegelijkertijd de kanaalfader van onder naar boven.  
Het afspelen begint vanaf het cue-punt.
  - Als u tijdens het afspelen de kanaalfader terug naar onder schuift terwijl u de **[SHIFT]**-knop ingedrukt houdt, springt de track onmiddellijk terug naar het cue-punt en wordt het afspelen gepauzeerd. (Back Cue)
 Als er geen cue-punt is ingesteld, wordt er vanaf het begin van de track afgespeeld.

## ❖ Crossfader Start gebruiken

Als u de Crossfader Start-functie wilt gebruiken, dient u de crossfader-toewijzingsschakelaar in te stellen op **[A]** of **[B]**.

- 1 Stel het cue-punt in.  
Pauzeer de track op de positie waarop u wilt beginnen met afspelen en druk vervolgens op de **[CUE]**-knop op dat deck.
- 2 Verplaats de crossfader helemaal naar links of rechts.  
Als u Crossfader Start wilt gebruiken om de weergave op kanaal 2 te activeren, zet u de crossfader naar links en vice versa.
- 3 Terwijl u de **[SHIFT]**-knop ingedrukt houdt, verplaats de crossfader naar de andere kant dan waar deze is ingesteld.  
Het afspelen begint vanaf het cue-punt.
  - Als u de crossfader terug beweegt terwijl u de **[SHIFT]**-knop tijdens het afspelen ingedrukt houdt, springt de afspeelpositie onmiddellijk terug naar het cue-punt en pauzeert. (Back Cue)
 Als er geen cue-punt is ingesteld, wordt er vanaf het begin van de track afgespeeld.

---

## Tracks analyseren

De trackanalyse begint wanneer u een muziekbestand of een map met muziekbestanden sleept en neerzet in de Track List in rekordbox.

- Als een track naar een deck is geladen voordat de analyse is voltooid, kan het even duren voordat het de BPM en de golfvorm weergeeft.
- Afhankelijk van het aantal tracks kan de analyse enige tijd in beslag nemen.

---

## Beat FX gebruiken

U kunt effecten toepassen die passen bij het tempo (BPM) van de track die op het deck is geladen.

## Display van effectgedeelte



### 1 Effectnaam

Toont de naam van het geselecteerde effect.

### 2 AUTO / TAP

Als de modus voor het meten van de BPM op Auto staat, wordt **[AUTO]** weergegeven. Als deze modus op Manual Input-modus staat, wordt **[TAP]** weergegeven.

### 3 BPM-waarde

Toont de automatisch gedetecteerde BPM-waarde in de Auto-modus.

Als de BPM niet kan worden gedetecteerd, knippert de eerder gedetecteerde BPM-waarde.

Toont de handmatige ingevoerde BPM in de Manual Input-modus.

### 4 Geselecteerd kanaal

Toont het kanaal waarop het effect zal worden toegepast. Toont **[SP]** (Sampler), **[MIC]**, **[CH 1]**, **[CH 2]**, **[CH 3]**, **[CH 4]** of **[MST]** (Master) afhankelijk van het geselecteerde kanaal.

### 5 Parameter

Toont parameters van het geselecteerde effect.

## ❖ Beat FX gebruiken

### 1 Druk op de **[BEAT ◀]**-knop of op de **[BEAT ▶]**-knop terwijl u de **[SHIFT]**-knop ingedrukt houdt.

Hiermee selecteert u de modus om de BPM te meten.



- **[AUTO]**: Druk op de **[BEAT ◀]**-knop terwijl u de **[SHIFT]**-knop ingedrukt houdt. De BPM wordt automatisch gemeten aan de hand van het gegeven audiosignaal.
- **[TAP]**: Druk op de **[BEAT ▶]**-knop terwijl u de **[SHIFT]**-knop ingedrukt houdt. U kunt nu de BPM handmatig invoeren door op de **[TAP]**-knop te tikken.

## 2 Draai de **[BEAT FX]**-regelaar.

Hiermee selecteert u een type effect.

Het eerste effecttype op de FX1-eenheid in rekordbox wordt gewijzigd.

## 3 Draai de **BEAT FX CH**-regelaar.

Hiermee selecteert u een kanaal waarop het effect moet worden toegepast.

- **[SP]**: past het effect toe op het sampler-geluid.
  - **[MIC]**: past het effect toe op het microfoongeluid.
  - **[1]** tot **[4]**: past het effect toe op het geluid van het betreffende kanaal.
  - **[MST]**: past het effect toe op het geluid van het masterkanaal.
  - Voor microfoongeluid en extern ingevoerd geluid wordt het effect van het apparaat toegepast.
- ➞ Lezen: Beat FX-types op het apparaat (pagina 98)

## 4 Druk op de **[BEAT ◀]**-knop of op de **[BEAT ▶]**-knop.

Stelt het aantal beats in dat is gesynchroniseerd met het effectgeluid.

De effecttijd die overeenkomt met het aantal beats, wordt automatisch ingesteld.

## 5 Druk op de **[BEAT FX ON/OFF]**-knop.

Het effect wordt toegepast op het geluid.

U kunt de parameter van het effect aanpassen door aan de **[BEAT FX LEVEL/DEPTH]**-regelaar te draaien.

De **[BEAT FX ON/OFF]**-knop knippert als het effect aan staat.

- Druk opnieuw op de **[BEAT FX ON/OFF]**-knop om het effect uit te zetten.

## ❖ Beat FX-types op het apparaat

Beat FX	Uitleg
LOW CUT ECHO	<p>Voert het vertraagde geluid uit met de lage frequentie verschillende keren afgesneden terwijl het geluid wordt verzwakt overeenkomstig het aantal beats.</p> <ul style="list-style-type: none"> <li>• ◀ / ▶: Hiermee stelt u de vertragingstijd (aantal beats) in van 1/16 tot 16 beats.</li> <li>• LEVEL/DEPTH: Hiermee stelt u de balans in tussen het oorspronkelijke geluid en het echogeluid.</li> </ul>
ECHO	<p>Voert het vertraagde geluid verschillende keren uit terwijl het wordt verzwakt overeenkomstig het aantal beats.</p> <ul style="list-style-type: none"> <li>• ◀ / ▶: Hiermee stelt u de vertragingstijd (aantal beats) in van 1/16 tot 16 beats.</li> <li>• LEVEL/DEPTH: Hiermee stelt u de balans in tussen het oorspronkelijke geluid en het echogeluid.</li> </ul>
MULTI TAP DELAY	<p>Voert het vertraagde geluid tot 7 keer in 1/8-beateenheden uit overeenkomstig het aantal beats.</p> <ul style="list-style-type: none"> <li>• ◀ / ▶: Hiermee stelt u de effecttijd (aantal beats) in van 1/16 tot 16 beats.</li> <li>• LEVEL/DEPTH: Hiermee stelt u de balans in tussen het oorspronkelijke geluid en het effectgeluid.</li> </ul>

Beat FX	Uitleg
SPIRAL	<p>Hiermee voegt u een reverbeffect toe aan het ingevoerde geluid.</p> <p>Wanneer de vertragingstijd wordt gewijzigd, wijzigt tegelijk ook de toonhoogte.</p> <ul style="list-style-type: none"> <li>• ◀ / ▶: Hiermee stelt u de vertragingstijd (aantal beats) in van 1/16 tot 16 beats.</li> <li>• LEVEL/DEPTH: Hiermee stelt u de balans en feedback in tussen het oorspronkelijke geluid en het effectgeluid.</li> </ul>
REVERB	<p>Hiermee voegt u een reverbeffect toe aan het ingevoerde geluid.</p> <ul style="list-style-type: none"> <li>• ◀ / ▶: Hiermee stelt u de grootte van het reverbeffect in (1 tot 100%).</li> <li>• LEVEL/DEPTH: Hiermee stelt u de balans in tussen het oorspronkelijke geluid en het effectgeluid.</li> </ul>
TRANS	<p>Snijdt het geluid periodiek af overeenkomstig het aantal beats.</p> <ul style="list-style-type: none"> <li>• ◀ / ▶: Hiermee stelt u de af te snijden cyclus (aantal beats) in van 1/16 tot 16 beats.</li> <li>• LEVEL/DEPTH: Hiermee stelt u de balans in tussen het oorspronkelijke geluid en het effectgeluid en de tijdsduur van het afgesneden geluid.</li> </ul>

Beat FX	Uitleg
ENIGMA JET	<p>Creëert een flangereffect waarbij de toonhoogte blijft stijgen of dalen overeenkomstig het aantal beats.</p> <ul style="list-style-type: none"> <li>• ◀ / ▶: Hiermee stelt u de effectsnelheid (aantal beats) in. Bij een instelling tussen +1/16 en +64 beats, gaat de toonhoogte omhoog. Bij een instelling tussen -64 en -1/16 beats, gaat de toonhoogte omlaag.</li> <li>• LEVEL/DEPTH: Hiermee stelt u in hoe het effect wordt toegepast.</li> </ul>
FLANGER	<p>Creëert een flangereffect van één cyclus overeenkomstig het aantal beats.</p> <ul style="list-style-type: none"> <li>• ◀ / ▶: Hiermee stelt u de effectsnelheid (aantal beats) in van 1/16 tot 64 beats per beat van BPM.</li> <li>• LEVEL/DEPTH: Hiermee stelt u in hoe het effect wordt toegepast.</li> </ul>
PHASER	<p>Wijzigt het Phaser-effect overeenkomstig het aantal beats.</p> <ul style="list-style-type: none"> <li>• ◀ / ▶: Hiermee stelt u de effectsnelheid (aantal beats) in van 1/16 tot 64 beats.</li> <li>• LEVEL/DEPTH: Hiermee stelt u in hoe het effect wordt toegepast.</li> </ul>

Beat FX	Uitleg
STRETCH	<p>Neemt het ingevoerde geluid op wanneer het effect wordt ingeschakeld, en voert het opgenomen geluid uitgerekt uit overeenkomstig het ingestelde aantal beats.</p> <ul style="list-style-type: none"> <li>• ◀ / ▶: Hiermee stelt u de hertriggercyclus (aantal beats) in van 1/16 tot 16 beats. Het ingevoerde geluid wordt opnieuw opgenomen overeenkomstig de hertriggercyclus.</li> <li>• LEVEL/DEPTH: hiermee stelt u het aantal beats in voor de tijduitrekking.</li> </ul>
SLIP ROLL	<p>Neemt het ingevoerde geluid op wanneer het effect wordt ingeschakeld, en voert het opgenomen geluid herhaaldelijk uit overeenkomstig het ingestelde aantal beats. Als de tijd van het effect wijzigt, wordt het ingangsgeluid opnieuw opgenomen.</p> <ul style="list-style-type: none"> <li>• ◀ / ▶: Hiermee stelt u de effecttijd (aantal beats) in van 1/16 tot 16 beats.</li> <li>• LEVEL/DEPTH: Hiermee stelt u de balans in tussen het oorspronkelijke geluid en het effectgeluid.</li> </ul>

Beat FX	Uitleg
ROLL	<p>Neemt het ingevoerde geluid op wanneer het effect wordt ingeschakeld, en voert het opgenomen geluid herhaaldelijk uit overeenkomstig het ingestelde aantal beats.</p> <ul style="list-style-type: none"> <li>• ◀ / ▶: Hiermee stelt u de effecttijd (aantal beats) in van 1/16 tot 16 beats.</li> <li>• LEVEL/DEPTH: Hiermee stelt u de balans in tussen het oorspronkelijke geluid en het effectgeluid.</li> </ul>
MOBIUS N (SAW)	<p>Creëert een zaagtandgolf die klinkt alsof de toonhoogte continu stijgt of daalt overeenkomstig het aantal beats. Het geluid gemixt met het ingevoerde geluid wordt uitgevoerd. De zaagtandgolf kan zonder ingevoerd geluid worden uitgevoerd.</p> <ul style="list-style-type: none"> <li>• ◀ / ▶: Hiermee stelt u de effectsnelheid (aantal beats) in. Bij een instelling tussen +1/16 en +64 beats, gaat de toonhoogte omhoog. Bij een instelling tussen -64 en -1/16 beats, gaat de toonhoogte omlaag.</li> <li>• LEVEL/DEPTH: stelt het volume van de te mixen zaagtandgolf in.</li> </ul>

Beat FX	Uitleg
MOBIUS $\wedge$ (TRI)	<p>Creëert een driehoeksgolf die klinkt alsof de toonhoogte continu stijgt of daalt overeenkomstig het aantal beats. Het geluid gemixt met het ingevoerde geluid wordt uitgevoerd. De driehoeksgolf kan zonder ingevoerd geluid worden uitgevoerd.</p> <ul style="list-style-type: none"> <li>• ◀ / ▶: Hiermee stelt u de effectsnelheid (aantal beats) in. Bij een instelling tussen +1/16 en +64 beats, gaat de toonhoogte omhoog. Bij een instelling tussen -64 en -1/16 beats, gaat de toonhoogte omlaag.</li> <li>• LEVEL/DEPTH: stelt het volume van de te mixen driehoeksgolf in.</li> </ul>

## Sound Color FX gebruiken

U kunt effecten toepassen die wijzigen wanneer u de **[COLOR]**-regelaar voor elk kanaal draait.

- Voor kanalen met extern ingevoerd geluid worden de effecten van het apparaat toegepast.  
 ➔ Lees: Sound Color FX-types op het apparaat (pagina 104)

### 1 Druk op een van de **[SOUND COLOR FX]**-knoppen.

Selecteer een effecttype.

De knop waarop u hebt gedrukt, knippert.

- Als u al een knop had geselecteerd en vervolgens op een andere drukte, wordt de laatst ingedrukte knop geselecteerd.
- Voor alle kanalen wordt hetzelfde effect ingesteld.

### 2 Draai aan een **[COLOR]**-regelaar.

Het effect wordt toegepast op dat kanaal.

### ❖ Sound Color FX annuleren

Druk op de knipperende **[SOUND COLOR FX]**-knop.  
 Het effect wordt geannuleerd.

### ❖ Sound Color FX-types op het apparaat

Effect	Uitleg
SPACE	Geeft een reverbeffect. <ul style="list-style-type: none"> <li>• COLOR:                Linksom draaien: het reverbeffect wordt toegepast op de middentonen en lage tonen.                Rechtsom draaien: het reverbeffect wordt toegepast op de middentonen en hoge tonen.</li> </ul>



Effect	Uitleg
DUB ECHO	<p>Voert vertraagd geluid herhaaldelijk uit terwijl het wordt verzwakt en geeft een echo-effect.</p> <ul style="list-style-type: none"> <li>• COLOR: <ul style="list-style-type: none"> <li>Linksom draaien: het echo-effect wordt toegepast op de middentonen.</li> <li>Rechtsom draaien: het echo-effect wordt toegepast op de hoge tonen.</li> </ul> </li> </ul>
CRUSH	<p>Wijzigt het uitgevoerde geluid zodat het klinkt alsof het “verkrumelt”.</p> <ul style="list-style-type: none"> <li>• COLOR: <ul style="list-style-type: none"> <li>Linksom draaien: het “verkrumeld” effect wordt toegepast op het geluid.</li> <li>Rechtsom draaien: verkrumelt het geluid, past vervolgens het hoogdoorlaatfiltereffect toe.</li> </ul> </li> </ul>
PITCH	<p>Wijzigt de toonhoogte.</p> <ul style="list-style-type: none"> <li>• COLOR: <ul style="list-style-type: none"> <li>Linksom draaien: de toonhoogte daalt.</li> <li>Rechtsom draaien: de toonhoogte stijgt.</li> </ul> </li> </ul>
NOISE	<p>Voert witte ruis uit die in het apparaat wordt gegenereerd, via het filter gemixt met het geluid van het kanaal.</p> <ul style="list-style-type: none"> <li>• COLOR: <ul style="list-style-type: none"> <li>Linksom draaien: de grensfrequentie van het filter waardoor de witte ruis passeert, wordt geleidelijk lager.</li> <li>Rechtsom draaien: de grensfrequentie van het filter waardoor de witte ruis passeert, wordt geleidelijk hoger.</li> </ul> </li> </ul>

Effect	Uitleg
FILTER	<p>Produceert geluid dat door een filter is gegaan.</p> <ul style="list-style-type: none"> <li>• COLOR: Linksom draaien: Vermindert de grensfrequentie van het laagdoorlaatfilter geleidelijk. Rechtsom draaien: Verhoogt de grensfrequentie van het hoogdoorlaatfilter geleidelijk.</li> </ul>

## FX Part Select gebruiken

Het effect wordt toegepast op het geselecteerde gedeelte (Drums / Vocal / INST) van de geladen track.

- Het effect wordt toegepast op alle gedeelten wanneer geluid van de externe ingangen, microfoon of sampler wordt gebruikt.
- 1 Selecteer een gedeelte, of meerdere gedeelten, met de **[FX PART SELECT]**-knoppen.  
Druk op de knop **[DRUMS]**, **[VOCAL]** of **[INST]** en de knop wordt verlicht. Het effect wordt toegepast op alle gedeelten met verlichte knop.
  - 2 Pas een effect toe.  
Wanneer het geluid wordt toegepast met Beat FX, Sound Color FX of Pad FX, wordt het effect alleen toegepast op het geselecteerde gedeelte.
    - ➔ Lees: Beat FX gebruiken (pagina 95)
    - ➔ Lees: Sound Color FX gebruiken (pagina 104)
    - ➔ Lees: Pad FX gebruiken (pagina 83)

## FX Part Select annuleren

Wanneer alle knoppen voor **[FX PART SELECT]** (**[VOCAL]**, **[DRUMS]**, **[INST]**) oplichten, wordt het effect toegepast op alle gedeelten, wat betekent dat FX Part Select wordt geannuleerd.

## Mix Point Link gebruiken

U kunt deze functie gebruiken om gemakkelijk naar uw volgende track te mixen door de begin- en eindpunten op de track in te stellen voor On Air.

Dit gedeelte beschrijft hoe bijvoorbeeld track A, die On Air is op deck 1, wordt gemixt met track B op deck 2.

- 1 Druk op de **[PAGE ◀]**-knop of op de **[PAGE ▶]**-knop terwijl u de **[SHIFT]**-knop ingedrukt houdt om het On Jog Display te wijzigen in de Waveform-modus.
  - Stel vooraf het cue-punt of Hot Cue-punt in waar u het mixpunt in de track wilt instellen.
- 2 Laad track B naar deck 2 om deze track af te spelen na track A.
  - Op het On Jog Display van deck 2 geldt de bovenste vergrote golfvorm voor track B en de onderste vergrote golfvorm voor track A.
- 3 Druk op de **[CUE/LOOP CALL ◀]**-knop of op de **[CUE/LOOP CALL ▶]**-knop, of de Performance Pad die met het Hot Cue-punt is ingesteld op deck 2, om het cue-punt of Hot Cue-punt op te roepen waar u het mixpunt wilt instellen om mixen op track B te starten.
  - Lees: Een cue-punt of luspunt instellen en aanroepen (pagina 90)
  - Lees: Het gebruik van de Hot Cues (pagina 81)
  - Lees: Meeluisteren via een hoofdtelefoon (pagina 78)
- 4 Druk op de **[MIX POINT SELECT ◀]**-knop of op de **[MIX POINT SELECT ▶]**-knop op deck 2 om een mixpunt te selecteren om mixen op de momenteel afspelende track A te beëindigen.
  - Op het On Jog Display verschijnt het mixpunt op track B op de bovenste vergrote golfvorm en het mixpunt op track A op de onderste vergrote golfvorm.
  - Op het On Jog Display verschijnt de Mix Point Link-statusindicator in groen als geactiveerd.

- In stap 4 dient de bediening van het cue-punt of Hot Cue-punt voor het selecteren van mixpunt, het geluid op deck 2 kan niet worden gemonitord. Om het geluid op deck 2 te monitoren, gaat u naar stap 3.

## 5 Druk op de **[MIX POINT LINK]**-knop van deck 2.

De Mix Point Link-instellingen zijn voltooid.

Het punt op track A en het punt op track B zijn gekoppeld en automatisch afspelen is ingesteld op track B (Mix Point Link).

Track B begint automatisch af te spelen vanaf het begin van de track op het opgegeven mixpunt.

- Om het geluid van het begin van track B tot aan een specifiek punt te dempen, roept u het punt op waar de Mix Point Link-statusindicator verschijnt, waarna u op de **[MIX POINT LINK]**-knop drukt terwijl u de **[SHIFT]**-knop ingedrukt houdt. Track B begint af te spelen vanaf het begin, maar het geluid wordt gedempt tot u het punt bereikt waar u op de **[MIX POINT LINK]**-knop heeft gedrukt (Silent). Wanneer u nogmaals op de **[MIX POINT LINK]**-knop drukt terwijl u de **[SHIFT]**-knop ingedrukt houdt, wordt Silent geannuleerd.
- Wanneer, na het instellen van Mix Point Link, de afspeelpositie van deck 1 verspringt voor het mixpunt wordt bereikt (bijv. als u een Hot Cue oproept, de track scratcht enz.), wordt Mix Point Link geannuleerd, maar u kunt opnieuw aan het ingestelde mixpunt koppelen door nogmaals op de **[MIX POINT LINK]**-knop te drukken terwijl de **[MIX POINT LINK]**-knop knippert.
- Nadat Mix Point Link werd ingesteld, drukt u nogmaals op de **[MIX POINT LINK]**-knop of drukt u op de **[MIX POINT SELECT ◀]**-knop terwijl u de **[SHIFT]**-knop ingedrukt houdt, om de instelling voor Mix Point Link te annuleren.

---

## Opnemen

rekordbox heeft een opnamefunctie die u kunt gebruiken om uw optredens vast te leggen. Voor detailinstructies over opnemen, zie rekordbox Instruction Manual.

- 1 Klik op de -knop linksboven in het rekordbox-scherm om het **[REC]**-paneel te openen.
- 2 Klik op  in het deelvenster **[REC]** van rekordbox om te starten met opnemen.
  - Als u nogmaals op  klikt, wordt het opnemen gestopt.
  - Als de opname is voltooid, wordt het bestand automatisch opgeslagen.
  - U kunt de opslagbestemming van bestanden wijzigen op het tabblad **[Voorkeuren]** > **[Controller]** > **[Opnamen]** in rekordbox.

---

## Een microfoon gebruiken

- 1 Sluit een microfoon aan op de **[MIC 1]**- of de **[MIC 2]**-ingangsaansluiting.
- 2 Zet de **[MIC OFF, ON, TALKOVER]**-schakelaar op **[ON]** of **[TALKOVER]**.
  - **[ON]**: de indicator gaat branden.
  - **[TALKOVER]**: de indicator knippert.
  - Als u de schakelaar op **[TALKOVER]** zet, wordt het geluid van de kanalen, behalve van het **[MIC1]**-kanaal en het **[MIC2]**-kanaal, verzwakt met -18 dB (standaard) wanneer een geluid van -10 dB of meer in de microfoon binnenkomt.
  - De hoeveelheid demping die wordt toegepast wanneer u de schakelaar op **[TALKOVER]** zet, kan worden gewijzigd in **[Voorkeuren]** in rekordbox. Voor meer informatie over het wijzigen van deze instelling, leest u: **[Microfooningang]** > instelling **[Talkover-niveau]** (pagina 116)
  - U kunt de talkover-stand wisselen tussen Normal-modus en Advanced-modus. Voor meer informatie over het wijzigen van deze instelling, leest u: **[Microfooningang]** > instelling **[Talkover-stand]** (pagina 115)
- 3 Draai aan de **[MIC 1 LEVEL]**-regelaar of de **[MIC 2 LEVEL]**-regelaar.  
Pas het volume van de geluidswaergave van de **[MIC 1]**-ingangsaansluiting of de **[MIC 2]**-ingangsaansluiting aan.

- Het geluid komt met een hoog volume naar buiten als de knop helemaal naar rechts wordt gedraaid.

#### 4 Spreek in de microfoon.

- Geluidsinvoer vanaf de **[MIC 1]**-ingangsaansluiting of de **[MIC 2]**-ingangsaansluiting kan niet worden weergegeven via de luidspreker(s) van uw pc/Mac, zelfs niet als PC Master Out is ingeschakeld.

### ❖ Het geluid regelen

Draai aan de **[MIC EQ (HI, LOW)]**-regelaars.

- **[HI]**: -12 dB tot +12 dB (10 kHz)
- **[LOW]**: -12 dB tot +12 dB (100 Hz)

### ❖ MIC FX gebruiken

- 1 Klik op de -knop linksboven in het rekordbox-scherm. Het MIC-paneel verschijnt.







- 2 Regel de **[FX]**-regelaar in rekordbox af.
- 3 Klik op de **[REVERB]**-knop in rekordbox. REVERB wordt toegepast op het microfoongeluid. MIC FX in rekordbox kan alleen worden ingesteld op Reverb.

## Externe ingangen gebruiken

Het apparaat is voorzien van vier reeksen externe ingangen om multispelers, draaitafels enz. op aan te sluiten. De “4-kanaals mixer” van het apparaat kan worden gebruikt om ingangsgeluid te mixen zonder het via uw pc/Mac te laten gaan. U kunt de volgende mixerfuncties gebruiken ook al is er geen verbinding met een pc/Mac.

- Voor meer informatie over de relevante items leest u: Aansluiten (pagina 68) en Namen van onderdelen en functies (pagina 11)

### ❖ Het geluid van een multispeler en dergelijke mixen

- 1 Sluit een multispeler of ander apparaat op lijnniveau aan op de **[LINE]**-ingangaansluiting of de **[LINE/PHONO]**-ingangaansluiting.
- 2 Zet de **[LINE/PHONO]**-schakelaar op het achterpaneel van het apparaat op **[LINE]**.
- 3 Zet de [ **A, LINE**,  **B**]-schakelaar of de [ **A, PHONO/** **LINE**,  **B**]-schakelaar op het bovenpaneel van het apparaat op **[LINE]** of **[PHONO/LINE]**.
- 4 Draai aan de **[TRIM]**-regelaar en verschuif de kanaalfader om het volume te regelen van het geluid dat uit elk kanaal komt.

### ❖ Het geluid van draaitafels en dergelijke mixen

- 1 Sluit een draaitafel of ander uitgangsaparaat op phononiveau (MM-element) aan op de **[LINE/PHONO]**-ingangaansluitingen van **[CH3]** of **[CH4]**.
  - **[CH1]** en **[CH2]** zijn ingangaansluitingen uitsluitend bedoeld voor apparaten op lijnniveau.
  - Sluit in elk geval de aardingsdraad van de draaitafel aan op de **[SIGNAL GND]**-aansluiting van het apparaat.

- 2 Zet de **[LINE/PHONO]**-schakelaar op het achterpaneel van het apparaat op **[PHONO]**.
- 3 Zet de [  **A, PHONO/LINE**,  **B**]-schakelaar op het bovenpaneel van het apparaat op **[PHONO/LINE]**.
- 4 Draai aan de **[TRIM]**-regelaar en verschuif de kanaalfader om het volume te regelen van het geluid dat uit elk kanaal komt.



## De instellingen in rekordbox wijzigen

U kunt de instellingen van het apparaat wijzigen in rekordbox onder **[Controller]** in **[Voorkeuren]**.

Wanneer u het apparaat aansluit op rekordbox, kunt u de volgende instellingen wijzigen:

**[Controller]** > **[Deck]**-tabblad:

Instelling **[Ring Brightness]**

Regel de verlichting van de ring van het draaiwiel.

**[OFF]** schakelt de verlichting uit, instelling is mogelijk van **[1]** tot **[3]**.

- Stel in op **[1]** voor de donkerste verlichting en op **[3]** voor de helderste verlichting.

Instelling **[Ring Color]**

Stel de verlichting van de ring van het draaiwiel in.

- **[ACTIVE PART gekoppeld aan Jog Color 1]**

De verlichtingskleur van de ring van het draaiwiel is gekoppeld aan de instelling van het actieve gedeelte.

Wanneer twee gedeelten worden geselecteerd, licht de verlichting op met de gemengde kleur van de twee gedeelten. Wanneer alle gedeelten geselecteerd zijn, licht de verlichting wit op.

- **[ACTIVE PART gekoppeld aan Jog Color 2]**

De verlichtingskleur van de ring van het draaiwiel is gekoppeld aan de instelling van het actieve gedeelte.

Wanneer meer dan één gedeelte is geselecteerd, licht de verlichting wit op.

- **[Aanpassen]**

De verlichting licht op in de gespecificeerde kleur, ongeacht de instellingen van het actieve gedeelte.

Instelling **[Helderheid van de weergave]**

Stel de helderheid van het On Jog Display in.

Instelling is mogelijk van **[1]** tot **[5]**.

- Stel in op **[1]** voor het donkerste display en op **[5]** voor het helderste display.

### Instelling **[Modus tijdweergave]**

Stel de tijdinformatie in die wordt weergegeven in het On Jog Display.

- **[Verstreken tijd]**: Geeft de tijd weer van de huidige afspeelpositie met het begin van de track als 0:00.
- **[Resterende tijd]**: Toont de resterende tijd vanaf de huidige afspeelpositie met het einde van de track als 0:00.

### Instelling **[Knipperen in slip-stand]**

Stel Slip Mode Flashing in.

- **[Inschakelen]**: Wanneer de Slip-stand ingeschakeld is, knipperen de knoppen die in de Slip-stand kunnen werken.
- **[Uitschakelen]**: Wanneer de Slip-stand ingeschakeld is, knipperen de knoppen die in de Slip-stand kunnen werken, niet.

### Instelling **[Led van slip-knop wanneer slip-stand aanstaat]**

Stel de verlichting van de **[SLIP]**-knop in wanneer de Slip-stand aan staat.

- **[Licht is aan]**: Wanneer de Slip-stand aan staat, licht de **[SLIP]**-knop op, de knop knippert tijdens slipwerking.
- **[Knipperen]**: Wanneer de Slip-stand aan staat, knippert de **[SLIP]**-knop altijd.

### **[Controller]** > **[Mixer]**-tabblad:

#### Instelling **[CROSSFADER Curve]**

Stel de crossfadercurve in.

- Als u linksom draait, gaat de curve langzaam omhoog.
- Als u rechtsom draait, gaat de curve snel omhoog.

### Instelling [**Fader Start**]

Wijzig de instelling van de Fader Start-functie.

Selecteer [**De fader start activeren wanneer u een channel fader of de CROSSFADER verplaatst terwijl u de knop SHIFT ingedrukt houdt.**] om de instelling in te schakelen.

### Instelling [**CROSSFADER**] > [**Cut Lag**]

Pas de Cut Lag aan beide uiteinden van de crossfader aan.

Eenheden van 0,1 mm kunnen ingesteld worden van 0,3 mm tot 5,5 mm.

- De standaard Cut Lag-hoeveelheid is 1,0 mm.
- Deze Cut Lag-instelling is een richtwaarde en hoeft niet exact te zijn.

### Instelling [**Booth-uitgang**]

Wijzig of het microfoongeluid al dan niet uit het booth-kanaal moet komen.

Als u [**Geen microfoongeluid uitvoeren naar de Booth-uitgang.**] niet selecteert, komt het microfoongeluid uit het booth-kanaal. Als u de instelling selecteert, komt er geen microfoongeluid uit het booth-kanaal.

### Instelling [**Microfooningang**] > [**Talkover-stand**]

Wijzig de Talkover-modus.

- [**Advanced**]: Alleen het gebied van de middentonen, behalve het microfoonkanaal, wordt verzwakt overeenkomstig de waarde die is ingesteld voor het Talkover-niveau.

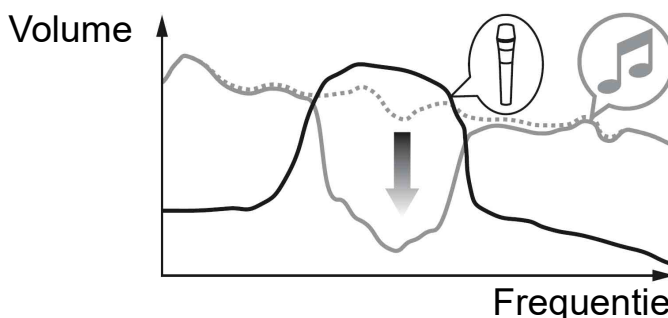

- **[Normal]**: Geluid behalve het microfoonkanaal wordt verzwakt overeenkomstig de waarde die is ingesteld voor het Talkover-niveau.

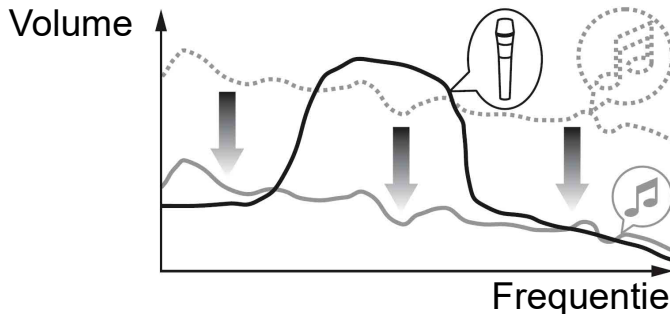

### Instelling **[Microfooningang]** > **[Talkover-niveau]**

Stel het niveau voor geluiddemping van de Talkover-modus in.

Instellingswaarden: **[-6 dB]** / **[-12 dB]** / **[-18 dB]** / **[-24 dB]**

### Instelling **[Headphones]**

Wijzigt het geluid dat uit de **[PHONES]**-uitgangsaansluiting wordt uitgevoerd.

- **[STEREO]**: Voert het monitorgeluid in stereo uit.
- **[MONO SPLIT]**: Voert het monitorgeluid met uitzondering van het mastergeluid uit via het linkerkanaal en het monitorgeluid van het mastergeluid via het rechterkanaal.

Als u **[Keer LR-audio van de hoofdtelefoon om]** selecteert wanneer **[MONO SPLIT]** is ingesteld, wordt het geluid van het linker- en rechterkanaal omgewisseld.

### Instelling **[Helderheid van de weergave]**

Stel de helderheid in voor de weergave van het effectgedeelte.

Instelling is mogelijk van **[1]** tot **[3]**.

- Stel in op **[1]** voor het donkerste display en op **[3]** voor het helderste display.

**Instelling [Controller] > [DDJ-FLX10]****Instelling [Masteruitgang] > [Verzwakkingsniveau]**

Stel het dempingsniveau van de masteruitgang in.

Instellingswaarden: **[0 dB] / [-6 dB] / [-12 dB]**

**Instelling [Masteruitgang] > [Selectie van mono/stereo]**

Wijzig of mono- of stereogeluid wordt uitgevoerd via de masteruitgang.

- **[Mono]**: Voert uit in mono.
- **[Stereo]**: Voert uit in stereo.

**Instelling [Booth-uitgang] > [Verzwakkingsniveau]**

Stel het dempingsniveau van de booth-uitgang in.

Instellingswaarden: **[0 dB] / [-6 dB] / [-12 dB]**

**Instelling [Booth-uitgang] > [Selectie van mono/stereo]**

Wijzig of mono- of stereogeluid wordt uitgevoerd via de **[BOOTH]**-uitgangsaansluitingen.

- **[Mono]**: Voert het booth-geluid in mono uit.
- **[Stereo]**: Voert het booth-geluid in stereo uit.

**Instelling [Pieklimiter] > [Master/Booth-uitgang]**

Voorkom plotse en onaangename digitale clipping van audio-uitvoer uit de **[MASTER 1]**-, **[MASTER 2]**- en **[BOOTH]**-uitgangsaansluitingen.

- **[Inschakelen]**: Schakel de pieklimiter in.
- **[Uitschakelen]**: Schakel de pieklimiter uit.

**Instelling [Pieklimiter] > [Microfoonuitgang (Master)]**

Voorkom plotse en onaangename digitale clipping van microfoongeluid dat aan de masteruitgang wordt toegevoegd.

- **[Inschakelen]**: Schakel de pieklimiter in.
- **[Uitschakelen]**: Schakel de pieklimiter uit.

### Instelling **[Pieklimiter]** > **[Microfoonuitgang (Booth)]**

Voorkom plotse en onaangename digitale clipping van microfoongeluid dat aan de booth-uitgang wordt toegevoegd.

- **[Inschakelen]**: Schakel de pieklimiter in.
- **[Uitschakelen]**: Schakel de pieklimiter uit.

### Instelling **[REC OUT]**

Stel in of het geluid van de microfoon moet worden uitgevoerd via de REC-uitgang.

Als u **[Mix de MIC-audio naar REC OUT]** instelt, kan het geluid van de microfoon worden uitgevoerd naar de REC-uitgang.

### Instelling **[Demo / schermbeveiliging]**

Stel de Screen Saver en de tijd in voor de Demo-modus start.

De standaardinstelling is **[Demo (10 minuten)]**.

Om de Demo-modus of de Screen Saver te annuleren, gebruikt u een regelaar of een knop van het apparaat.

- **[Demo (1 minuut)]**: De Demo-modus start wanneer er gedurende 1 minuut geen handelingen zijn verricht op het apparaat.
- **[Demo (5 minuten)]**: De Demo-modus start nadat er gedurende 5 minuten geen handelingen zijn verricht op het apparaat.
- **[Demo (10 minuten)]**: De Demo-modus start nadat er gedurende 10 minuten geen handelingen zijn verricht op het apparaat.
- **[Schermbeveiliging]**: De Screen Saver start nadat er gedurende 30 minuten geen handelingen zijn verricht op het apparaat.
- **[Uitschakelen]**: De Demo-modus en de Screen Saver-functie starten nooit.

## Instelling [**Auto stand-by**]

Wijzig de instelling voor Auto Standby.

Als deze instelling is ingeschakeld, gaat het apparaat na 4 uur automatisch naar de Standby-modus als aan de volgende voorwaarden is voldaan.

- Geen enkele knop of regelaar van het apparaat is gebruikt.
- Er wordt geen audiosignaal van -24 dB of hoger ingevoerd via een ingangsaansluiting van het apparaat.
- Druk op de knop [**QUANTIZE**] op het linker deck om de Standby-modus te annuleren.

---

---

# Serato DJ Pro

---

---

## Serato DJ Pro installeren

### ❖ Installatie (Mac)

**Sluit het apparaat niet aan op uw Mac voordat de installatie voltooid is.**

- Sluit alle programma's op uw Mac.
- 1 Pak het gedownloadde softwarebestand van Serato DJ Pro uit.
  - 2 Dubbelklik op het uitgepakte softwarebestand om het installatieprogramma te starten.
  - 3 Lees de voorwaarden van de licentieovereenkomst zorgvuldig door en als u akkoord gaat, klikt u op **[Akkoord]**.

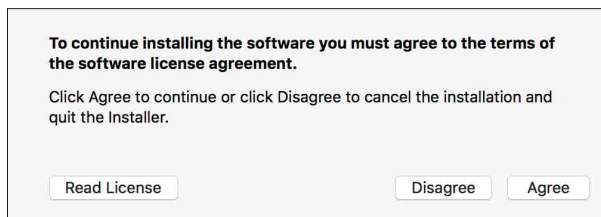

- Als u niet akkoord gaat met de inhoud van de licentieovereenkomst, klikt u op **[Niet akkoord]** om de installatie te annuleren.
- 4 Klik op **[Installeer]**.
  - 5 Volg de instructies op het scherm om de software te installeren.



6 Klik op **[Sluit]** om het installatieprogramma te verlaten.

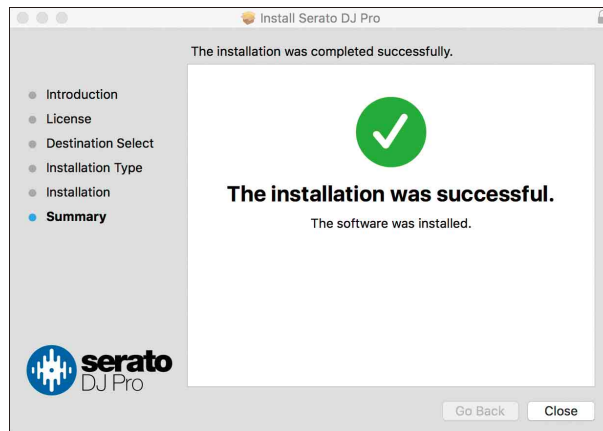

## ❖ Installatie (Windows)

**Sluit dit apparaat niet aan op uw pc voordat de installatie voltooid is.**

- Log in op uw pc als beheerder voordat u met de installatie begint.
- Sluit alle programma's op uw pc.

- 1 Pak het gedownloadde softwarebestand van Serato DJ Pro uit.
- 2 Dubbelklik op het uitgepakte softwarebestand om het installatieprogramma te starten.
- 3 Lees de voorwaarden van de licentieovereenkomst zorgvuldig door, selecteer **[I agree to the license terms and conditions]** als u akkoord gaat en klik vervolgens op **[Install]**.

- Als u niet akkoord gaat met de inhoud van de licentieovereenkomst, klikt u op **[Close]** om de installatie te annuleren.



Er verschijnt een bericht zodra de installatie succesvol is voltooid.

- 4 Klik op **[Close]** om het installatieprogramma van Serato DJ Pro te verlaten.

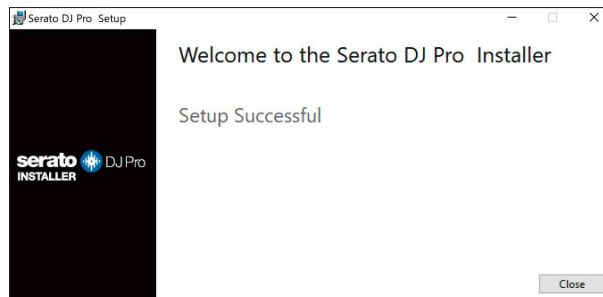

---

## Basisgebruik

---

### Serato DJ Pro starten

In deze handleiding wordt voornamelijk aandacht besteed aan de hardwarefuncties van het apparaat. Voor gedetailleerde instructies over het gebruik van de Serato DJ Pro-software, raadpleegt u de Serato DJ Pro-softwarehandleiding.

#### Voor Mac

In Finder opent u de map **[Programma's]**. Vervolgens dubbelklikt u op het pictogram **[Serato DJ Pro]**.

#### Voor Windows 11

In het **[Starten]**-menu opent u het **[Alle apps]**-scherm, waarna u op het pictogram **[Serato DJ Pro]** onder **[Serato]** klikt.

#### Voor Windows 10

Ga naar het menu **[Starten]** en klik op **[Serato]** > pictogram **[Serato DJ Pro]**.

Na het starten van Serato DJ Pro verschijnt het volgende scherm:

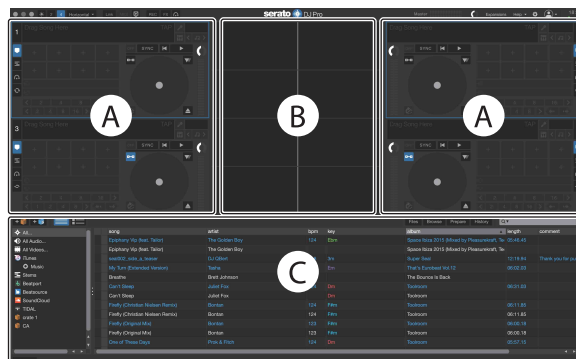

- Het is mogelijk dat het pictogram **[BUY/ACTIVATE]** aan de rechterkant van het scherm verschijnt wanneer u Serato DJ Pro voor het eerst start. U heeft echter geen licentie nodig om de software met dit apparaat te gebruiken.

## Het volgende scherm laat zien wanneer tracks worden geladen op decks in Serato DJ Pro:

Klik op **[Library]** in de linkerbovenhoek van het scherm en selecteer vervolgens **[Vertical]** of **[Horizontal]** in het vervolgkeuzemenu om de schermindeling te wijzigen.



### A Deckgedeelte

Trackinformatie (tracknaam, artiestennaam, BPM enz.), de algemene golfvorm en andere informatie over de geladen track worden weergegeven.

### B Golfvormweergave

De golfvorm van de geladen track wordt weergegeven.

### C Bladergedeelte

Tracks in de bibliotheek, of crates met meerdere tracks, worden weergegeven.

## Importereren van muziekbestanden (tracks)

- Er zijn verscheidene manieren om tracks te importeren in Serato DJ Pro. Raadpleeg voor meer informatie de handleiding van de Serato DJ Pro-software.
- Als u voordien gebruik heeft gemaakt van dj-software van Serato Limited (bijv. Scratch Live, ITCH of Serato DJ Intro) en u reeds trackbibliotheken heeft gemaakt, dan kunt u deze bibliotheken gebruiken met Serato DJ Pro.
- Als u voorheen Serato DJ Intro heeft gebruikt en u reeds trackbibliotheken heeft aangemaakt, kan het zijn dat u de tracks opnieuw moet analyseren om ze te kunnen gebruiken met Serato DJ Pro.

De typische manier om muziekbestanden (tracks) te importeren is als volgt:

- 1 Klik op de **[Files]**-knop op het Serato DJ Pro-scherm om het **[Files]**-paneel te openen.

De inhoud van uw pc/Mac of de harde schijf/het apparaat dat is aangesloten op de pc/Mac wordt weergegeven in het **[Files]**-paneel.

- 2 Klik op de map met de tracks die u wilt toevoegen aan uw bibliotheek.

- 3 Sleep de geselecteerde map naar het crates-paneel.

Er wordt een crate gecreëerd en de tracks worden toegevoegd aan uw bibliotheek.



A **[Files]**-paneel

B Crates-paneel

## Een track naar een deck laden

Hieronder staat uitgelegd hoe u bijvoorbeeld een track naar deck 1 laadt:

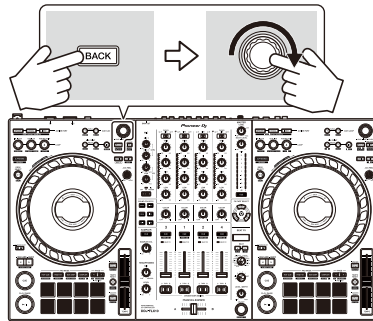

- 1 Druk op de **[BACK]**-knop op het apparaat om de cursor naar het crates-paneel van het Serato DJ Pro-software scherm te verplaatsen, en draai vervolgens aan de draaiknop om de crate enz. te selecteren.
- 2 Druk op de draaiknop om de cursor naar de bibliotheek van het Serato DJ Pro-software scherm te verplaatsen, en draai vervolgens aan de draaiknop om de track te selecteren die u wilt laden.





A Bibliotheek

B Crates-paneel

- 3 Druk op de draaiknop.  
De track wordt in deck 1 geladen.

## Een track afspelen

In dit gedeelte leest u hoe u, bij wijze van voorbeeld, geluid vanaf deck 1 (links) kunt afspelen.

- 1 Stel de posities van de regelaars enz. in zoals hieronder getoond.
  - [  **A, LINE**,  **B**]-schakelaar: [  **A** ]
  - **[TRIM]**-regelaar: volledig linksom gedraaid
  - EQ **[HI/MID/LOW]**-regelaars: middenpositie (12 uur)
  - **[COLOR]**-regelaar: middenpositie
  - Kanaalfader: positie onderaan
  - **[MASTER LEVEL]**-regelaar: volledig linksom gedraaid
  - Crossfader: middenpositie
  - Crossfader-toewijzingschakelaar: **[THRU]**
- 2 Druk op de **[PLAY/PAUSE ▶/II]**-knop om de track af te spelen.

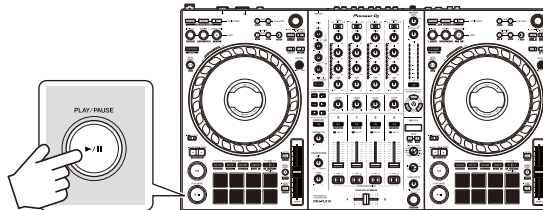

- 3 Draai aan de **[TRIM]**-regelaar.  
Pas de **[TRIM]**-regelaar aan zodat de indicator van het kanaalniveau oranje oplicht tijdens het luidste gedeelte van de track.

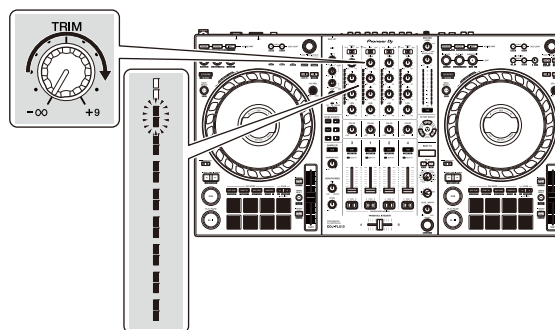

4 Schuif de kanaalfader naar boven.

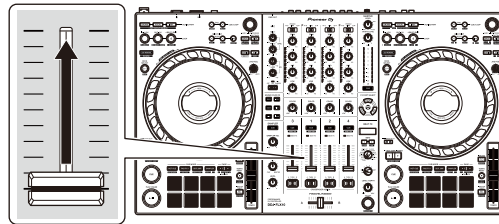

5 Draai de **[MASTER LEVEL]**-regelaar om het volume van de luidsprekers aan te passen tot een niveau waarmee u tevreden bent.

Pas het volume aan van het geluid dat uit de **[MASTER 1]**-uitgangsaansluitingen of **[MASTER 2]**-uitgangsaansluitingen wordt uitgevoerd.

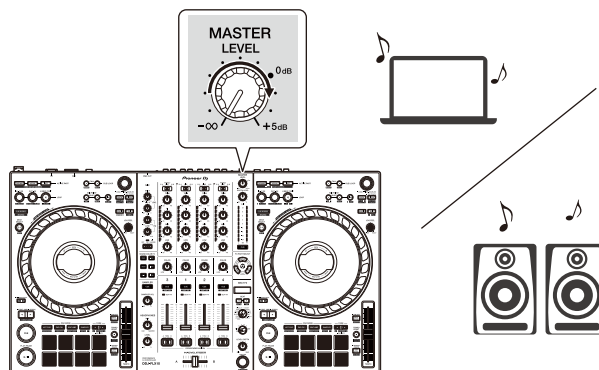

- Als u geen geluid kunt uitvoeren via de **[MASTER 1]**-uitgangsaansluitingen of **[MASTER 2]**-uitgangsaansluitingen of het apparaat wordt niet herkend door uw pc/Mac, raadpleeg dan de **[FAQ]** op de Pioneer DJ-ondersteuningswebsite.

[pioneerdj.com/support/](http://pioneerdj.com/support/)



---

## Meeluisteren via een hoofdtelefoon

In dit gedeelte leest u hoe u, bij wijze van voorbeeld, geluid vanaf deck 1 (links) kunt afspelen.

- 1 Stel de posities van regelaars enz. in zoals hieronder getoond.
  - **[HEADPHONES MIX]**-regelaar: midden
  - **[HEADPHONES LEVEL]**-regelaar: volledig linksom gedraaid
- 2 Druk op de **[CUE]**-knop van de hoofdtelefoon voor kanaal 1.
- 3 Draai aan de **[HEADPHONES LEVEL]**-regelaar.  
Pas het volume van de hoofdtelefoon aan op een niveau dat voor u prettig is.

---

## Serato DJ Pro stoppen

Klik op de **[x]**-knop.

---

## Het apparaat uitschakelen

Druk op de **[⏻]**-schakelaar op het achterpaneel van het apparaat om het apparaat uit te zetten.

---

---

## Gebruik voor gevorderden

---

### 4 Beat Loop gebruiken

Druk, terwijl een track wordt afgespeeld, op de **[4 BEAT/EXIT]**-knop. De lus wordt afgespeeld met 4 beats vanaf het punt waarop u op de knop hebt gedrukt.

#### ❖ Afspelen van de lus annuleren

Druk op de **[4 BEAT/EXIT]**-knop.

Wanneer het eindpunt van de lus is bereikt, blijft de rest van de track spelen zonder terug te keren naar het beginpunt van de lus.

---

### Manual Loop gebruiken

U kunt Manual Loop gebruiken om de sectie te kiezen die u in een track wilt herhalen.

- 1 Druk tijdens het afspelen op de **[LOOP IN, 1/2X]**-knop op het punt waar u wilt beginnen met herhalen (het beginpunt van de lus).
- 2 Druk op de **[LOOP OUT, 2X]**-knop op het punt waar u de lus wilt laten eindigen (het eindpunt van de lus).  
Het afspelen van de lus wordt gestart.

## ❖ De lus verkorten

Druk tijdens het afspelen op de **[LOOP IN, 1/2X]**-knop.

Telkens als u op de knop drukt, wordt de lus gehalveerd.

- U kunt de luslengte halveren, zelfs tijdens het afspelen van een 4 Beat Loop.

## ❖ De lus verlengen

Druk op de **[LOOP OUT, 2X]**-knop tijdens het afspelen van de lus.

Telkens als u op de knop drukt, wordt de lus verdubbeld.

- U kunt de lengte van de lus verdubbelen tijdens het afspelen van een 4 Beat Loop.

## ❖ Een lus annuleren

Druk op de **[4 BEAT/EXIT]**-knop.

De rest van de track blijft spelen zonder terug te keren naar het beginpunt van de lus.

## ❖ Het beginpunt van de lus wijzigen

Druk op de **[LOOP IN, 1/2X]**-knop terwijl u de **[SHIFT]**-knop ingedrukt houdt en draai aan het draaiwiel tijdens het afspelen van de lus.

Het beginpunt van de lus verandert.

## ❖ Het eindpunt van de lus wijzigen

Druk op de **[LOOP OUT, 2X]**-knop terwijl u de **[SHIFT]**-knop ingedrukt houdt en draai aan het draaiwiel tijdens het afspelen van de lus.

Het eindpunt van de lus verandert.

---

## Het gebruik van de Performance Pads

U kunt tussen functies wisselen met de respectieve Pad-modusknoppen (de **[HOT CUE]**-modusknop, **[PAD FX1]**-modusknop, **[BEAT JUMP]**-modusknop, en **[SAMPLER]**-modusknop).

### ❖ Het gebruik van de Hot Cues

U kunt onmiddellijk beginnen met afspelen vanaf de positie waarop een Hot Cue is ingesteld.

- Er kunnen maximaal 8 Hot Cues worden ingesteld en opgeslagen voor elke track in Serato DJ Pro.

1 Druk op de **[HOT CUE]**-modusknop.  
Het apparaat gaat in de Hot Cue-modus.

2 Wanneer een track wordt afgespeeld of gepauzeerd, druk op een Performance Pad om een Hot Cue in te stellen.  
De instellingen van de pad zijn zoals hieronder aangegeven.

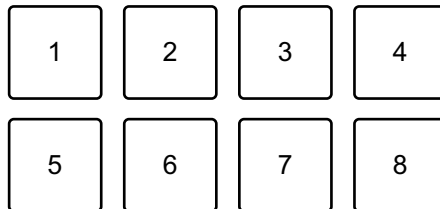

1: Hot Cue 1, 2: Hot Cue 2, 3: Hot Cue 3, 4: Hot Cue 4,  
5: Hot Cue 5, 6: Hot Cue 6, 7: Hot Cue 7, 8: Hot Cue 8

3 Druk op een Performance Pad waarvoor u een Hot Cue heeft ingesteld.

Het afspelen begint vanaf het Hot Cue-punt.

- U kunt Hot Cues wissen door op een Performance Pad te drukken terwijl u de **[SHIFT]**-knop ingedrukt houdt.

## ❖ Pad FX gebruiken

U kunt heel wat effecten toevoegen aan uw optreden door gewoon op de Performance Pads te drukken en ze los te laten.

- 1 Druk op de **[PAD FX1]**-modusknop.  
Het apparaat gaat naar de Pad FX-modus.
- 2 Druk op een Performance Pad en houd deze ingedrukt.  
Het op de Performance Pad ingestelde effect wordt ingeschakeld.  
De instellingen van de pad zijn zoals hieronder aangegeven.

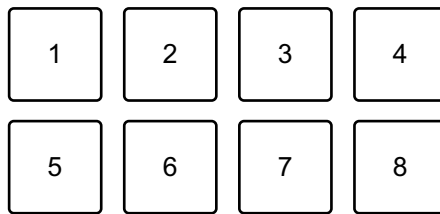

1: Effect A, 2: Effect B, 3: Effect C, 4: Effect D,  
5: Effect E, 6: Effect F, 7: Effect G, 8: Effect H

- 3 Laat de Performance Pad los.  
Het effect wordt uitgeschakeld.

## ❖ Beat Jump gebruiken

U kunt Beat Jump gebruiken om de afspeelpositie met verschillende aantallen beats te verplaatsen.

- 1 Druk op de **[BEAT JUMP]**-modusknop.  
Het apparaat gaat naar de Beat Jump-modus.
- 2 Druk op een Performance Pad wanneer de track wordt afgespeeld of gepauzeerd is.  
De instellingen van de pad zijn zoals hieronder aangegeven.

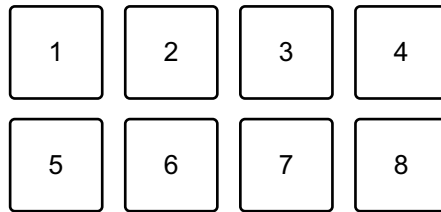

- 1: Beat Jump naar links, 2: Halveer de Beat Jump-lengte,  
3: Verdubbel de Beat Jump-lengte, 4: Beat Jump naar rechts,  
5: Vorige track, 6: Zoeken ◀◀, 7: Zoeken ▶▶, 8: Censor

## ❖ Sampler gebruiken

U kunt de Performance Pads gebruiken om tracks of geluiden af te spelen die zijn toegewezen aan de Sampler-posities.

- 1 Open het **[SAMPLER]**-paneel in Serato DJ Pro.
- 2 Druk op het apparaat op de **[SAMPLER]**-modusknop.  
Het apparaat gaat in de Sampler-modus.
- 3 Druk op de **[PAGE ◀]**-knop of op de **[PAGE ▶]**-knop.  
De Sampler-bank wijzigt.  
De sampler heeft 4 banken, A, B, C en D, en elke bank heeft 8 posities.
- 4 Versleep tracks of geluiden vanuit de bibliotheek om ze in de posities van het **[SAMPLER]**-paneel te laden.  
De track wordt naar de Sampler-positie geladen.
- 5 Druk op een Performance Pad.  
De track of het geluid dat aan de betreffende positie is toegewezen, wordt afgespeeld.
  - De afspeelmethode verschilt afhankelijk van de Sampler-modus in Serato DJ Pro. Raadpleeg voor meer informatie de handleiding van de Serato DJ Pro-software.

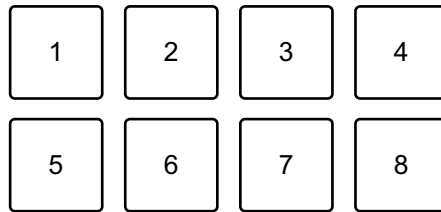

1: Positie 1, 2: Positie 2, 3: Positie 3, 4: Positie 4,  
5: Positie 5, 6: Positie 6, 7: Positie 7, 8: Positie 8

- Als u op een Performance Pad drukt terwijl u de **[SHIFT]**-knop ingedrukt houdt, stopt het geluid van de positie die op dat moment wordt afgespeeld.

## ❖ Pitch Play gebruiken

Pitch Play is een functie van het Pitch 'n Time DJ-uitbreidingspakket.

- 1 Druk op de **[HOT CUE]**-modusknop terwijl u de **[SHIFT]**-knop ingedrukt houdt.  
Het apparaat gaat naar de Pitch Play-modus.
- 2 Druk op een Performance Pad terwijl u de **[SHIFT]**-knop ingedrukt houdt.  
Het Hot Cue-punt dat op de Performance Pad is ingesteld, wordt geselecteerd.
- 3 Druk op een Performance Pad.  
Het afspelen start als volgt vanaf het geselecteerde Hot Cue-punt met de toonhoogte ingesteld op de Performance Pad.
  - Om het toonhoogtebereik te wijzigen, drukt u tijdens Pitch Play op de **[PAGE ◀]**-knop of op de **[PAGE ▶]**-knop. Het toonhoogtebereik wijzigt tussen bereik boven, bereik midden en bereik onder telkens wanneer u op de knop drukt.

Bereik boven:

1	2	3	4
5	6	7	8

1: +4, 2: +5, 3: +6, 4: +7, 5: 0, 6: +1, 7: +2, 8: +3

Bereik midden:

1	2	3	4
5	6	7	8

1: 0, 2: +1, 3: +2, 4: +3, 5: -4, 6: -3, 7: -2, 8: -1

Bereik onder:

1	2	3	4
5	6	7	8

1: -3, 2: -2, 3: -1, 4: 0, 5: -7, 6: -6, 7: -5, 8: -4

U kunt het toonhoogtebereik aanpassen in stappen van een halve toon door op de **[PAGE ◀]**-knop of op de **[PAGE ▶]**-knop te drukken terwijl u de **[SHIFT]**-knop ingedrukt houdt.



## ❖ Roll gebruiken

Als u op een Performance Pad drukt als het apparaat in de Roll-modus staat, wordt een lus ingesteld met het aantal beats dat aan de pad is toegewezen en wordt de lus afgespeeld totdat u de pad loslaat.

Gedurende het afspelen van Loop Roll wordt normaal afspelen met het oorspronkelijke ritme op de achtergrond voortgezet (maar u kunt alleen de Loop Roll horen). Als u Loop Roll annuleert, wordt het afspelen hervat vanaf de positie die op de achtergrond is bereikt.

- 1 Druk op de **[PAD FX1]**-modusknop terwijl u de **[SHIFT]**-knop ingedrukt houdt.

Het apparaat gaat in de Roll-modus.

- 2 Houd een Performance Pad ingedrukt.

Het afspelen van Loop Roll begint met het aantal beats in de instellingen die aan die pad zijn toegewezen.

Het afspelen gaat verder op de achtergrond tijdens het afspelen van Loop Roll (maar u kunt alleen de Loop Roll horen).

- Druk op de **[PAGE ◀]**-knop of op de **[PAGE ▶]**-knop tijdens Loop Roll om het aantal beats te wijzigen voor de Loop Roll die op dat moment wordt afgespeeld.

Als u de pads bijvoorbeeld instelt op 1/8 – 16 beats, zijn de instellingen van de pad zoals hieronder weergegeven.

1	2	3	4
5	6	7	8

1: 1/8 beat, 2: 1/4 beat, 3: 1/2 beat, 4: 1 beat,

5: 2 beats, 6: 4 beats, 7: 8 beats, 8: 16 beats

Het aantal beats dat voor Loop Roll is ingesteld, wordt weergegeven op het Serato DJ Pro-scherm.

### 3 Laat de Performance Pad los.

Loop Roll wordt geannuleerd en het afspelen wordt hervat vanaf de positie die op de achtergrond is bereikt.

### ❖ Auto Loop gebruiken

Wanneer u op een Performance Pad in de Auto Loop-modus drukt, wordt een lus ingesteld met het aantal beats dat aan de pad is toegewezen en wordt de lus afgespeeld tot u de pad loslaat.

#### 1 Druk op de **[BEAT JUMP]**-modusknop terwijl u de **[SHIFT]**-knop ingedrukt houdt.

Het apparaat gaat in de Auto Loop-modus.

#### 2 Druk op een Performance Pad tijdens het afspelen.

Het afspelen van lus begint met het aantal beats in de instelling die aan die pad is toegewezen.

- Telkens wanneer u op de **[PAGE ◀]**-knop drukt, wordt de luslengte gehalveerd.
- Telkens wanneer u op de **[PAGE ▶]**-knop drukt, wordt de luslengte verdubbeld.
- Wanneer u op de **[PAGE ◀]**-knop of op de **[PAGE ▶]**-knop drukt terwijl u de **[SHIFT]**-knop ingedrukt houdt, wordt de afspeelpositie verschoven met de lengte van de lus (lusverschuiving).
- Als u nogmaals op dezelfde Performance Pad drukt, wordt het afspelen van de lus geannuleerd.

De instellingen van de pad zijn zoals hieronder aangegeven.

1	2	3	4
5	6	7	8

1: 1/8 beat, 2: 1/4 beat, 3: 1/2 beat, 4: 1 beat,  
5: 2 beats, 6: 4 beats, 7: 8 beats, 8: 16 beats

## ❖ Key Shift gebruiken

Key Shift is een functie van het Pitch 'n Time DJ-uitbreidingspakket.

- 1 Druk op de **[SAMPLER]**-modusknop terwijl u de **[SHIFT]**-knop ingedrukt houdt.

Het apparaat gaat naar de Key Shift-modus.

- 2 Druk op een Performance Pad.

De toonsoort van de track wordt gewijzigd naar de toonhoogte die aan de pad is toegewezen.

- Om het toonsoortbereik te wijzigen, drukt u tijdens Key Shift op de **[PAGE ◀]**-knop of op de **[PAGE ▶]**-knop. Het toonsoortbereik wijzigt tussen bereik boven, bereik midden en bereik onder telkens wanneer u op de knop drukt.

Bereik boven:

1	2	3	4
5	6	7	8

1: +4, 2: +5, 3: +6, 4: +7, 5: 0, 6: +1, 7: +2, 8: +3

Bereik midden:

1	2	3	4
5	6	7	8

1: 0, 2: +1, 3: +2, 4: +3, 5: -4, 6: -3, 7: -2, 8: -1

Bereik onder:

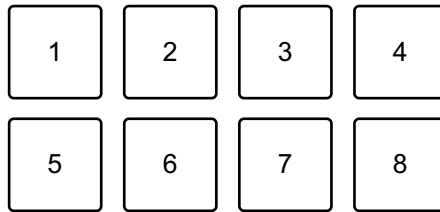

1: -3, 2: -2, 3: -1, 4: 0, 5: -7, 6: -6, 7: -5, 8: -4

---

## Saved Flip gebruiken

Serato Flip is een functie waarmee u een sequentie van Hot Cues kunt opnemen of een opgenomen sequentie van Hot Cues kunt oproepen. De opgenomen sequentie van Hot Cues wordt een Flip genoemd. U kunt een Flip opslaan en afspelen met behulp van Performance Pads op het apparaat.

- Om de Saved Flip-modus te gebruiken, dient u de Serato Expansion Packs te kopen of hierop een abonnement te nemen, waarna u ze activeert. Ga voor meer details naar de onderstaande URL.

[serato.com](http://serato.com)

### ❖ Een Flip in een positie opslaan

- 1 Maak een Flip aan met behulp van Serato DJ Pro.
  - Voor meer details over het aanmaken van een Flip, raadpleegt u de Serato DJ Pro-softwarehandleiding (pagina 5).
- 2 Druk op de **[HOT CUE]**-modusknop en houd deze ingedrukt. Het apparaat gaat naar de Saved Flip-modus.
- 3 Druk op de Performance Pad voor de positie waar u de Flip wilt opslaan.

De Flip wordt opgeslagen naar de positie.

  - Posities zijn als volgt toegewezen aan Performance Pads:

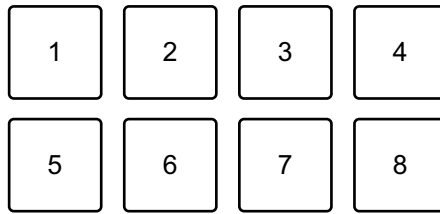

1: Positie 1, 2: Positie 2, 3: Positie 3, 4: Positie 4, 5: Positie 5, 6: Positie 6,  
7: geen positie, 8: geen positie

- U kunt een Flip niet naar een positie opslaan als er in alle posities reeds Flips zijn opgeslagen. Verwijder een Flip in het positiescherm in Serato DJ Pro om een positie vrij te maken voor een nieuwe Flip.

## ❖ Een Flip oproepen en afspelen

- 1 Druk op de **[HOT CUE]**-modusknop en houd deze ingedrukt.  
Het apparaat gaat naar de Saved Flip-modus.
- 2 Druk op de toegewezen Performance Pad met de positie (Flip) die u wilt afspelen.

De Flip wordt opgeroepen en het afspelen start vanaf het begin van de Flip.

- Posities zijn als volgt toegewezen aan Performance Pads:

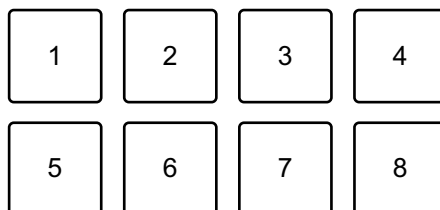

1: Positie 1, 2: Positie 2, 3: Positie 3, 4: Positie 4, 5: Positie 5, 6: Positie 6,  
7: geen positie, 8: geen positie

- Als u een Flip oproept door op een Performance Pad te drukken terwijl u de **[SHIFT]**-knop ingedrukt houdt, begint het afspelen niet vanaf het begin. In de plaats daarvan begint het afspelen van de Flip wanneer het afspelen van de track het begin van de Flip bereikt.
- Druk tijdens het afspelen van een Flip op een Performance Pad om naar het begin te gaan van de Flip die wordt afgespeeld.

## Afspelen van Flip annuleren

Druk op de Performance Pad terwijl u de **[SHIFT]**-knop ingedrukt houdt om het afspelen van de Flip te annuleren en terug te keren naar normaal afspelen.

---

## Slip gebruiken

Als u de Slip-modus inschakelt, gaat normaal afspelen verder op de achtergrond terwijl u scratcht of een lus of Hot Cue afspeelt. Wanneer u stopt met scratchen of met het afspelen van de lus of Hot Cue, wordt normaal afspelen hervat vanaf de positie die op de achtergrond werd bereikt.

- De **[SLIP]**-knop licht op wanneer de Slip-modus aan staat en knippert tijdens afspelen op de achtergrond.

### ❖ Slip Scratch Play

- 1 Zorg dat de Vinyl-modus aan staat.  
Controleer of de **[SLIP]**-knop oplicht terwijl u de **[SHIFT]**-knop ingedrukt houdt.
  - Voor de standaardinstelling is de Vinyl-modus ingeschakeld.
- 2 Druk op de **[SLIP]**-knop.  
Het apparaat gaat naar de Slip-modus.
- 3 Om de track te scratchen, draait u tijdens het afspelen aan de bovenkant van het draaiwiel.  
Normaal afspelen gaat verder op de achtergrond terwijl u scratcht.
- 4 Laat de bovenkant van het draaiwiel los.  
Het afspelen begint vanaf het punt dat op de achtergrond is bereikt.
  - Om de Slip-modus te annuleren, drukt u opnieuw op de **[SLIP]**-knop.

## ❖ Slip Hot Cue

- 1 Druk op de **[HOT CUE]**-modusknop.  
Het apparaat gaat naar de Hot Cue-modus.
- 2 Druk op een Performance Pad om een Hot Cue in te stellen.
- 3 Druk op de **[SLIP]**-knop.  
Het apparaat gaat naar de Slip-modus.
- 4 Druk tijdens het afspelen op een Performance Pad en houd deze ingedrukt.  
Er wordt afgespeeld vanaf het Hot Cue-punt. Terwijl u de pad ingedrukt houdt, blijft het afspelen doorgaan.  
Tijdens het afspelen van de Hot Cue wordt er verder normaal afgespeeld in de achtergrond.
- 5 Laat de Performance Pad los.  
Het afspelen begint vanaf het punt dat op de achtergrond is bereikt.
  - Om de Slip-modus te annuleren, drukt u opnieuw op de **[SLIP]**-knop.

## ❖ Slip Braking

- 1 Pas de **[BRAKING]** - **[Stop Time]**-instelling aan in het tabblad **[DJ Preferences]** van het menu  in Serato DJ Pro.  
Met de **[BRAKING]**-instelling kunt u de snelheid aanpassen waarmee een track wordt vertraagd tot hij stopt.  
Wanneer u Slip Braking gebruikt, gebruikt u de **[Stop Time]**-regelaar van **[BRAKING]** om langzaam te stoppen.
- 2 Druk op de **[SLIP]**-knop.  
Het apparaat gaat naar de Slip-modus.
- 3 Druk tijdens het afspelen op de **[PLAY/PAUSE ▶/II]**-knop.  
Het afspelen vertraagt geleidelijk en stopt. Normaal afspelen gaat verder op de achtergrond.

- 4 Druk nogmaals op de **[PLAY/PAUSE ►/II]**-knop.  
Het afspelen begint vanaf het punt dat op de achtergrond is bereikt.
  - Om de Slip-modus te annuleren, drukt u opnieuw op de **[SLIP]**-knop.

## ❖ Slip Auto Beat Loop

- 1 Druk op de **[SLIP]**-knop.  
Het apparaat gaat naar de Slip-modus.
- 2 Druk op de **[4 BEAT/EXIT]**-knop.  
Een lus van 4 beats wordt ingesteld en het afspelen van de lus start.  
Tijdens het afspelen van de lus wordt er in de achtergrond verder normaal gespeeld.
- 3 Druk nogmaals op de **[4 BEAT/EXIT]**-knop.  
De lus wordt geannuleerd en er wordt afgespeeld vanaf de positie die in de achtergrond is bereikt.
  - Om de Slip-modus te annuleren, drukt u opnieuw op de **[SLIP]**-knop.

## ❖ Slip Manual Loop

- 1 Druk op de **[SLIP]**-knop.  
Het apparaat gaat naar de Slip-modus.
- 2 Druk op de **[LOOP IN, 1/2X]**-knop, druk vervolgens op de **[LOOP OUT, 2X]**-knop.  
Het afspelen van de lus wordt gestart.  
Tijdens het afspelen van de lus wordt er in de achtergrond verder normaal gespeeld.
- 3 Druk op de **[4 BEAT/EXIT]**-knop.  
De loop wordt geannuleerd en er wordt afgespeeld vanaf de positie die in de achtergrond is bereikt.
  - Om de Slip-modus te annuleren, drukt u opnieuw op de **[SLIP]**-knop.



---

## Fader Start gebruiken

### ❖ Channel Fader Start gebruiken

#### 1 Stel het cue-punt in.

Pauzeer de track op de positie waarop u wilt beginnen met afspelen en druk vervolgens op de **[CUE]**-knop op dat deck.

#### 2 Houd de **[SHIFT]**-ingedrukt en schuif tegelijkertijd de kanaalfader van onder naar boven.

Het afspelen begint vanaf het cue-punt.

- Als u tijdens het afspelen de kanaalfader terug naar onder schuift terwijl u de **[SHIFT]**-knop ingedrukt houdt, springt de track onmiddellijk terug naar het cue-punt en wordt het afspelen gepauzeerd (Back Cue).

Als er geen cue-punt is ingesteld, wordt er vanaf het begin van de track afgespeeld.

### ❖ Crossfader Start gebruiken

Als u de Crossfader Start-functie wilt gebruiken, dient u de crossfader-toewijzingsschakelaar in te stellen op **[A]** of **[B]**.

#### 1 Stel het cue-punt in.

Pauzeer de track op de positie waarop u wilt beginnen met afspelen en druk vervolgens op de **[CUE]**-knop op dat deck.

#### 2 Verplaats de crossfader helemaal naar links of rechts.

Als u Crossfader Start wilt gebruiken om de weergave op kanaal 2 te activeren, zet u de crossfader naar links en vice versa.

#### 3 Terwijl u de **[SHIFT]**-knop ingedrukt houdt, verplaats de crossfader naar de andere kant dan waar deze is ingesteld.

Het afspelen begint vanaf het cue-punt.

- Als u de crossfader terug beweegt terwijl u de **[SHIFT]**-knop tijdens het afspelen ingedrukt houdt, springt de afspeelpositie onmiddellijk terug naar het cue-punt en pauzeert (Back Cue).

Als er geen cue-punt is ingesteld, wordt er vanaf het begin van de track afgespeeld.

---

## **Tracks analyseren**

De trackanalyse begint wanneer u een muziekbestand of een map met muziekbestanden sleept en neerzet in de Track List in Serato DJ Pro.

- Als een track naar een deck is geladen voordat de analyse is voltooid, kan het even duren voordat het de BPM en de golfvorm weergeeft.
- Afhankelijk van het aantal tracks kan de analyse enige tijd in beslag nemen.

## Gebruiken van effecten

Effecten in Serato DJ Pro kunnen met het apparaat worden gestuurd.

### Weergave van effectgedeelte



#### 1 Effectnaam

Toont de naam van het geselecteerde effect.

#### 2 AUTO / TAP

Als de modus voor het meten van de BPM op Auto staat, wordt **[AUTO]** weergegeven. In de Manual Input-modus wordt **[TAP]** weergegeven.

#### 3 BPM-waarde

Toont de automatisch gedetecteerde BPM-waarde in de Auto-modus.

Als de BPM niet kan worden gedetecteerd, knippert de eerder gedetecteerde BPM-waarde.

Toont de handmatig ingevoerde BPM in de Manual Input-modus.

#### 4 Geselecteerd kanaal

Toont het kanaal waarop het effect zal worden toegepast. Toont **[SP]** (Sampler), **[MIC]**, **[CH 1]**, **[CH 2]**, **[CH 3]**, **[CH 4]** of **[MST]** (Master) afhankelijk van het geselecteerde kanaal.

#### 5 Parameter

Toont parameters van het geselecteerde effect.

## ❖ Een effect gebruiken

- 1 Druk op de **[BEAT ◀]**-knop of op de **[BEAT ▶]**-knop terwijl u de **[SHIFT]**-knop ingedrukt houdt.  
 Selecteer de modus om de BPM te meten.
  - **[AUTO]**: Druk op de **[BEAT ◀]**-knop terwijl u de **[SHIFT]**-knop ingedrukt houdt. De BPM wordt automatisch gemeten aan de hand van het gegeven audiosignaal.
  - **[TAP]**: Druk op de **[BEAT ▶]**-knop terwijl u de **[SHIFT]**-knop ingedrukt houdt. Voer de BPM handmatig in.
  
- 2 Draai de **[BEAT FX]**-regelaar.  
 Selecteer een effecttype in Serato DJ Pro.
  
- 3 Draai de **BEAT FX CH**-regelaar.  
 Hiermee selecteert u een kanaal waarop het effect moet worden toegepast.
  - **[SP]**: past het effect toe op het samplergeluid.
  - **[MIC]**: past het effect toe op het microfoongeluid.
  - **[1]** tot **[4]**: past het effect toe op het geluid van het betreffende kanaal.
  - **[MST]**: past het effect toe op het geluid van het masterkanaal.
  - Stel **[Sample Player Output Select]** in op **[A]** in Serato DJ Pro.
  - Voor microfoongeluid en extern ingevoerd geluid wordt het effect van het apparaat toegepast.
    - ➡ Lees: Beat FX-types op het apparaat (pagina 149)
  
- 4 Druk op de **[BEAT ◀]**-knop of op de **[BEAT ▶]**-knop.  
 Stelt het aantal beats in dat is gesynchroniseerd met het effectgeluid.  
 De effecttijd die overeenkomt met het aantal beats, wordt automatisch ingesteld.
  
- 5 Druk op de **[BEAT FX ON/OFF]**-knop.  
 Het effect wordt toegepast op het geluid.  
 U kunt de parameter van het effect aanpassen door aan de **[BEAT FX LEVEL/DEPTH]**-regelaar te draaien.  
 De **[BEAT FX ON/OFF]**-knop knippert als het effect aan staat.
  - Druk opnieuw op de **[BEAT FX ON/OFF]**-knop om het effect uit te zetten.

## ❖ Beat FX-types op het apparaat

Beat FX	Uitleg
LOW CUT ECHO	<p>Voert het vertraagde geluid uit met de lage frequentie verschillende keren afgesneden terwijl het geluid wordt verzwakt overeenkomstig het aantal beats.</p> <ul style="list-style-type: none"> <li>• ◀ / ▶: Hiermee stelt u de vertragingstijd (aantal beats) in van 1/16 tot 16 beats.</li> <li>• LEVEL/DEPTH: Hiermee stelt u de balans in tussen het oorspronkelijke geluid en het echogeluid.</li> </ul>
ECHO	<p>Voert het vertraagde geluid verschillende keren uit terwijl het wordt verzwakt overeenkomstig het aantal beats.</p> <ul style="list-style-type: none"> <li>• ◀ / ▶: Hiermee stelt u de vertragingstijd (aantal beats) in van 1/16 tot 16 beats.</li> <li>• LEVEL/DEPTH: Hiermee stelt u de balans in tussen het oorspronkelijke geluid en het echogeluid.</li> </ul>
MULTI TAP DELAY	<p>Voert het vertraagde geluid tot 7 keer in 1/8-beateenheden uit overeenkomstig het aantal beats.</p> <ul style="list-style-type: none"> <li>• ◀ / ▶: Hiermee stelt u de effecttijd (aantal beats) in van 1/16 tot 16 beats.</li> <li>• LEVEL/DEPTH: Hiermee stelt u de balans in tussen het oorspronkelijke geluid en het effectgeluid.</li> </ul>

Beat FX	Uitleg
SPIRAL	<p>Hiermee voegt u een reverbeffect toe aan het ingevoerde geluid.</p> <p>Wanneer de vertragingstijd wordt gewijzigd, wijzigt tegelijk ook de toonhoogte.</p> <ul style="list-style-type: none"> <li>• ◀ / ▶: Hiermee stelt u de vertragingstijd (aantal beats) in van 1/16 tot 16 beats.</li> <li>• LEVEL/DEPTH: Hiermee stelt u de balans en feedback in tussen het oorspronkelijke geluid en het effectgeluid.</li> </ul>
REVERB	<p>Hiermee voegt u een reverbeffect toe aan het ingevoerde geluid.</p> <ul style="list-style-type: none"> <li>• ◀ / ▶: Hiermee stelt u de grootte van het reverbeffect in (1 tot 100%).</li> <li>• LEVEL/DEPTH: Hiermee stelt u de balans in tussen het oorspronkelijke geluid en het effectgeluid.</li> </ul>
TRANS	<p>Snijdt het geluid periodiek af overeenkomstig het aantal beats.</p> <ul style="list-style-type: none"> <li>• ◀ / ▶: Hiermee stelt u de af te snijden cyclus (aantal beats) in van 1/16 tot 16 beats.</li> <li>• LEVEL/DEPTH: Hiermee stelt u de balans in tussen het oorspronkelijke geluid en het effectgeluid en de tijdsduur van het afgesneden geluid.</li> </ul>

Beat FX	Uitleg
ENIGMA JET	<p>Creëert een flangereffect waarbij de toonhoogte blijft stijgen of dalen overeenkomstig het aantal beats.</p> <ul style="list-style-type: none"> <li>• ◀ / ▶: Hiermee stelt u de effectsnelheid (aantal beats) in. Bij een instelling tussen +1/16 en +64 beats, gaat de toonhoogte omhoog. Bij een instelling tussen -64 en -1/16 beats, gaat de toonhoogte omlaag.</li> <li>• LEVEL/DEPTH: Hiermee stelt u in hoe het effect wordt toegepast.</li> </ul>
FLANGER	<p>Creëert een flangereffect van één cyclus overeenkomstig het aantal beats.</p> <ul style="list-style-type: none"> <li>• ◀ / ▶: Hiermee stelt u de effectsnelheid (aantal beats) in van 1/16 tot 64 beats per beat van BPM.</li> <li>• LEVEL/DEPTH: Hiermee stelt u in hoe het effect wordt toegepast.</li> </ul>
PHASER	<p>Wijzigt het Phaser-effect overeenkomstig het aantal beats.</p> <ul style="list-style-type: none"> <li>• ◀ / ▶: Hiermee stelt u de effectsnelheid (aantal beats) in van 1/16 tot 64 beats.</li> <li>• LEVEL/DEPTH: Hiermee stelt u in hoe het effect wordt toegepast.</li> </ul>

Beat FX	Uitleg
STRETCH	<p>Neemt het ingevoerde geluid op wanneer het effect wordt ingeschakeld, en voert het opgenomen geluid uitgerekt uit overeenkomstig het ingestelde aantal beats.</p> <ul style="list-style-type: none"> <li>• ◀ / ▶: Hiermee stelt u de hertriggercyclus (aantal beats) in van 1/16 tot 16 beats. Het ingevoerde geluid wordt opnieuw opgenomen overeenkomstig de hertriggercyclus.</li> <li>• LEVEL/DEPTH: hiermee stelt u het aantal beats in voor de tijduitrekking.</li> </ul>
SLIP ROLL	<p>Neemt het ingevoerde geluid op wanneer het effect wordt ingeschakeld, en voert het opgenomen geluid herhaaldelijk uit overeenkomstig het ingestelde aantal beats. Als de tijd van het effect wijzigt, wordt het ingangsgeluid opnieuw opgenomen.</p> <ul style="list-style-type: none"> <li>• ◀ / ▶: Hiermee stelt u de effecttijd (aantal beats) in van 1/16 tot 16 beats.</li> <li>• LEVEL/DEPTH: Hiermee stelt u de balans in tussen het oorspronkelijke geluid en het effectgeluid.</li> </ul>



Beat FX	Uitleg
ROLL	<p>Neemt het ingevoerde geluid op wanneer het effect wordt ingeschakeld, en voert het opgenomen geluid herhaaldelijk uit overeenkomstig het ingestelde aantal beats.</p> <ul style="list-style-type: none"> <li>• ◀ / ▶: Hiermee stelt u de effecttijd (aantal beats) in van 1/16 tot 16 beats.</li> <li>• LEVEL/DEPTH: Hiermee stelt u de balans in tussen het oorspronkelijke geluid en het effectgeluid.</li> </ul>
MOBIUS N (SAW)	<p>Creëert een zaagtandgolf die klinkt alsof de toonhoogte continu stijgt of daalt overeenkomstig het aantal beats. Het geluid gemixt met het ingevoerde geluid wordt uitgevoerd. De zaagtandgolf kan zonder ingevoerd geluid worden uitgevoerd.</p> <ul style="list-style-type: none"> <li>• ◀ / ▶: Hiermee stelt u de effectsnelheid (aantal beats) in. Bij een instelling tussen +1/16 en +64 beats, gaat de toonhoogte omhoog. Bij een instelling tussen -64 en -1/16 beats, gaat de toonhoogte omlaag.</li> <li>• LEVEL/DEPTH: stelt het volume van de te mixen zaagtandgolf in.</li> </ul>

Beat FX	Uitleg
MOBIUS ^ (TRI)	<p>Creëert een driehoeksgolf die klinkt alsof de toonhoogte continu stijgt of daalt overeenkomstig het aantal beats. Het geluid gemixt met het ingevoerde geluid wordt uitgevoerd. Het kan oscilleren zelfs als er geen ingevoerd geluid is.</p> <ul style="list-style-type: none"> <li>• ◀ / ▶: Hiermee stelt u de bewegingscyclus van het effect in (aantal beats). Bij een instelling tussen +1/16 en +64 beats, gaat de toonhoogte omhoog. Bij een instelling tussen -64 en -1/16 beats, gaat de toonhoogte omlaag.</li> <li>• LEVEL/DEPTH: stelt het volume van de te mixen driehoeksgolf in.</li> </ul>

## Sound Color FX gebruiken

U kunt effecten toepassen die wijzigen wanneer u de **[COLOR]**-regelaar voor elk kanaal draait.

- Voor kanalen met extern ingevoerd geluid worden de effecten van het apparaat toegepast.  
 ➔ Lees: Sound Color FX-types op het apparaat (pagina 155)

### 1 Druk op een van de **[SOUND COLOR FX]**-knoppen.

Selecteer een effecttype.

De knop waarop u hebt gedrukt, knippert.

- Als u al een knop had geselecteerd en vervolgens op een andere drukte, wordt de laatst ingedrukte knop geselecteerd.
- Voor alle kanalen wordt hetzelfde effect ingesteld.

### 2 Draai aan een **[COLOR]**-regelaar.

Het effect wordt toegepast op dat kanaal.

### ❖ Sound Color FX annuleren

Druk op de knipperende **[SOUND COLOR FX]**-knop.  
 Het effect wordt geannuleerd.

### ❖ Sound Color FX-types op het apparaat

Effect	Uitleg
SPACE	Geeft een reverbeffect. <ul style="list-style-type: none"> <li>• COLOR:                Linksom draaien: het reverbeffect wordt toegepast op de middentonen en lage tonen.                Rechtsom draaien: het reverbeffect wordt toegepast op de middentonen en hoge tonen.</li> </ul>

Effect	Uitleg
DUB ECHO	<p>Voert vertraagd geluid herhaaldelijk uit terwijl het wordt verzwakt en geeft een echo-effect.</p> <ul style="list-style-type: none"> <li>• COLOR: Linksom draaien: het echo-effect wordt toegepast op de middentonen. Rechtsom draaien: het echo-effect wordt toegepast op de hoge tonen.</li> </ul>
CRUSH	<p>Wijzigt het uitgevoerde geluid zodat het klinkt alsof het “verkruiemt”.</p> <ul style="list-style-type: none"> <li>• COLOR: Linksom draaien: het “verkruiemd” effect wordt toegepast op het geluid. Rechtsom draaien: verkruiemt het geluid, en past vervolgens het hoogdoorlaatfiltereffect toe.</li> </ul>
PITCH	<p>Wijzigt de toonhoogte.</p> <ul style="list-style-type: none"> <li>• COLOR: Linksom draaien: De toonhoogte daalt. Rechtsom draaien: De toonhoogte stijgt.</li> </ul>
NOISE	<p>Voert witte ruis uit die in het apparaat wordt gegenereerd, via het filter gemixt met het geluid van het kanaal.</p> <ul style="list-style-type: none"> <li>• COLOR: Linksom draaien: de grensfrequentie van het filter waardoor de witte ruis passeert, wordt geleidelijk lager. Rechtsom draaien: de grensfrequentie van het filter waardoor de witte ruis passeert, wordt geleidelijk hoger.</li> </ul>

Effect	Uitleg
FILTER	<p>Produceert geluid dat door een filter is gegaan.</p> <ul style="list-style-type: none"> <li>• <b>COLOR:</b>            Linksom draaien: Vermindert de grensfrequentie van het laagdoorlaatfilter geleidelijk.            Rechtsom draaien: Verhoogt de grensfrequentie van het hoogdoorlaatfilter geleidelijk.</li> </ul>

## FX Part Select gebruiken

Het effect wordt toegepast op de geselecteerde Stem (Drums / Vocal / Bass & Melody) van de geladen track.

- Het effect wordt toegepast op alle Stems wanneer geluid van de externe ingangen, microfoon of sampler wordt gebruikt.
- 1 Selecteer een Stem, of meerdere Stems, met de **[FX PART SELECT]**-knoppen.  
 Druk op de knop **[DRUMS]**, **[VOCAL]** of **[INST]** (Bass & Melody) en de knop wordt verlicht. Het effect wordt toegepast op alle Stems met verlichte knop.
  - 2 Pas een effect toe.  
 Wanneer het geluid wordt toegepast met Beat FX of Sound Color FX, wordt het effect alleen toegepast op de geselecteerde Stem.
    - Lees: Een effect gebruiken (pagina 148)
    - Lees: Sound Color FX gebruiken (pagina 155)

## FX Part Select annuleren

Wanneer alle knoppen voor **[FX PART SELECT]** (**[VOCAL]**, **[DRUMS]**, **[INST]**) oplichten, wordt het effect toegepast op alle Stems, wat betekent dat FX Part Select wordt geannuleerd.

---

## Opnemen

Serato DJ Pro heeft een opnamefunctie die u kunt gebruiken om uw optredens vast te leggen. Raadpleeg de handleiding van de Serato DJ Pro-software voor detailinstructies over opnemen.

- 1 Klik op **[REC]** in het bovenste gedeelte van het Serato DJ Pro-scherm.  
Het deelvenster **[REC]** verschijnt.
- 2 Klik op **[REC]** in het **[REC]**-paneel om de opname te starten.
  - Als u nogmaals op **[REC]** klikt, stopt de opname.
  - Als de opname is voltooid, wordt het bestand automatisch opgeslagen.

---

## Een microfoon gebruiken

- 1 Sluit een microfoon aan op de **[MIC 1]**- of de **[MIC 2]**-ingangsaansluiting.
- 2 Zet de **[MIC OFF, ON, TALKOVER]**-schakelaar op **[ON]** of **[TALKOVER]**.
  - **[ON]**: de indicator gaat branden.
  - **[TALKOVER]**: de indicator knippert.
  - Als u de schakelaar op **[TALKOVER]** zet, wordt het geluid van de kanalen, behalve van het **[MIC1]**-kanaal en het **[MIC2]**-kanaal, verzwakt met -18 dB (standaard) wanneer een geluid van -10 dB of meer in de microfoon binnenkomt.
  - De hoeveelheid verzwakking die wordt toegepast wanneer u de schakelaar op **[TALKOVER]** zet, kan worden gewijzigd in de Utilities-modus. Voor meer informatie over het wijzigen van deze instelling, leest u: De Utilities-modus activeren (pagina 161)
  - U kunt de Talkover-modus schakelen tussen Normal-modus en Advanced-modus. Voor meer informatie over het wijzigen van deze instelling, leest u: De Utilities-modus activeren (pagina 161)

- 3 Draai aan de **[MIC 1 LEVEL]**-regelaar of de **[MIC 2 LEVEL]**-regelaar.

Pas het volume van de geluidsweergave van de **[MIC 1]**-ingangaansluiting of de **[MIC 2]**-ingangaansluiting aan.

- Het geluid komt met een hoog volume naar buiten als de knop helemaal naar rechts wordt gedraaid.

- 4 Spreek in de microfoon.

- U kunt de invoer van het microfoongeluid naar het apparaat niet beïnvloeden in Serato DJ Pro.

## ❖ Het geluid regelen

Draai aan de **[MIC EQ (HI, LOW)]**-regelaars.

- **[HI]**: -12 dB tot +12 dB (10 kHz)
- **[LOW]**: -12 dB tot +12 dB (100 Hz)

---





## Externe ingangen gebruiken

Het apparaat is voorzien van vier reeksen externe ingangen om multispelers, draaitafels enz. op aan te sluiten. De “4-kanaals mixer” van het apparaat kan worden gebruikt omingangsgeluid te mixen zonder het via uw pc/Mac te laten gaan. U kunt de volgende mixerfuncties gebruiken ook al is er geen verbinding met een pc/Mac.



- Voor meer informatie over de relevante items leest u: Aansluiten (pagina 68) en Namen van onderdelen en functies (pagina 11)

## ❖ Het geluid van een multispeler en dergelijke mixen

- 1 Sluit een multispeler of ander apparaat op lijnniveau aan op de **[LINE]**-ingangaansluiting of de **[LINE/PHONO]**-ingangaansluiting.
- 2 Zet de **[LINE/PHONO]**-schakelaar op het achterpaneel van het apparaat op **[LINE]**.

- 3 Zet de [  **A, LINE**,  **B**]-schakelaar of de [  **A, PHONO/LINE**,  **B**]-schakelaar op het bovenpaneel van het apparaat op [LINE] of [PHONO/LINE].
- 4 Draai aan de [TRIM]-regelaar en verschuif de kanaalfader om het volume te regelen van het geluid dat uit elk kanaal komt.

## ❖ Het geluid van draaitafels en dergelijke mixen

- 1 Sluit een draaitafel of ander uitgangsupparaat op phononiveau (MM-element) aan op de [LINE/PHONO]-ingangsaansluitingen van [CH3] of [CH4].
  - [CH1] en [CH2] zijn ingangsaansluitingen uitsluitend bedoeld voor apparaten op lijnniveau.
  - Sluit in elk geval de aardingsdraad van de draaitafel aan op de [SIGNAL GND]-aansluiting van het apparaat.
- 2 Zet de [LINE/PHONO]-schakelaar op het achterpaneel van het apparaat op [PHONO].
- 3 Zet de [  **A, PHONO/LINE**,  **B**]-schakelaar op het bovenpaneel van het apparaat op [PHONO/LINE].
- 4 Draai aan de [TRIM]-regelaar en verschuif de kanaalfader om het volume te regelen van het geluid dat uit elk kanaal komt.

---

## De crossfader-curve instellen

U kunt de crossfader-curve instellen op het Serato DJ Pro-scherm.

- 1 Klik op  in Serato DJ Pro.
- 2 Klik op het tabblad [Mixer].
- 3 Pas de crossfader-curve aan.
  - Hoe meer u deze naar [SLOW] draait, des te geleidelijker de stijging van de curve.
  - Hoe meer u deze naar [FAST] draait, des te scherper de stijging van de curve.



---

---

# Instellingen aanpassen

---

---

## De Utilities-modus activeren

Gebruik de Utilities-modus om de instellingen van het apparaat te wijzen.

Als het apparaat verbonden is met uw pc/Mac terwijl rekordbox actief is, kunt u de Utilities-modus niet gebruiken.

Om de instellingen te wijzigen tijdens verbinding met rekordbox, dient u ze te wijzigen in het Voorkeuren-scherf in rekordbox.

➡ Lees: De instellingen in rekordbox wijzigen (pagina 113)

- 1 Druk op de **[BACK]**-knop en houd deze ingedrukt.  
Het instellingenscherf verschijnt op het On Jog Display.
- 2 Draai aan de draaiknop om een instelitem te selecteren.
- 3 Druk op de draaiknop om de selectie te bevestigen.  
Het scherf voor het wijzigen van de instelling verschijnt.
- 4 Draai aan de draaiknop om een instellingswaarde te selecteren.
- 5 Druk op de draaiknop om de selectie te bevestigen.
  - Druk op de **[BACK]**-knop om de instelling te annuleren.
- 6 Druk op de **[BACK]**-knop.  
Het instellingenscherf voor de Utilities-modus wordt gesloten.

## Instellingen Utilities-modus

\*: Standaard

Instelitem	Uitleg
AUTO STANDBY	Stelt de Auto stand-byfunctie in (pagina 164). • Instellingswaarden: OFF, ON*
DEMO/S.SAVER	Stelt de hoeveelheid tijd in tot de demomodus of de schermbeveiliging start. • Instellingswaarden: DISABLE, DEMO 1min, DEMO 5min, DEMO 10min*, S.SAVER • S.SAVER: Start de schermbeveiliging als gedurende 30 minuten geen handelingen worden verricht.
TALKOVER MODE	Stelt de Talkover-modus in voor de microfoon (pagina 165). • Instellingswaarden: ADVANCED*, NORMAL
TALKOVER LEVEL	Stelt het Talkover-niveau voor de microfoon in. • Instellingswaarden: -6dB, -12dB, -18dB*, -24dB
PHONES OUT	Stelt de uitvoermethode voor de <b>[PHONES]</b> -uitgangsaansluiting in. • Instellingswaarden: STEREO*, MONO SPLIT
SPLIT CUE OUTPUT	Stelt de L/R-geluidsuitvoer van de <b>[PHONES]</b> -uitgangsaansluiting in wanneer <b>[MONO SPLIT]</b> is geselecteerd in de <b>[PHONES OUT]</b> -instelling. • Instellingswaarden: NORMAL*, INVERT

# Instellingen aanpassen

Instelitem	Uitleg
MIC TO BOOTH	<p>Bepaalt of het geluid van de microfoon al dan niet wordt uitgevoerd via de <b>[BOOTH]</b>-uitgangsaansluiting.</p> <ul style="list-style-type: none"> <li>• Instellingswaarden: OFF, ON*</li> </ul>
MIC LMT (MSTR)	<p>Stelt in of de limiter moet worden gebruikt voor de geluidsinvoer van de microfoon naar het masteruitgangsgeluid.</p> <ul style="list-style-type: none"> <li>• Instellingswaarden: OFF, ON*</li> </ul>
MIC LMT (BOOTH)	<p>Stelt in of de limiter moet worden gebruikt voor de geluidsinvoer van de microfoon naar geluid naar de <b>[BOOTH]</b>-uitgangsaansluitingen.</p> <ul style="list-style-type: none"> <li>• Instellingswaarden: OFF, ON*</li> </ul>
MASTER ATT.	<p>Stelt het verzwakkingsniveau in van het geluid van de <b>[MASTER 1]</b>- en <b>[MASTER 2]</b>-uitgangsaansluitingen.</p> <ul style="list-style-type: none"> <li>• Instellingswaarden: 0dB*, -6dB, -12dB</li> </ul>
MASTER OUT	<p>Stelt de uitvoermethode in voor het geluid van de <b>[MASTER 1]</b>- en <b>[MASTER 2]</b>-uitgangsaansluitingen.</p> <ul style="list-style-type: none"> <li>• Instellingswaarden: STEREO*, MONO</li> </ul>
MASTER LIMITER	<p>Vermindert vervorming voor het geluid van de <b>[MASTER 1]</b>- en <b>[MASTER 2]</b>-uitgangsaansluitingen.</p> <ul style="list-style-type: none"> <li>• Instellingswaarden: OFF, ON*</li> </ul>
BOOTH ATT.	<p>Stelt het verzwakkingsniveau van het geluid in van de <b>[BOOTH]</b>-uitgangsaansluitingen.</p> <ul style="list-style-type: none"> <li>• Instellingswaarden: 0dB*, -6dB, -12dB</li> </ul>
BOOTH OUT	<p>Stelt de uitvoermethode in voor het geluid van de <b>[BOOTH]</b>-uitgangsaansluitingen.</p> <ul style="list-style-type: none"> <li>• Instellingswaarden: STEREO*, MONO</li> </ul>

# Instellingen aanpassen

Instelitem	Uitleg
JOG RING BRT.	Stelt de helderheid in voor de verlichting van de ring van het draaiwiel. • Instellingswaarden: OFF, 1, 2, 3*
JOG DISP. BRT.	Stelt de helderheid van het On Jog Display in. • Instellingswaarden: 1, 2, 3, 4, 5*
DISPLAY BRT.	Stelt de helderheid in voor de weergave van het effectgedeelte. • Instellingswaarden: 1, 2, 3*
CR FDR CUT LAG	Stelt het bereik in waar geen geluid wordt gehoord aan beide uiteinden van de crossfader (cut lag). • Instellingswaarden: 0 - 6, 7*, 8 - 52
FACTORY RESET	Selecteer <b>[RESET]</b> om de fabrieksinstellingen te herstellen. • Instellingswaarden: CANCEL*, RESET

---

## Auto stand-by

Wanneer **[AUTO STANDBY]** is ingesteld op **[ON]**, gaat het apparaat automatisch naar de Standby-modus nadat het 4 uur niet werd gebruikt (er wordt geen audiosignaal (meer dan -24 dB) ingevoerd naar het apparaat).

Druk op de knop **[QUANTIZE]** op het linker deck om de Standby-modus te annuleren.

- De fabrieksinstelling is **[ON]**.
- Zet **[AUTO STANDBY]** op **[OFF]** als u de auto stand-byfunctie niet wilt gebruiken.

---

## Talkover-modus

- **[ADVANCED]:**

Alleen het geluid van de middentonen, behalve het microfoonkanaal, wordt verzwakt overeenkomstig de instelling van het Talkover-niveau.

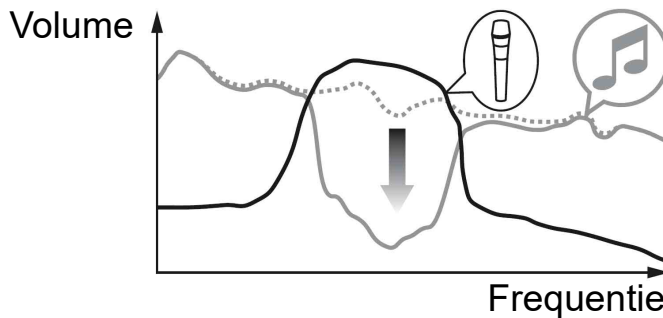

- **[NORMAL]:**

Geluid, behalve van het microfoonkanaal, wordt verzwakt overeenkomstig de instelling van het Talkover-niveau.

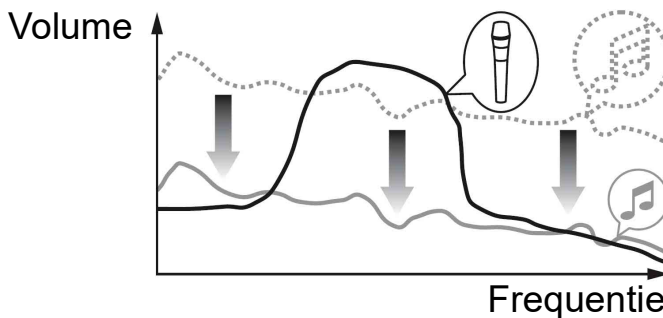

## Instelhulpprogramma

U kunt het instelhulpprogramma gebruiken om controles uit te voeren en instellingen te wijzigen voor verbinding tussen het apparaat en uw pc/Mac.

---

### Het instelhulpprogramma weergeven

#### Voor Mac

Open in Finder de map **[Programma's]**, klik vervolgens op **[Pioneer]** > **[DDJ-FLX10]** > **[DDJ-FLX10 Instelfunctie]**.

#### Voor Windows 11

Open in het menu **[Starten]** het scherm **[Alle apps]**, klik vervolgens op **[Pioneer]** > **[DDJ-FLX10 Instelfunctie]**.

#### Voor Windows 10

Klik in het menu **[Starten]** op **[Pioneer]** > **[DDJ-FLX10 Instelfunctie]**.

## De buffergrootte aanpassen (wanneer Windows ASIO wordt gebruikt)

- Als er een toepassing (dj-software enz.) wordt gebruikt die het apparaat als het standaard audioapparaat gebruikt, moet u de toepassing sluiten voordat u de buffergrootte kunt aanpassen.

- 1 Klik op het tabblad **[ASIO]**.
- 2 Pas de buffergrootte aan met de schuifregelaar.

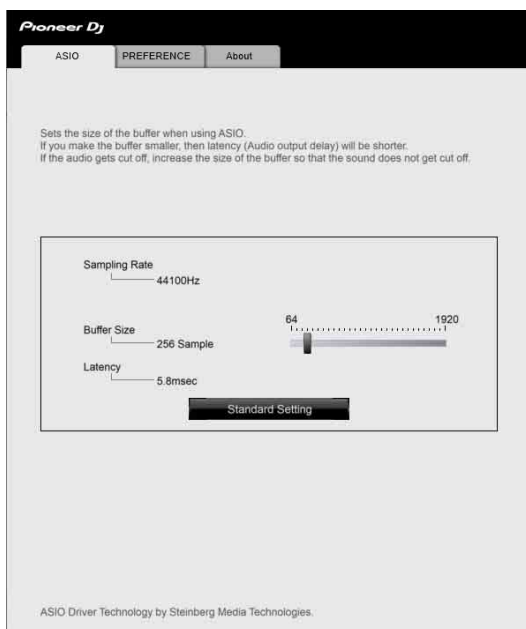

- Als er een grote buffergrootte is ingesteld, wordt het geluid van audiogegevens minder snel onderbroken, maar neemt de vertraging vanwege de tragere overdracht van audiogegevens (latentie) waarschijnlijk toe.

## De instellingen in het instelprogramma wijzigen

Wanneer rekordbox wordt gebruikt, wijzigt u de instellingen in het Voorkeuren-scherm in rekordbox.

➔ Lees: De instellingen in rekordbox wijzigen (pagina 113)

- 1 Klik op het tabblad **[PREFERENCE]**.
- 2 Wijzig de instellingen.

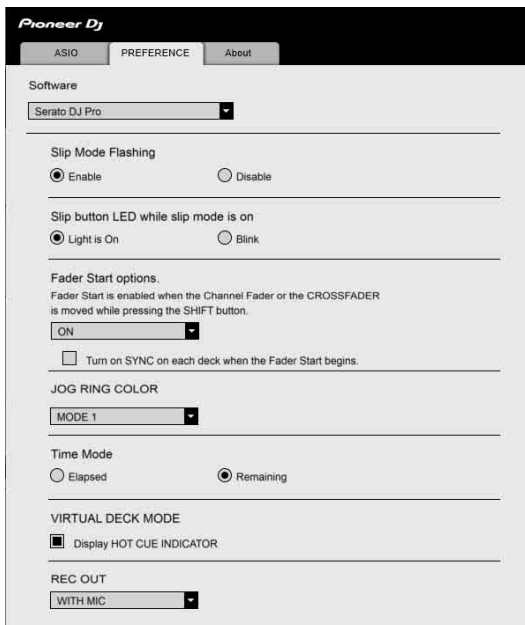

Instelitem	Uitleg
Software	De manier waarop de instelitems op dit tabblad gerangschikt zijn, is afhankelijk van de geselecteerde software.
Knipperen in slip-stand	Selecteer of de functie al dan niet moet worden ingeschakeld die de leds van de bijbehorende bedieningselementen doet knipperen wanneer de Slip-modus ingeschakeld is (wanneer <b>[Serato DJ Pro]</b> is geselecteerd als de software).



# Instellingen aanpassen

Instelitem	Uitleg
Led van slip-knop wanneer slip-stand aanstaat	<p>Stelt de verlichting van de <b>[SLIP]</b>-knop in wanneer de Slip-stand aan staat (wanneer <b>[Serato DJ Pro]</b> is geselecteerd als de software).</p> <p>Licht is aan: Licht op wanneer de Slip-stand aan is, en knippert wanneer Slip wordt gebruikt.</p> <p>Knipperen: Knippert constant wanneer de Slip-stand aan is.</p>
Opties voor starten van fader	<p>Selecteer <b>[ON]</b> om de functie Fader Start in te schakelen (wanneer <b>[Serato DJ Pro]</b> of <b>[Andere Software]</b> is geselecteerd als de software). Vink het selectievakje aan om ook de Sync-functie in te schakelen wanneer Fader Start wordt gebruikt.</p> <p>➡ Lees: Fader Start gebruiken (pagina 145)</p>
JOG RING COLOR	<p>Selecteert de verlichtingskleur van de ring van het draaiwiel uit <b>[MODE 1]</b>, <b>[MODE 2]</b> en <b>[MODE 3]</b> (wanneer <b>[Serato DJ Pro]</b> is geselecteerd als de software).</p>
Modus tijdweergave	<p>Stelt het formaat voor de tijdweergave in (<b>[Verstreken tijd]</b> of <b>[Resterende tijd]</b>) in op het scherm van de Waveform mode op het On Jog Display (wanneer <b>[Serato DJ Pro]</b> is geselecteerd als de software).</p>
Weergave HOT CUE INDICATOR	<p>Toont Hot Cues op Virtual Deck mode van het On Jog Display (wanneer <b>[Serato DJ Pro]</b> is geselecteerd als de software).</p> <p>Als deze instelling niet wordt geselecteerd, wordt Hot Cue-informatie op dezelfde manier weergegeven als op het virtuele deck van Serato DJ Pro wanneer de Virtual Deck mode is geselecteerd.</p>

# Instellingen aanpassen

Instelitem	Uitleg
REC OUT	Stelt het uitgangsgeluid van de microfoon ( <b>[WITH MIC]</b> of <b>[WITHOUT MIC]</b> ) in voor opname (wanneer <b>[Serato DJ Pro]</b> of <b>[Andere Software]</b> is geselecteerd als de software).

## De versie van de firmware en de speciale software controleren

- 1 Klik op het tabblad **[About]**.



- U kunt in dit tabblad de afbeelding voor DJ Logo wijzigen.

### ❖ Afbeelding voor DJ Logo instellen

Stel de afbeelding in voor de weergave op DJ Logo Display van het On Jog Display.

- 1 Klik op **[Instelling]**.  
**[DDJ-FLX10 Image Transfer Tool]** start.
- 2 Klik op **[Open]**.
- 3 Selecteer een afbeelding (bmp- / jpeg- / png- / gif-indeling) voor weergave op het On Jog Display.
- 4 Klik op **[Transfer]**.  
De geselecteerde afbeelding wordt overgezet naar het apparaat en ingesteld.

# Instellingen aanpassen

- 5 Ga naar DJ Logo Display (pagina 50) en controleer of de ingestelde afbeelding wordt weergegeven op het On Jog Display.
  - Om de ingestelde afbeelding te verwijderen, klikt u op **[Delete]** in **[DDJ-FLX10 Image Transfer Tool]**.
  - Voor u de **[DDJ-FLX10 Image Transfer Tool]** gebruikt, sluit u uw DJ-software af.

---

---

# Aanvullende informatie

---

---

## Verhelpen van storingen

Als u denkt dat er een probleem is met het apparaat, lees dan onderstaande informatie en raadpleeg de **[FAQ]** voor de DDJ-FLX10 op de website van Pioneer DJ.

[pioneerdj.com/support/](http://pioneerdj.com/support/)

Soms wordt het probleem veroorzaakt door een ander apparaat. Inspecteer de andere apparaten en elektrische apparaten die u gebruikt en raadpleeg zo nodig daarvan de handleidingen en FAQ. Als de problemen zich blijven voordoen, lees dan de 'Voorzorgsmaatregelen voor gebruik' en raadpleeg een erkend servicebedrijf of uw dealer.

- Het apparaat kan soms niet goed werken vanwege statische elektriciteit of andere externe invloeden. Schakel in dat geval het apparaat uit en weer in om de goede werking te herstellen.

---

## Stroom

### ❖ Het apparaat start niet.





- Controleer of het stroomsnoer degelijk aangesloten is.
- Druk op de [⏻]-schakelaar op het achterpaneel van de unit om het apparaat aan te zetten.

## Aansluiting

### ❖ **Het apparaat wordt niet herkend door uw pc/Mac.**

- Sluit de meegeleverde USB-kabel correct aan. Zie: Aansluitingen (pagina 64)
- Als u een USB-hub gebruikt, zorg er dan voor dat het een product is dat wordt aanbevolen door de fabrikant van uw pc/Mac.
- Als een ander USB-apparaat op uw pc/Mac is aangesloten, koppel het dan los.
- Installeer de speciale audiodriversoftware en/of het instelprogramma op uw pc/Mac. Als dit reeds geïnstalleerd is, installeert u het opnieuw. Zie: Instelling pc/Mac (pagina 8)
- Sluit alle andere geopende applicaties, inclusief screensavers en antivirussoftware op uw pc/Mac. (Als u antivirussoftware stopt, moet u eerst de internetverbinding uitschakelen om de veiligheid van uw pc/Mac te waarborgen.)
- Voor Windows: Als er meerdere ASIO-drivers naast de door dit apparaat gebruikte drivers zijn geïnstalleerd op uw pc, verwijder dan de onnodige ASIO-drivers.
- Controleer of de firmwareversie van het apparaat wordt weergegeven in het instelprogramma (pagina 166).

## Geluid

- ❖ **Het geluid wordt niet weergegeven, is te zacht of is vervormd.**
  - Zet de [  **A, PHONO/LINE**,  **B**]-schakelaar, [  **A, LINE**,  **B**]-schakelaar, [ **LINE/PHONO**]-schakelaar, [ **TRIM**]-regelaar, kanaalfader, crossfader en [ **MASTER LEVEL**]-regelaar in de correcte posities. Zie: Een track afspelen (pagina 76) (pagina 127)
  - Sluit de verbindingkabel correct aan. Zie: Aansluitingen (pagina 64)
  - Reinig de aansluitingen en stekkers voordat u de kabel op het apparaat aansluit.
  - Wijzig voor Mac de buffergrootte (latentie) voor uw dj-software.
  - Wijzig voor Windows de buffergrootte in het instelhulpprogramma (pagina 166).
  
- ❖ **Het geluid van de microfoon kan niet worden afgespeeld.**
  - Zet de [ **MIC OFF, ON, TALKOVER**]-schakelaar op de correcte positie (pagina 109) (pagina 158).
  
- ❖ **Via de hoofdtelefoon meeluisteren naar het geluid van het Sampler-deck lukt niet.**
  - Zet de [ **SAMPLER VOL**]-regelaar op de correcte positie.
  - Stel voor Serato DJ Pro [ **Sample Player Output Select** ] in op [ **A** ].

## rekordbox

### ❖ rekordbox werkt niet stabiel.

- Update rekordbox naar de nieuwste versie. Zie: rekordbox installeren (pagina 70)
- Sluit alle andere toepassingen op uw pc/Mac. Als rekordbox instabiel blijft, probeer dan het draadloze netwerk of andere draadloze verbindingen, antivirussoftware, screensaver, energiebesparende modus, enz. uit te schakelen. (Als u antivirussoftware afsluit, moet u voor de veiligheid eerst de internetverbinding van uw pc/Mac verbreken.)
- Als een ander USB-apparaat op uw pc/Mac is aangesloten, koppel het dan los.
- Als u een USB-hub gebruikt, zorg er dan voor dat het een product is dat wordt aanbevolen door de fabrikant van uw pc/Mac.
- Als u uw laptop op accuvoeding gebruikt, sluit de laptop dan aan op netstroom.

### ❖ rekordbox kan niet worden bediend door het apparaat./Het plateau wordt niet weergegeven op het deck./Instellingen die in deze handleiding staan beschreven, worden niet weergegeven.

- Klik op **[EXPORT]** in de linkerbovenhoek van het rekordbox-scherm om over te schakelen naar de **[PERFORMANCE]**-modus.
- ❖ **BPM en beatgrid worden niet correct weergegeven./beatgrid is niet goed uitgelijnd.**
  - Verander het analysebereik van BPM en analyseer de track opnieuw. Als het niet werkt, stel dan handmatig de beatgrid en BPM in.
  - Pas de beatgrid aan. Zie voor details over het aanpassen van het beatpatroon de rekordbox Instruction Manual.



- ❖ **Het geluid wordt onderbroken tijdens gebruik van rekordbox.**
  - Stel de buffergrootte in **[Voorkeuren] > [Audio]** in rekordbox.
- ❖ **Fader Start werkt niet.**
  - Stel een cue in.
  - Om Fader Start te activeren, vinkt u het **[Fader Start]**-selectievakje in **[Voorkeuren] > [Controller] > [Mixer]** tabblad in rekordbox.
- ❖ **Als het apparaat is losgekoppeld, is opnemen niet beschikbaar in rekordbox.**
  - Als u niet over een van de relevante abonnementen beschikt, kunt u niet opnemen zonder verbinding te maken met het apparaat. Sluit het apparaat of een ander Hardware Unlock-apparaat aan, of sluit een van de relevante abonnementen af om opname mogelijk te maken.

---

## Lighting-armaturen

- ❖ **Een Lighting-armatuur werkt niet met het apparaat.**
  - De **[DMX]**-uitgangsaansluiting van het apparaat is alleen bedoeld voor gebruik met de rekordbox Lighting-modus.  
Controleer de kanaalinstelling van de verlichtingsarmatuur en of de kabel degelijk aangesloten is.  
Controleer vervolgens of de kanaalinstelling en de relevante verlichtingsarmatuur gekoppeld is aan het correcte kanaal in het **[FIXTURE LIBRARY]**-scherm van het **[LIGHTING]**-modusscherm in rekordbox.  
Als het gekoppelde item automatisch wordt weergegeven als **[Geen toewijzing]** in het keuzemenu van het venster aan de rechterzijde, wordt de verlichtingsarmatuur mogelijk niet door rekordbox ondersteund. (Wijzig in dit geval **[Geen toewijzing]** naar een andere instelling om het probleem mogelijk op te lossen.)

## Serato DJ Pro

### ❖ Serato DJ Pro werkt niet stabiel.

- Update Serato DJ Pro naar de nieuwste versie. Zie: Serato DJ Pro installeren (pagina 120)
- Sluit alle andere toepassingen op uw pc/Mac. Als Serato DJ Pro instabiel blijft, probeer dan het draadloze netwerk of andere draadloze verbindingen, antivirussoftware, screensaver, energiebesparende modus, enz. uit te schakelen. (Als u antivirussoftware afsluit, moet u voor de veiligheid eerst de internetverbinding van uw pc/Mac verbreken.)
- Als een ander USB-apparaat op uw pc/Mac is aangesloten, koppel het dan los.
- Als u een USB-hub gebruikt, zorg er dan voor dat het een product is dat wordt aanbevolen door de fabrikant van uw pc/Mac.
- Als u uw laptop op accuvoeding gebruikt, sluit de laptop dan aan op netstroom.

### ❖ Er worden geen tracks getoond in de bibliotheek.

- Importeer muziekbestanden. Voor meer informatie over het importeren van muziekbestanden (tracks), zie: Importeren van muziekbestanden (tracks) (pagina 125)
- Als u een crate of subcrate hebt geselecteerd die geen tracks bevat, selecteert u een andere crate of subcrate die geen tracks bevat, of importeert u tracks in de crate of in subcrate.

### ❖ Er worden geen iTunes-tracks getoond in de bibliotheek.

- Activeer **[Show iTunes Library]** op het tabblad **[Library + Display]** van het menu **[**]. Als **[Show iTunes Library]** al is geactiveerd, deactiveert u het en activeert u het opnieuw. Voor meer informatie over het importeren van muziekbestanden raadpleegt u de Serato DJ Pro-softwarehandleiding.

# Aanvullende informatie

- Als u een crate of subcrate hebt geselecteerd die geen tracks bevat, selecteert u een andere crate of subcrate die geen tracks bevat, of importeert u tracks in de crate of in subcrate.
- ❖ **Muziekbestanden in de bibliotheek kunnen niet worden bewerkt (zoals wijzigen van de tracknaam).**
- Deactiveer **[Protect Library]** in het **[Library + Display]**-tabblad van het -menu.
- ❖ **Het virtuele deck van Serato DJ Pro wordt niet weergegeven. (Offline speler wordt weergegeven.)**
- Sluit de meegeleverde USB-kabel correct aan. Zie: Aansluitingen (pagina 64)
- Update Serato DJ Pro naar de nieuwste versie. Zie: Serato DJ Pro installeren (pagina 120)
- ❖ **BPM wordt niet weergegeven./Sync en Auto Loop werken niet.**
- Activeer het selectievakje **[Set Beat Grid / BPM]** in **[Analysis Settings]** van de offline speler-instelling en analyseer vervolgens de track. Raadpleeg de handleiding van de Serato DJ Pro-software voor meer informatie over het analyseren van een track.
- ❖ **BPM en beatgrid worden niet correct weergegeven./beatgrid is niet goed uitgelijnd.**
- Verander het analysebereik van BPM en analyseer de track opnieuw. Als het nog steeds niet werkt, stel dan handmatig de beatgrid en BPM in.
- Pas de beatgrid aan. Zie voor details over het aanpassen van het beatpatroon de handleiding van de Serato DJ Pro-software.

## ❖ **Het geluid wordt onderbroken terwijl Serato DJ Pro wordt gebruikt**

- Wijzig voor Mac de Serato DJ Pro-buffergrootte (latentie).
- Wijzig voor Windows de buffergrootte in het instelhulpprogramma (pagina 166).

## ❖ **BPM wordt weergegeven, maar de beatgrid wordt niet weergegeven./De Skip-modus werkt niet.**

- Activeer de **[Set Beat Grid / BPM]**-selectievakjes in **[Analysis Settings]** van de offline speler-instelling en analyseer vervolgens de track. Raadpleeg de handleiding van de Serato DJ Pro-software voor meer informatie over het analyseren van een track.
- Stel de beatgrid in. Voor details over het instellen van het beatpatroon, zie de handleiding voor de Serato DJ Pro-software.

---

## Overige

## ❖ **De indicator knippert en het apparaat lijkt niet goed te werken.**

- Als het apparaat ongewoon gedrag vertoont of niet opstart, trekt u het stroomsnoer uit het stopcontact, wacht u even en schakelt u het apparaat in door het stroomsnoer weer aan te sluiten. Als dit niet helpt, neem dan contact op met een erkend servicebedrijf of uw dealer.

## LCD-display

- Er kunnen kleine zwarte of blinkende puntjes te zien zijn op het LCD-display. Dit is eigen aan LCD-displays en duidt niet op een storing.
- Als het apparaat op een koude plaats wordt gebruikt, kan het LCD-display even donker zijn nadat u de stroom heeft ingeschakeld. De normale helderheid wordt na enkele ogenblikken hersteld.
- Als het LCD-display wordt blootgesteld aan direct zonlicht, wordt het licht weerkaatst waardoor het moeilijk is om naar het scherm te kijken. Blokkeer direct zonlicht om de zichtbaarheid van het display te verbeteren.

---

## Reinigen

Veeg met een droge, zachte doek.

- Gebruik geen organische oplosmiddelen, zure of alkalische middelen om te reinigen.

## Signaalstroom

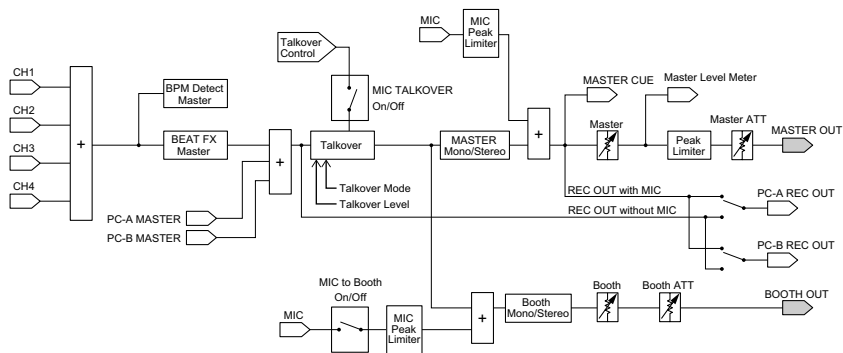
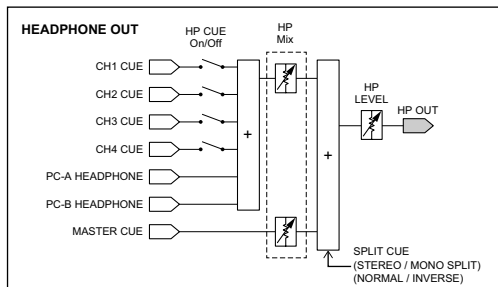
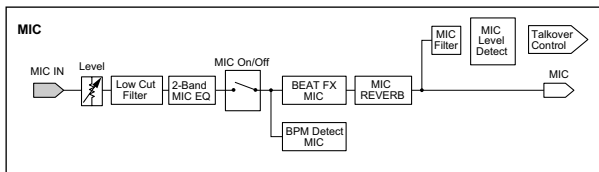
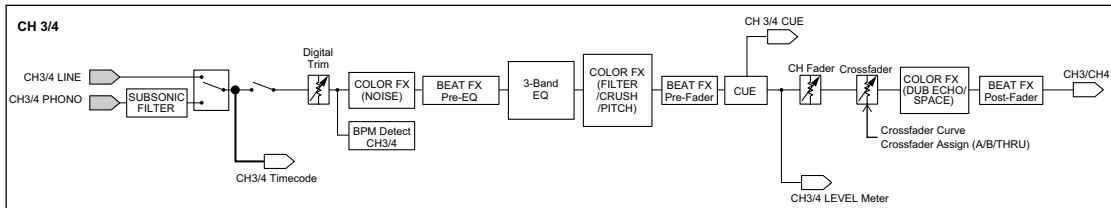
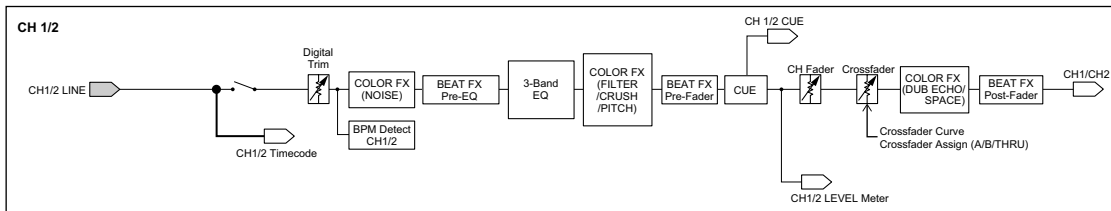

— USB Audio Stream In USB A  
 - - - - - USB Audio Stream In USB B

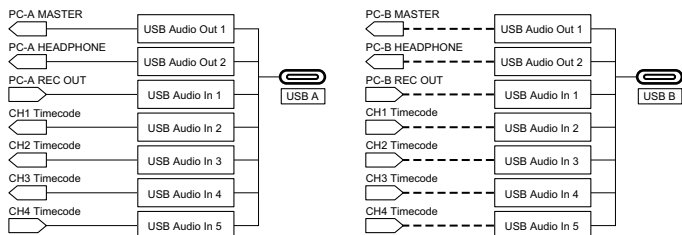

---

---

## Specificaties

### Netstroomadapter

Stroomvoorziening.....	AC 100 V – 240 V, 50 Hz / 60 Hz
Nominale stroom .....	0,9 A
Nominaal vermogen .....	DC 12 V, 3 A

### Algemeen – Hoofdtoestel

Stroomverbruik .....	DC 12 V, 1 800 mA
Gewicht hoofdapparaat .....	6,7 kg
Max. externe afmetingen (B x D x H) .....	716 x 400,3 x 73,4 mm
Toegestane bedrijfstemperatuur .....	+5 °C - +35 °C
Toelaatbare luchtvochtigheid .....	5% - 85% (niet-condenserend)

### Audiogedeelte

Samplesnelheid .....	44,1 kHz
A/D-, D/A-omvormers .....	24 bit
Frequentiekaracteristiek	
<b>USB, LINE, MIC1, MIC2</b> .....	20 Hz – 20 kHz
Signaal/ruisverhouding (nominaal uitgangsvermogen, A-WEIGHTED)	
<b>USB</b> .....	110 dB
<b>LINE</b> .....	94 dB
<b>PHONO</b> .....	83 dB
<b>MIC 1</b> .....	81 dB
<b>MIC 2</b> .....	81 dB
Totale harmonische vervorming (20 Hz tot 20 kHz BW)	
<b>USB</b> .....	0,002 %
<b>LINE</b> .....	0,007 %
<b>PHONO</b> .....	0,025 %
Standaard ingansniveau / Ingangsimpedantie	
<b>LINE</b> .....	-12 dBu / 47 kΩ
<b>PHONO</b> .....	-52 dBu / 47 kΩ
<b>MIC 1</b> .....	-57 dBu / 3 kΩ

# Aanvullende informatie

<b>MIC 2</b> .....	-57 dBu / 3 k $\Omega$
Standaard uitgangsniveau / Belastingsimpedantie / Uitgangsimpedantie	
<b>MASTER 1</b> .....	+6 dBu / 10 k $\Omega$ / 330 $\Omega$ of minder
<b>MASTER 2</b> .....	+2 dBu / 10 k $\Omega$ / 750 $\Omega$ of minder
<b>BOOTH</b> .....	+6 dBu / 10 k $\Omega$ / 900 $\Omega$ of minder
<b>PHONES</b> .....	+8 dBu / 32 $\Omega$ / 10 $\Omega$ of minder

Nominaal uitgangsniveau / Belastingsimpedantie

<b>MASTER 1</b> .....	+25 dBu / 10 k $\Omega$
<b>MASTER 2</b> .....	+21 dBu / 10 k $\Omega$
<b>BOOTH</b> .....	+25 dBu / 10 k $\Omega$

Overspraak

<b>LINE</b> .....	88 dB
<b>PHONO</b> .....	77 dB

Kanaalequalizerkarakteristiek

<b>HI</b> .....	-26 dB - +6 dB (20 kHz)
<b>MID</b> .....	-26 dB - +6 dB (1 kHz)
<b>LOW</b> .....	-26 dB - +6 dB (20 Hz)

Microfoonequalizer-karakteristiek

<b>HI</b> .....	-12 dB - +12 dB (10 kHz)
<b>LOW</b> .....	-12 dB - +12 dB (100 Hz)

## DMX-gedeelte

DMX-kanaal..... 1 universe (512 ch)

## In-/uitgangsaansluitingen

### LINE ingangaansluitingen

Tulpstekkerbussen.....2 sets

### LINE/PHONO-ingangaansluitingen

Tulpstekkerbussen.....2 sets

### MIC-ingangaansluitingen

XLR-connector & 1/4" TRS aansluiting..... 1 set

1/4" TRS-stekker ..... 1 set



# Aanvullende informatie

<b>MASTER 1-uitgangsaansluiting</b>	
XLR-aansluiting .....	1 set
<b>MASTER 2-uitgangsaansluiting</b>	
RCA pinstekkers .....	1 set
<b>BOOTH</b> uitgangsklem	
1/4" TRS aansluiting .....	1 set
<b>PHONES</b> -uitgangsaansluitingen	
1/4" stereo-aansluiting .....	1 set
3,5 mm stereo mini-aansluiting .....	1 set
<b>USB</b> -poorten	
USB type-C .....	2 sets
<b>DMX</b> -aansluitingen	
XLR-aansluiting (3 pennen) .....	1 set

## Specificaties van externe voeding (voor klanten in de Europese Unie)

Naam van fabrikant .....	ALPHATHETA EMEA LIMITED
Commercieel registratienummer .....	09230173
Adres .....	Artemis, Odyssey Business Park, West End Road, South Ruislip, England, HA4 6QE
Modelidentificatie .....	UNI336-1230
Ingangsspanning .....	AC 100 V tot 240 V
Input netstroomfrequentie .....	50 Hz / 60 Hz
Uitgangsspanning .....	DC 12,0 V
Uitgangsstroom .....	3,0 A
Uitgangsvermogen .....	36,0 W
Gemiddelde actieve efficiëntie .....	88,7 %
Efficiëntie bij lage last (10 %) .....	84,9 %
Stroomverbruik zonder last .....	0,04 W

## Informatievereisten van de Europese Ecodesign-richtlijn

- Zorg ervoor dat u de **[MASTER 1]**-uitgangsaansluitingen gebruikt voor een gebalanceerde uitvoer.  
Als deze aansluitingen met een niet-gebalanceerde ingang (zoals RCA) zijn verbonden via een XLR-RCA-conversiekabel (of een conversieadapter) enz., kan de kwaliteit van het geluid achteruit gaan of kan er ongewenste ruis optreden.
- Om een niet-gebalanceerde ingang aan te sluiten (zoals RCA), gebruikt u de **[MASTER 2]**-uitgangsaansluitingen.
- Zorg ervoor dat u de **[BOOTH]**-uitgangsaansluitingen gebruikt voor een gebalanceerde uitvoer.  
Als deze aansluitingen met een niet-gebalanceerde ingang (zoals een RCA- of TS-aansluiting) zijn verbonden via een TRS-RCA-conversiekabel (of een conversieadapter), TS-kabel enz., kan de kwaliteit van het geluid achteruit gaan of kan er ongewenste ruis optreden.
- De specificaties en het ontwerp van dit product kunnen zonder kennisgeving worden gewijzigd.

---

## Het apparaat gebruiken als controller voor andere dj-toepassingen

Dit apparaat geeft ook de bedieningsgegevens voor de knoppen en regelaars door in MIDI-formaat. Als u een pc/Mac aansluit met een ingebouwde MIDI-compatibele dj-applicatie via de USB-kabel, kunt u een andere dj-applicatie dan rekordbox en Serato DJ Pro met het apparaat bedienen. (U moet hiervoor MIDI-gegevens instellen in de dj-toepassing.)

- Raadpleeg voor meer informatie de gebruikershandleiding van uw dj-toepassing.
- Om in Windows opgeslagen tracks op het apparaat af te spelen, installeert u vooraf de speciale audiodriversoftware op uw pc (pagina 8).
- Sommige knoppen op het apparaat kunnen mogelijk niet worden gebruikt om de dj-software te bedienen.

---

### Over MIDI-meldingen

Zie de List of MIDI Messages voor details over de MIDI-meldingen van dit apparaat.

- U vindt de List of MIDI Messages op de onderstaande website.  
[pioneerdj.com/support/](http://pioneerdj.com/support/)

## **Handelsmerken en gedeponeerde handelsmerken**

- Pioneer DJ is een handelsmerk van PIONEER CORPORATION en wordt gebruikt onder licentie.
- rekordbox™ is een handelsmerk of gedeponeerd handelsmerk van AlphaTheta Corporation.
- iTunes, Mac, macOS en Finder zijn handelsmerken van Apple Inc., gedeponeerd in de VS en andere landen en regio's.
- Windows is een gedeponeerd handelsmerk van Microsoft Corporation in de VS en andere landen.
- ASIO is een handelsmerk of gedeponeerd handelsmerk van Steinberg Media Technologies GmbH.
- Serato DJ Pro, Scratch Live, ITCH en Serato DJ Intro zijn gedeponeerde handelsmerken van Serato Limited.

Andere product-, technologie- en bedrijfsnamen, enz. die hierin vermeld staan, zijn handelsmerken of gedeponeerde handelsmerken van de respectieve eigenaren ervan.

### **Over het gebruik van MP3-bestanden**

Dit product wordt geleverd onder licentie voor toepassing zonder winstbejag. Dit product draagt geen licentie voor commerciële doeleinden (met winstbejag), zoals voor uitzendingen (via zendstations, satelliet, kabel of andere vormen van uitzending), voor streamen over Internet, Intranet (bedrijfsnetwerken) of andere soorten netwerken of verspreiding van elektronische informatie (online digitale muziekverspreidingsdiensten). Voor dergelijke toepassingen zult u een aanvullende licentie moeten verkrijgen. Kijk voor meer informatie op <http://www.mp3licensing.com>.

## **Kennisgeving over softwarelicentie**

- This software is based in part on the work of the Independent JPEG Group.

Voor de nauwkeurigheid hebben we hier de originele teksten (in het Engels) toegevoegd.

### **Apache**

Copyright (c) 2009-2019 ARM Limited. All rights reserved.

SPDX-License-Identificer: Apache-2.0

Licensed under the Apache License, Version 2.0 (the License); you may not use this file except in compliance with the License.

You may obtain a copy of the License at

[www.apache.org/licenses/LICENSE-2.0](http://www.apache.org/licenses/LICENSE-2.0)

Unless required by applicable law or agreed to in writing, software distributed under the License is distributed on an AS IS BASIS, WITHOUT WARRANTIES OR CONDITIONS OF ANY KIND, either express or implied.

See the License for the specific language governing permissions and limitations under the License.

### **BSD**

The BSD-3-Clause License

Copyright (c) 2015, Freescale Semiconductor, Inc.

Copyright 2016-2020 NXP

All rights reserved.

Redistribution and use in source and binary forms, with or without modification, are permitted provided that the following conditions are met:

1. Redistributions of source code must retain the above copyright notice, this list of conditions and the following disclaimer.
2. Redistributions in binary form must reproduce the above copyright notice, this list of conditions and the following disclaimer in the documentation and/or other materials provided with the distribution.
3. Neither the name of the copyright holder nor the names of its contributors may be used to endorse or promote products derived from this software without specific prior written permission.

THIS SOFTWARE IS PROVIDED BY THE COPYRIGHT HOLDERS AND CONTRIBUTORS "AS IS" AND ANY EXPRESS OR IMPLIED WARRANTIES, INCLUDING, BUT NOT LIMITED TO, THE IMPLIED WARRANTIES OF MERCHANTABILITY AND FITNESS FOR A PARTICULAR PURPOSE ARE DISCLAIMED. IN NO EVENT SHALL THE COPYRIGHT HOLDER OR CONTRIBUTORS BE LIABLE FOR ANY DIRECT, INDIRECT, INCIDENTAL, SPECIAL, EXEMPLARY, OR CONSEQUENTIAL DAMAGES (INCLUDING, BUT NOT LIMITED TO, PROCUREMENT OF SUBSTITUTE GOODS OR SERVICES; LOSS OF USE, DATA, OR PROFITS; OR BUSINESS INTERRUPTION) HOWEVER CAUSED AND ON ANY THEORY OF LIABILITY, WHETHER IN CONTRACT, STRICT LIABILITY, OR TORT (INCLUDING NEGLIGENCE OR OTHERWISE) ARISING IN ANY WAY OUT OF THE USE OF THIS SOFTWARE, EVEN IF ADVISED OF THE POSSIBILITY OF SUCH DAMAGE.

## Waarschuwingen betreffende auteursrechten

rekordbox beperkt het afspelen en dupliceren van auteursrechtelijk beschermde muziekinhoud.

- Als gecodeerde gegevens enzovoort voor de bescherming van auteursrechten zijn ingesloten in de muziekinhoud, kunt u het programma mogelijk niet normaal bedienen.
- Wanneer rekordbox detecteert dat gecodeerde gegevens enz. voor de bescherming van het auteursrecht zijn ingebed in de muziekinhoud, kan de verwerking (afspelen, lezen enz.) stoppen.

Opnamen die u hebt gemaakt, kunnen slechts dienen voor uw eigen luisterplezier en kunnen onder de auteursrechtwetten niet voor andere doeleinden worden gebruikt zonder toestemming van de auteursrechthouder.

- Muziek die wordt opgenomen van cd's enzovoort, is beschermd door de auteursrechtwetten van de meeste landen en door internationale verdragen. Het valt onder de verantwoordelijkheid van de persoon die de muziek heeft opgenomen erop toe te zien dat de opnamen op legale wijze worden gebruikt.
- Bij het behandelen van muziek die door downloaden van internet enzovoort is verkregen, is het de volledige verantwoordelijkheid van de persoon die het downloaden heeft verricht erop toe te zien dat de muziek wordt gebruikt in overeenstemming met de voorwaarden van het downloadcontract.

De specificaties en het ontwerp van dit product kunnen zonder kennisgeving worden gewijzigd.

© 2023 AlphaTheta Corporation  
Alle rechten voorbehouden.  
<DRI1826-A>