

Gebruikershandleiding

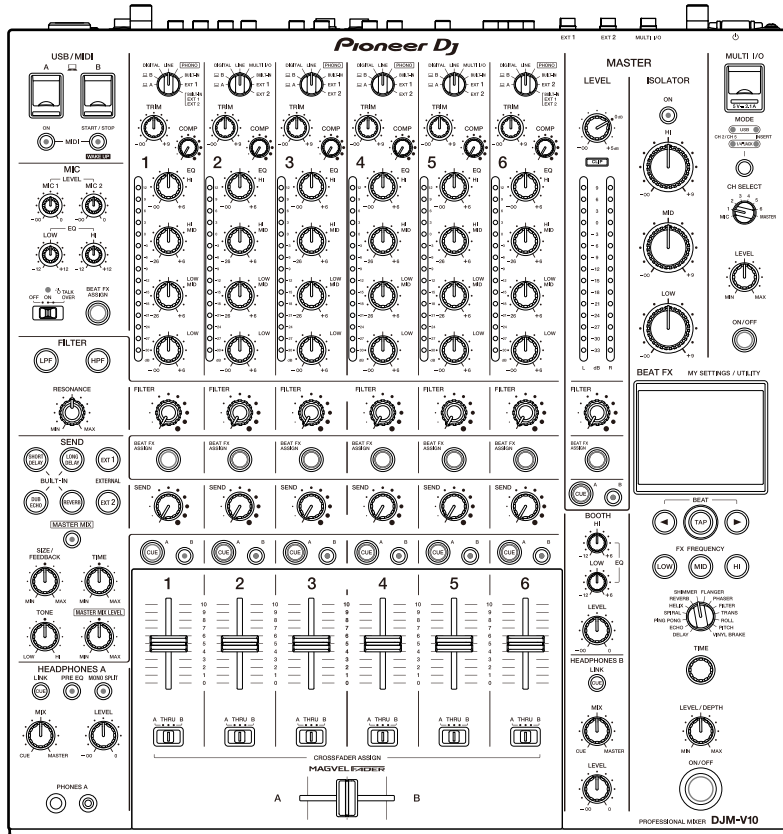

DJ mengpaneel

DJM-V10

pioneerdj.com/support/

rekordbox.com

kuvo.com

Bezoek de bovenstaande websites voor vaak gestelde vragen en andere informatie over ondersteuning voor dit product.

Pioneer Dj

Inhoud

Voordat u begint	5
Opmerkingen over deze handleiding	5
Inhoud van de doos.....	5
Handleidingen	6
PRO DJ LINK.....	7
Namen van onderdelen	9
Bovenpaneel	9
Voorpaneel.....	10
Achterpaneel	10
Aanraakscherm	13
Configuratie van pc/Mac	14
Audiostuurprogramma.....	14
Installatie	15
Instelfunctie	16
Aansluitingen	21
Aansluitingen op de ingangsaansluitingen	21
Aansluitingen op de uitgangsaansluitingen	22
Aansluitingen op het bovenpaneel en het voorpaneel	23
Externe FX-toestellen aansluiten	24
Audio-uitgang	26
Kanaal-gedeelte/MASTER-gedeelte	27
Geluid weergeven	30
Het geluid instellen	31
De fadercurven instellen	31
De links/rechts-geluidsbalans instellen	33
MASTER ISOLATOR.....	35
MASTER ISOLATOR-gedeelte	35

Het mastergeluid instellen	36
Meeluisteren	37
HEADPHONES A/B-gedeelte	37
Meeluisteren met de hoofdtelefoon	39
BOOTH-gedeelte	40
Een booth-monitor gebruiken	40
Microfoon	41
MIC-gedeelte	41
Gebruik van een microfoon	42
FILTER	43
FILTER-gedeelte	43
Het FILTER gebruiken	44
SEND	45
SEND-gedeelte	45
Effectgeluiden naar de kanalen sturen	46
Effectgeluiden naar de masteruitgang sturen	48
SEND-typen en instellingen	50
MULTI I/O	52
MULTI I/O-gedeelte	54
MULTI I/O gebruiken	55
BEAT FX	56
BEAT FX-gedeelte	57
Aanraakscherm	58
BEAT FX gebruiken	60
De BPM handmatig instellen	61
BEAT FX-typen en instellingen	62
USB/MIDI	67
USB/MIDI-gedeelte	67
MIDI-software bedienen	68

Een externe MIDI-sequencer aansturen	69
Instellingen	70
De schermen [UTILITY]/[MY SETTINGS]	70
Instellingen aanpassen	71
UTILITY-instellingen.....	72
MY SETTINGS	76
MY SETTINGS op een opslagapparaat opslaan	80
MY SETTINGS van een opslagapparaat laden	81
De fabrieksinstellingen terugzetten	82
Specificaties	83
Blokschema.....	86
Aanvullende informatie	87
Problemen oplossen	87
Lcd-scherm	91
Handelsmerken en gedeponeerde handelsmerken	92
Kennisgeving softwarelicentie	93
Waarschuwingen betreffende auteursrechten	95

Voordat u begint

Opmerkingen over deze handleiding

- Hartelijk dank voor uw keuze voor dit Pioneer DJ-product.
Lees deze handleiding, de “Snelstartgids” en de “Voorzorgsmaatregelen” die bij dit product zijn geleverd. Deze documenten bevatten belangrijke informatie die u moet begrijpen voordat u het toestel gaat gebruiken. Lees in het bijzonder het gedeelte **BELANGRIJKE VEILIGHEIDSINSTRUCTIES**.
- In deze handleiding worden vierkante haken [] gebruikt voor de namen van knoppen en aansluitingen op het product, en voor de namen van knoppen, menu's, enz. in de software op een pc/Mac of mobiel apparaat. (bijvoorbeeld **[File]**, **[CUE]**-knop)
- De schermen en de specificaties van de software en het uiterlijk en de specificaties van de hardware waren nog in ontwikkeling toen deze handleiding werd gemaakt, en kunnen afwijken van de definitieve specificaties.
- De bediening kan afwijken van de uitleg in deze handleiding, afhankelijk van de versie van het besturingssysteem, de instellingen van de webbrowser, enz.
- De taal op de softwareschermen die in deze handleiding worden beschreven, kan verschillen van de taal op uw scherm.

Inhoud van de doos

- Stroomsnoer
- Garantie (voor bepaalde regio's) *
- Snelstartgids
- Voorzorgsmaatregelen

* Alleen producten in Europa.

Voor producten in Noord-Amerika en Japan is informatie over de garantie opgenomen in de “Voorzorgsmaatregelen”.

Handleidingen

❖ rekordbox: rekordbox Inleiding, Instructiehandleiding

Raadpleeg het document “Inleiding op rekordbox” voor informatie over het configureren van rekordbox, en raadpleeg de “Instructiehandleiding” voor informatie over het gebruik van rekordbox.

Ga naar de onderstaande URL voor deze handleidingen.

rekordbox.com/manual

PRO DJ LINK

U kunt PRO DJ LINK-functies gebruiken door het toestel via een LAN-kabel aan te sluiten op een met PRO DJ LINK compatibele DJ-speler en een pc/Mac waarop rekordbox wordt uitgevoerd.

- U kunt op het toestel maximaal 4 DJ-spelers en maximaal 2 computers (pc/Mac) aansluiten via een schakelhub.
- Gebruik een met 100BASE-TX compatibele schakelhub die door DJ-spelers wordt ondersteund. Sommige schakelhubs werken mogelijk niet correct met bepaalde apparaten.
- Stel het nummer van de DJ-speler in op het kanaalnummer waarop de audiokabel is aangesloten.

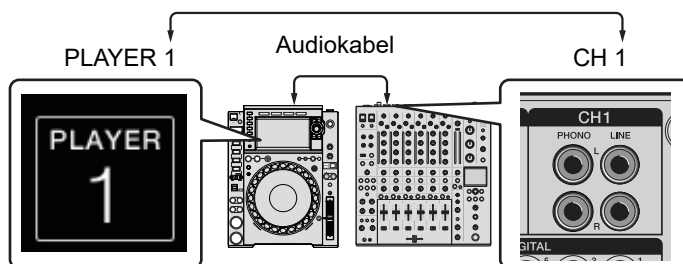

- Voor details over PRO DJ LINK, raadpleeg de instructiehandleidingen voor de betreffende DJ-spelers en rekordbox.

pioneerdj.com/support/

❖ Kwantiseren

Als u een muziekstuk afspeelt dat door rekordbox geanalyseerd is, voegt het toestel BEAT FX toe door deze automatisch met de beat te synchroniseren volgens de patrooninformatie van het muziekstuk. Dit gebeurt ook als u de [ON/OFF]-knop van [BEAT FX] en [X-PAD] onnauwkeurig gebruikt.

❖ LINK MONITOR

U kunt in rekordbox op een pc/Mac door muziekstukken bladeren en deze met een hoofdtelefoon beluisteren terwijl een ander muziekstuk wordt afgespeeld (pagina 37).

- Om mee te luisteren naar het geluid van rekordbox, klik op [Voorkeuren] > [Audio] en selecteer het vakje [Gebruik de "LINK MONITOR" functie van Pioneer DJ-mengpanelen] in rekordbox.

❖ **STATUSINFORMATIE**

Hier kunt u on-air-informatie controleren met DJ-spelers.

Namen van onderdelen

Bovenpaneel

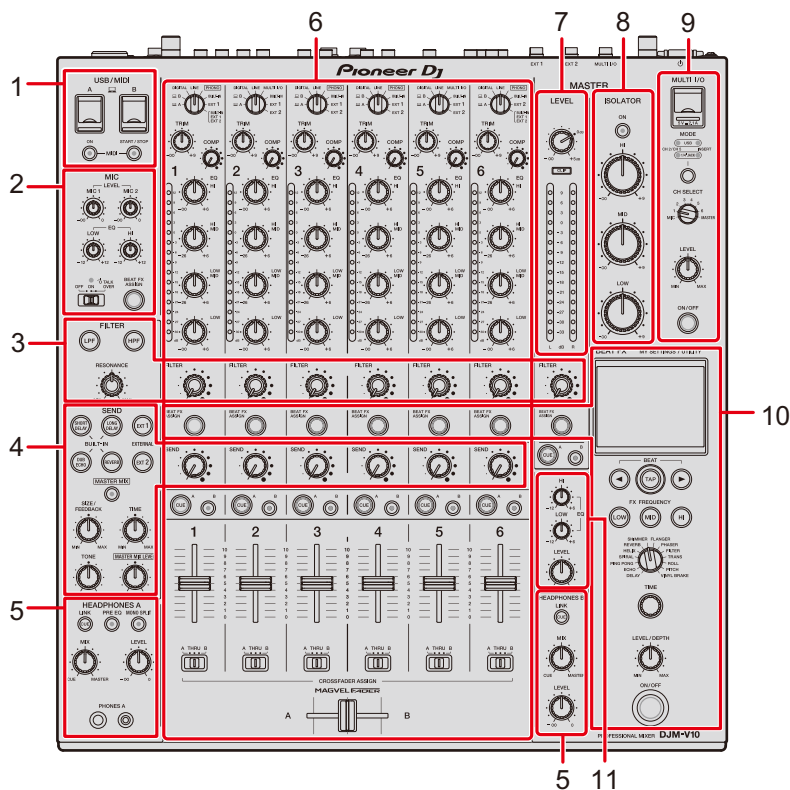

1. **USB/MIDI-gedeelte** (pagina 67)
2. **MIC-gedeelte** (pagina 41)
3. **FILTER-gedeelte** (pagina 43)
4. **SEND-gedeelte** (pagina 45)
5. **HEADPHONES (A/B)-gedeelte** (pagina 37)
6. **Kanaal-gedeelte** (pagina 27)
7. **MASTER-gedeelte** (pagina 27)
8. **MASTER ISOLATOR-gedeelte** (pagina 35)
9. **MULTI I/O-gedeelte** (pagina 54)
10. **BEAT FX-gedeelte** (pagina 57)
11. **BOOTH-gedeelte** (pagina 40)

Voorpaneel



1. PHONES B-aansluitingen (pagina's 23, 37)

Achterpaneel

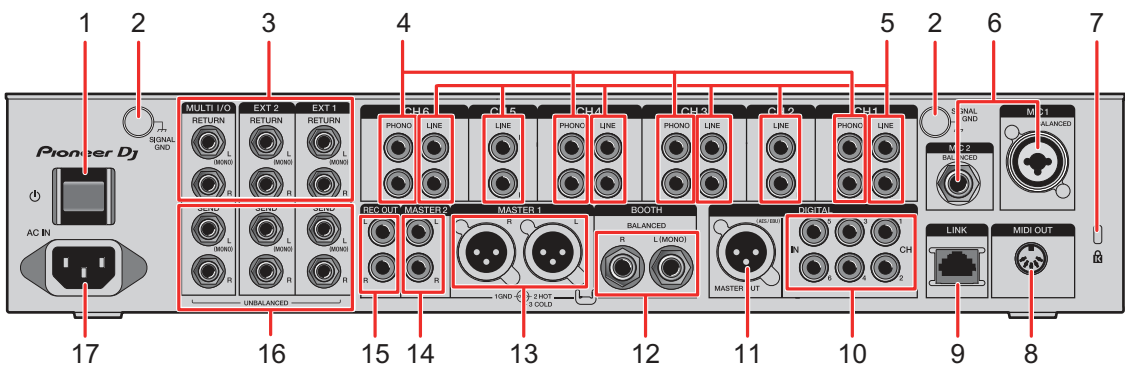

1. **⏻-knop**
Zet het toestel aan en uit.
2. **SIGNAL GND-aansluitingen** (pagina 21)
Aansluiting voor de aardingsdraad van een draaitafel.
Vermindert ruis die optreedt wanneer een draaitafel op het toestel aangesloten is.
3. **MULTI I/O, EXT2, EXT1 RETURN-aansluitingen (1/4"/6,35 mm, TS)** (pagina's 24, 25)
Aansluitingen naar uitgangsaansluitingen op externe FX-toestellen.
 - Als u apparatuur alleen op de [L (MONO)]-aansluiting aansluit, wordt het geluid naar de [L (MONO)]-aansluiting ook naar het [R]-kanaal ingevoerd.

4. **PHONO-aansluitingen (RCA)** (pagina 21)

Aansluiting voor uitvoerapparaten op phononiveau (MM-element).

- Voer naar deze aansluitingen geen signaal op lijnniveau in.
- Verwijder de kortsluitstekkers van de aansluitingen als u apparaten aansluit. Bevestig de kortsluitstekkers om externe ruis te verminderen wanneer u de aansluitingen niet gebruikt.

WAARSCHUWING

Houd de kortsluitstekkers buiten bereik van kinderen en zuigelingen. Raadpleeg onmiddellijk een arts als iemand er per ongeluk een heeft ingeslikt.

5. **LINE-aansluitingen (RCA)** (pagina 21)

Aansluiting voor DJ-spelers of uitvoerapparaten op lijnniveau.

6. **MIC1-aansluiting (XLR of 1/4"/6,35 mm, TRS), MIC2-aansluiting (1/4"/6,35 mm, TRS)** (pagina 21)

7. **Kensington-beveiligingsgleuf**

Aansluiting voor kabelslot.

8. **MIDI OUT (DIN met 5 pennen)** (pagina's 22, 69)

9. **LINK-aansluiting** (pagina's 7, 21)

Aansluiting naar een LINK-aansluiting op een pc/Mac waarop rekordbox wordt uitgevoerd of een DJ-speler van Pioneer DJ.

- Gebruik een schakelhub (met 100BASE-TX compatibel type) om meerdere apparaten aan te sluiten.

10. **DIGITAL IN CH-aansluitingen (RCA)** (pagina 21)

Aansluiting naar een digitale coaxiale uitgangsaansluiting op een DJ-speler, enz.

- Het geluid kan wegvallen als de bemonsteringsfrequentie van het uitgangssignaal verandert.

11. **DIGITAL MASTER OUT-aansluiting (XLR (AES/EBU))** (pagina 22)

Aansluiting naar de digitale aansluiting op een voorversterker, enz.

Het mastergeluid wordt in AES/EBU-indeling uitgevoerd.

- Niet aansluiten op een analoge ingangsaansluiting, en niet het stroomsnoer van een ander product op deze aansluiting aansluiten.

12. **BOOTH-aansluitingen (1/4"/6,35 mm, TRS)** (pagina 22)

Een booth-monitor aansluiten.

- Als u apparatuur alleen op de **[L (MONO)]**-aansluiting aansluit, wordt monogeluid uitgevoerd.

Namen van onderdelen

13. **MASTER1-aansluitingen (gebalanceerde XLR)** (pagina 22)

Aansluitingen naar analoge ingangsaansluitingen op een eindversterker, enz.

- Gebruik deze aansluitingen alleen voor gebalanceerde uitvoer.
- Sluit niet het stroomsnoer van een ander product op deze aansluitingen aan.

14. **MASTER2-aansluitingen (RCA)** (pagina 22)

Aansluitingen naar analoge ingangsaansluitingen op een eindversterker, enz.

15. **REC OUT-aansluitingen (RCA)** (pagina 22)

Aansluiting naar een apparaat voor opnamen.

16. **MULTI I/O, EXT2, EXT1 SEND-aansluitingen (1/4"/6,35 mm, TS)** (pagina's 24, 25)

Aansluitingen naar ingangsaansluitingen op externe FX-toestellen.

- Als u apparatuur alleen op de [L (MONO)]-aansluiting aansluit, wordt monogeluid uitgevoerd.



17. **AC IN** (pagina 21)

Aansluiting voor het meegeleverde stroomsnoer naar een stopcontact.

Aanraakscherm

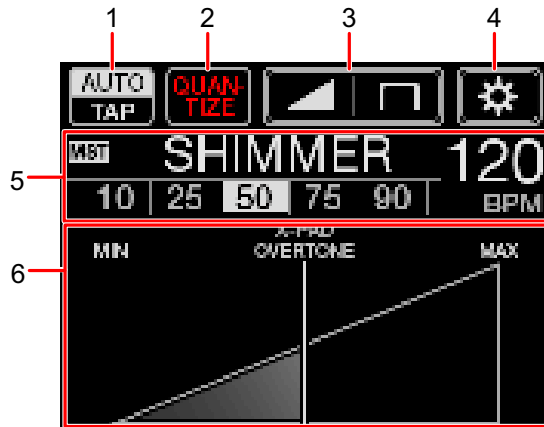
Hoofdscherm (display/aanraaktoetsen)



1. **AUTO/TAP** (pagina 58)
2. **QUANTIZE** (pagina 56)
3.  (instellingen voor fadercurve) (pagina 31)
4.  (UTILITY/MY SETTINGS) (pagina 71)
5. **Display voor effectinstellingen** (pagina 58)
6. **X-PAD** (pagina 58)

Configuratie van pc/Mac

Audiostuurprogramma

Om audio van een pc/Mac naar en van het toestel te kunnen invoeren en uitvoeren, moet u het speciale audiostuurprogramma op de computer installeren.

Bij het audiostuurprogramma wordt ook de Instelfunctie geïnstalleerd.

❖ Ondersteunde besturingssystemen

- macOS Catalina 10.15 (bijgewerkt naar de meest recente versie)
 - macOS Mojave 10.14 (bijgewerkt naar de meest recente versie)
 - macOS High Sierra 10.13 (bijgewerkt naar de meest recente versie)
 - macOS Sierra 10.12 (bijgewerkt naar de meest recente versie)
 - Windows® 10, 8.1 (meest recente servicepack)
-
- De werking wordt niet gegarandeerd op alle modellen pc/Mac, ook niet als aan de systeemvereisten is voldaan.
 - De werking wordt niet gegarandeerd als meerdere toestellen op een pc/Mac zijn aangesloten.
 - Als een pc/Mac zonder het audiostuurprogramma op het toestel wordt aangesloten, kunnen er fouten optreden op de pc/Mac.
 - Er kunnen storingen optreden als er geen compatibiliteit is met andere software op de pc/Mac.

Installatie

❖ Opmerkingen over de installatie

- Zet het toestel uit en ontkoppel de USB-kabel die op het toestel is aangesloten en de pc/Mac voordat u de installatie uitvoert.
- Sluit alle open toepassingen op de pc/Mac voordat u de installatie uitvoert.
- U moet over beheerdersrechten beschikken om het audiostuurprogramma op de pc/Mac te kunnen installeren.
- Lees de gebruiksrechtovereenkomst nauwkeurig voordat u de installatie uitvoert.
- Als u de installatie afbreekt voordat deze voltooid is, voer de installatieprocedure de volgende keer dan weer vanaf het begin uit.

Het audiostuurprogramma downloaden

Download het speciale audiostuurprogramma vanaf de onderstaande URL naar uw pc/Mac.

pioneerdj.com/support/

Het audiostuurprogramma installeren

- 1 Dubbelklik op het installatiebestand dat u hebt gedownload.**
- 2 Lees de gebruiksrechtovereenkomst nauwkeurig.**
Als u akkoord gaat met de voorwaarden, selecteer dan het vakje [Akkoord] en klik op [OK].
 - Als u niet akkoord gaat met de voorwaarden van de gebruiksrechtovereenkomst, klik dan op [Disagree] (Mac) of [Annuleren] (Windows) om de installatie af te breken.
- 3 Volg de instructies op het scherm om de installatie te voltooien.**

Instelfunctie

U kunt de aansluitingen tussen het toestel en de pc/Mac controleren en instellen met behulp van de Instelfunctie die op de betreffende pc/Mac geïnstalleerd is.

De Instelfunctie starten

- 1 Klik in de lijst met toepassingen op de pc/Mac op **[Pioneer] > [DJM-V10 Instelfunctie]**.

De Instelfunctie wordt gestart.

De status van de ingangskeuzeschakelaars op het toestel controleren

- 1 Klik op het tabblad **[MIXER INPUT]**.

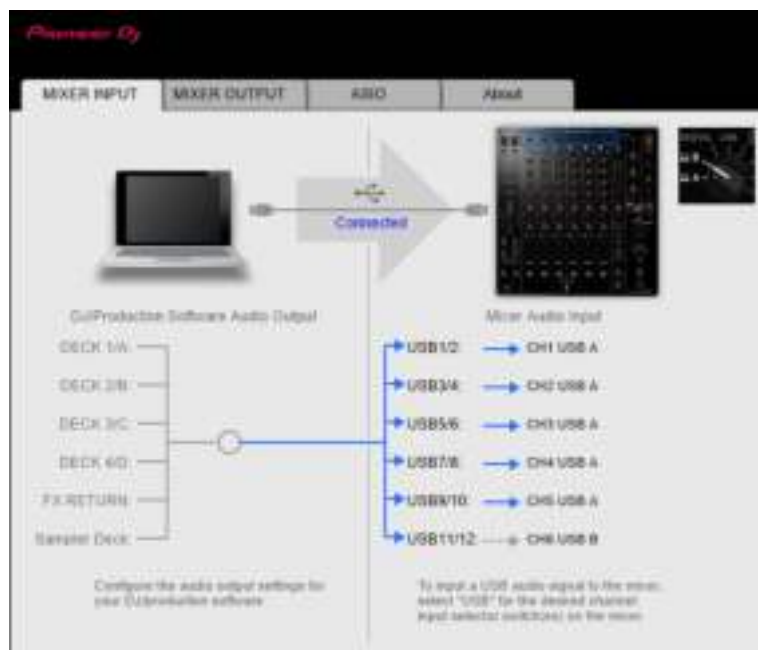

De uitgang voor audiogegevens van het toestel naar een pc/Mac instellen

- 1 Klik op het tabblad [MIXER OUTPUT].
- 2 Klik op het keuzemenu onder [Mixer Audio Output] en selecteer de uitgang voor audiogegevens van het toestel naar de pc/Mac.

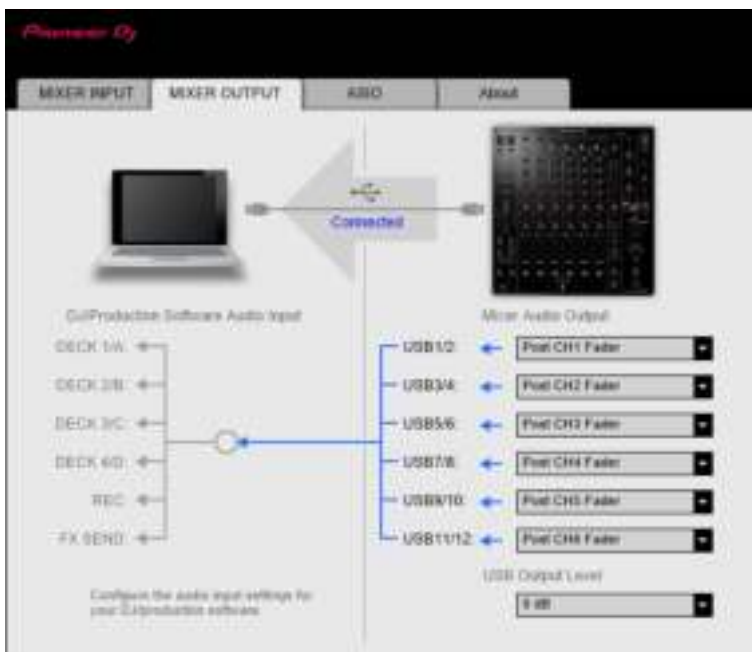

☰ Meer informatie: Keuzemenu [Mixer Audio Output] (pagina 20)

- 3 Klik op het keuzemenu onder [USB Output Level] en selecteer het niveau van de volume-uitgang van het toestel.

- U kunt het volume bij [USB Output Level] instellen als u niet zoveel volume als verwacht kunt produceren met de volumeaanpassing in uw DJ-toepassing. Merk op dat het geluid vervormd kan worden als u het volume te hoog instelt.

De buffergrootte instellen (voor Windows ASIO)

- Sluit alle open toepassingen (DJ-toepassingen, enz.) die het toestel als het standaard audiotoestel gebruiken voordat u de buffergrootte instelt.

1 Klik op het tabblad [ASIO].

2 Stel de buffergrootte met de schuifregelaar in.



- Een grote buffergrootte vermindert de kans op wegvallen van het geluid, maar verhoogt de vertraging vanwege latencie in de overdracht van audiogegevens.

De versie van de firmware en de software weergeven

- 1 Klik op het tabblad [About].



Keuzemenu [Mixer Audio Output]

#: geeft het kanaalnummer aan

CH1 (USB1/2), CH3 (USB5/6), CH4 (USB7/8), CH6 (USB11/12)		CH2 (USB3/4), CH5 (USB9/10)
CH# Control Tone PHONO ¹		—
CH# Control Tone LINE ¹		CH# Control Tone LINE ¹
CH# Control Tone DIGITAL ¹		CH# Control Tone DIGITAL ¹
Post CH# Fader		Post CH# Fader
FX SEND(for rekordbox dj) ²		FX SEND(for rekordbox dj) ²
CROSSFADER A		CROSSFADER A
CROSSFADER B		CROSSFADER B
MIC		MIC
MIX(REC OUT) ³		MIX(REC OUT) ³
EXT1(SEND EXTERNAL) ³		EXT1(SEND EXTERNAL) ³
EXT2(SEND EXTERNAL) ³		EXT2(SEND EXTERNAL) ³

- ¹ Beschikbaar voor softwaretoepassingen die deze functie ondersteunen. Voert geluid uit met het volume waarmee het naar het toestel wordt ingevoerd, ongeacht de instelling van **[USB Output Level]**.
- ² Beschikbaar voor softwaretoepassingen die deze functie ondersteunen.
- ³ Voor ander gebruik dan opnemen, moet u de DJ-toepassing zo instellen dat er geen geluidslus wordt gemaakt. Als er een geluidslus optreedt, kan het geluid met een onbedoeld volume wordt ingevoerd of uitgevoerd.

Aansluitingen

Zet het toestel uit en ontkoppel het stroomsnoer voordat u andere toestellen aansluit.

Sluit het stroomsnoer pas aan nadat alle andere aansluitingen zijn gemaakt.

- Gebruik het meegeleverde stroomsnoer.
- Lees de instructiehandleidingen voor de apparaten die u op het toestel wilt aansluiten.
- Gebruik een STP (CAT5e afgeschermd) LAN-kabel voor de LAN-verbinding.
- Maak een LAN-kabel niet los wanneer PRO DJ LINK in gebruik is.

Aansluitingen op de ingangsaansluitingen

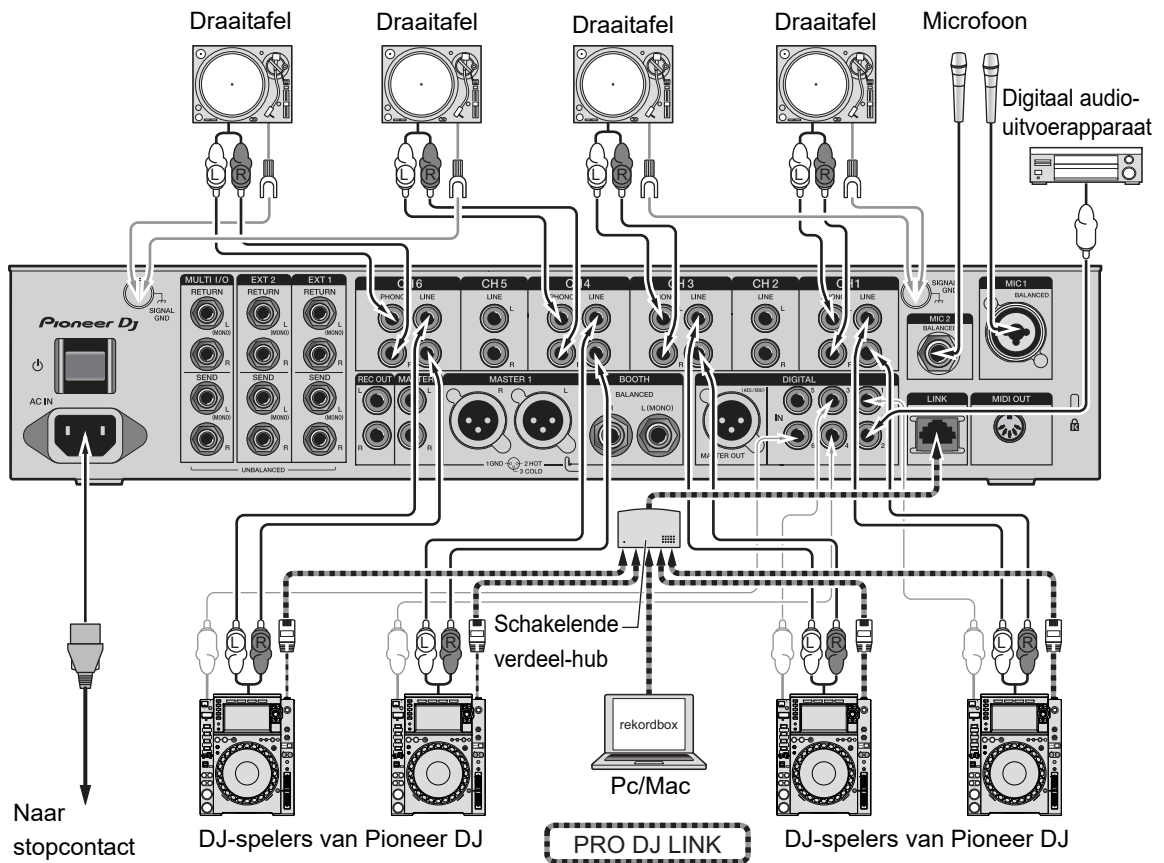

➡ Meer informatie: PRO DJ LINK (pagina 7)

Aansluitingen op de uitgangsaansluitingen

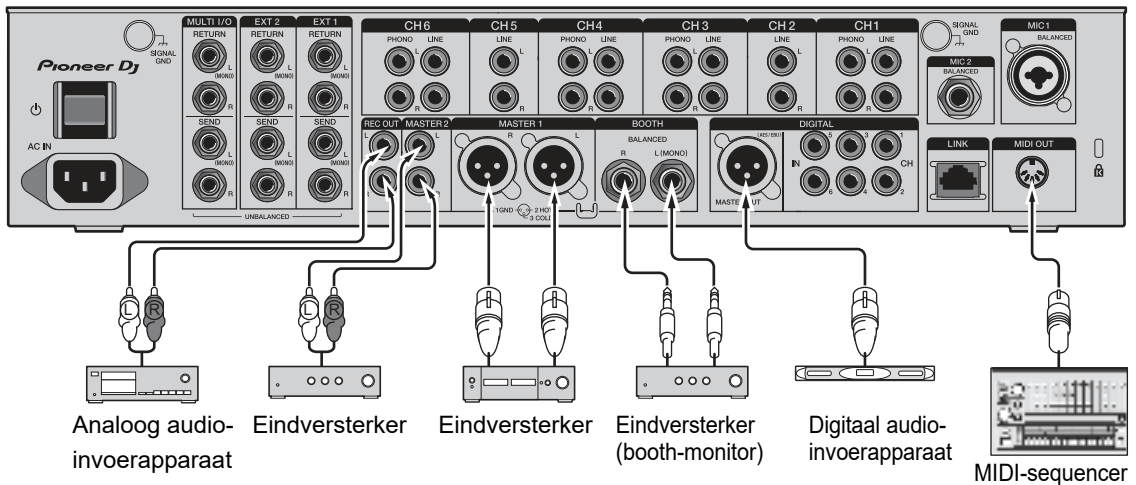

- Gebruik de **[MASTER1]**-aansluitingen voor gebalanceerde uitvoer. Als deze aansluitingen met een XLR-RCA-conversiekabel (conversieadapter) enz. op ongebalanceerde ingangen (RCA, enz.) worden aangesloten, leidt dit tot ongewenste ruis en/of een slechte geluidskwaliteit.
- Gebruik de **[MASTER2]**-aansluitingen voor ongebalanceerde invoer (RCA, enz.).
- Gebruik de **[BOOTH]**-aansluitingen voor gebalanceerde uitvoer. Als deze aansluitingen op ongebalanceerde ingangen worden aangesloten, leidt dit tot ongewenste ruis en/of slechte geluidskwaliteit.
- Sluit niet het stroomsnoer van een ander product op de aansluiting **[MASTER1]** of **[DIGITAL MASTER OUT]** aan.

Aansluitingen op het bovenpaneel en het voorpaneel

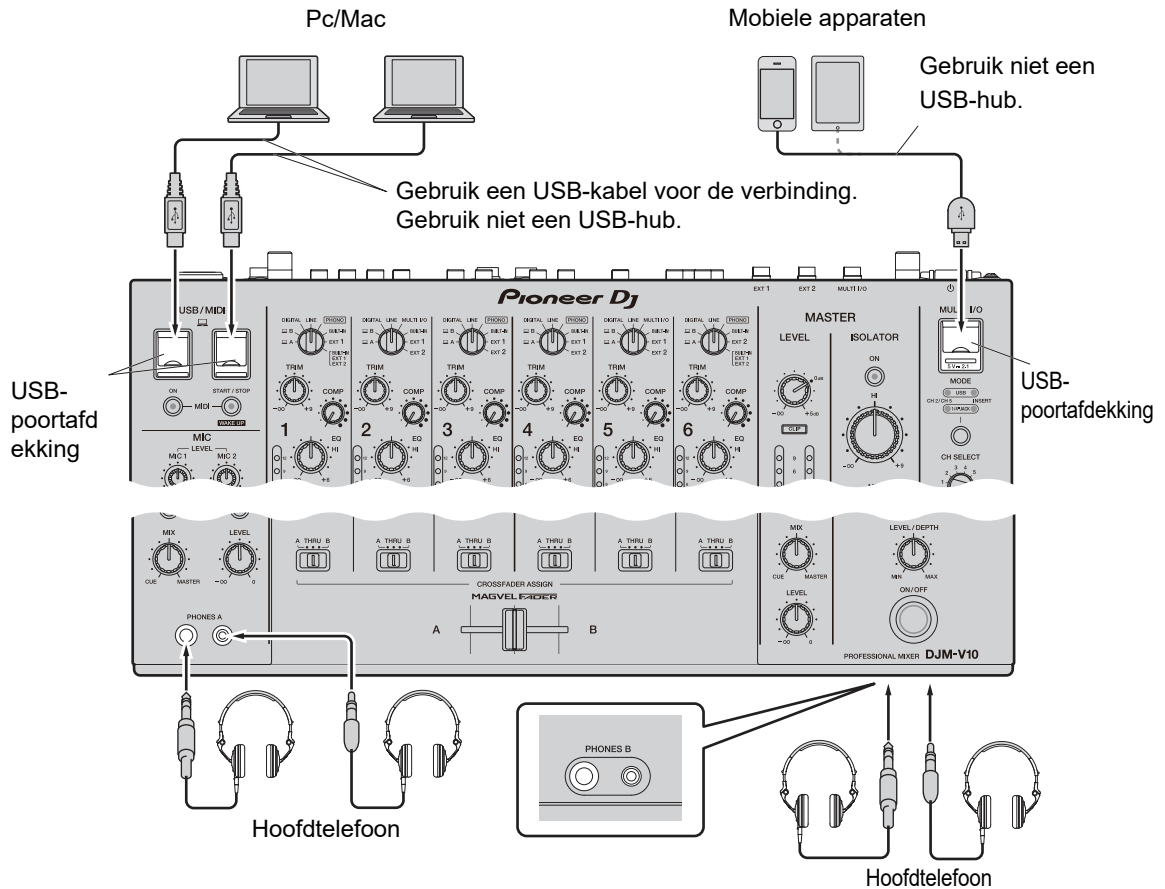

- Om audio van een pc/Mac naar en van het toestel te kunnen invoeren en uitvoeren, moet u het speciale audiostuurprogramma op de computer installeren (pagina 14).
- Trek en duw niet met te veel kracht tegen de USB-poorten omdat ze daardoor kunnen worden beschadigd.
- Als u een mobiel apparaat met dit toestel verbindt, gebruik dan de kabel die met dat product is meegeleverd.
- Bezoek de onderstaande URL voor een lijst van mobiele apparaten die door dit toestel worden ondersteund.

pioneerdj.com/support/

Externe FX-toestellen aansluiten

Aansluitingen op de EXT1/EXT2-aansluitingen

- Maak de volgende aansluitingen om externe FX-toestellen met SEND te gebruiken.
 - [EXT1 SEND]-aansluitingen (uitgang) → FX-toestel 1 → [EXT1 RETURN]-aansluitingen (ingang)
 - [EXT2 SEND]-aansluitingen (uitgang) → FX-toestel 2 → [EXT2 RETURN]-aansluitingen (ingang)
- Sluit externe FX-toestellen op de aansluiting [EXT1 RETURN] of [EXT2 RETURN] (ingang) aan.
- Gebruik apparaten die alleen effectgeluiden kunnen uitvoeren.

-----> [EXT1] (SEND/RETURN (1/4"-aansluiting))
 -----> [EXT2] (SEND/RETURN (1/4"-aansluiting))

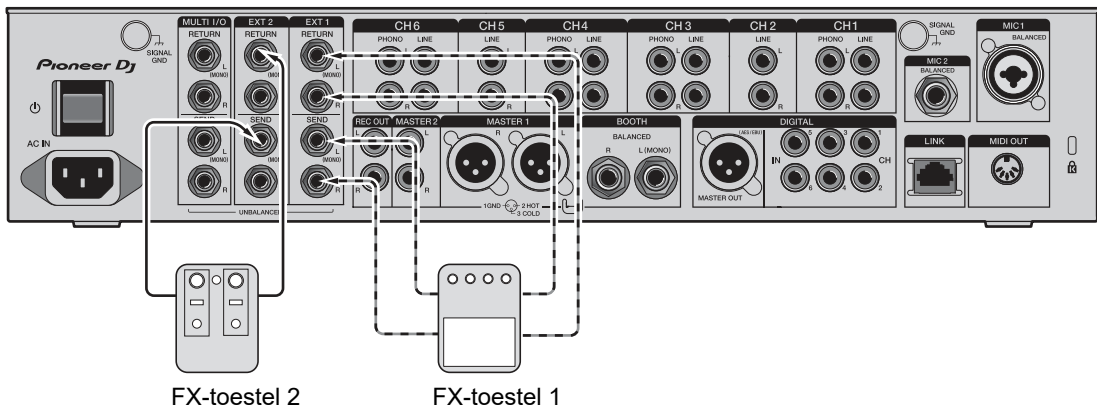

➡ Meer informatie: SEND (pagina 45)

Aansluitingen op de MULTI I/O-aansluitingen

- Maak de volgende aansluitingen om externe FX-toestellen of mobiele apparaten met MULTI I/O te gebruiken.
 - [MULTI I/O SEND]-aansluitingen (uitgang) → FX-toestel 3 → [MULTI I/O RETURN]-aansluitingen (ingang)
 - Aansluiting voor mobiele apparaten (USB-poort) (ingangs-/uitgangspoort) → mobiel apparaat
- Sluit externe FX-toestellen op de [MULTI I/O RETURN]-aansluitingen (ingang) aan.

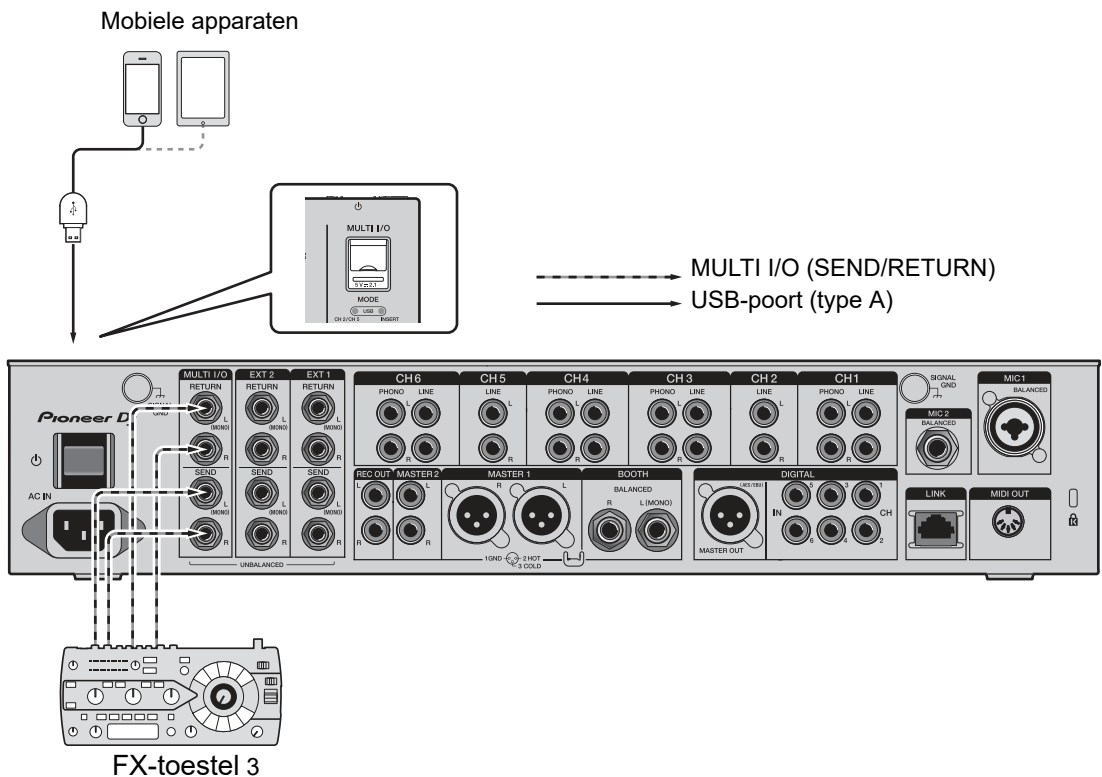

➡ Meer informatie: MULTI I/O (pagina 52)

Audio-uitgang

Volg de onderstaande procedures om geluid uit te voeren en in te stellen.

- Geluid weergeven (pagina 30)
- Het geluid instellen (pagina 31)
- De fadercurven instellen (pagina 31)
- De links/rechts-geluidsbalans instellen (pagina 33)

 Voor geluidsuitvoer naar de **[BOOTH]**-aansluitingen, zie Een booth-monitor gebruiken (pagina 40).

Kanaal-gedeelte/MASTER-gedeelte

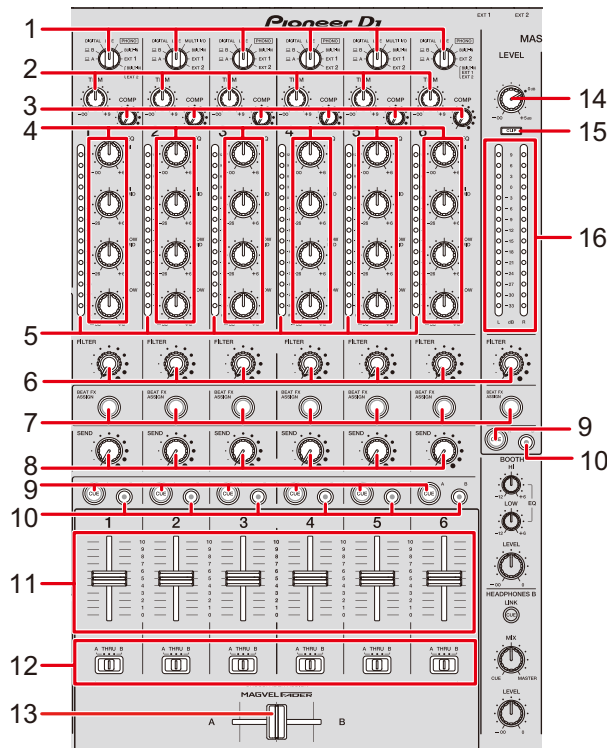

❖ Kanaal-gedeelte

1. Ingangskeuzeschakelaar (pagina's 46, 52)

Selecteert de bron van het ingangsgeluid.

- **[A,B]**: Selecteert een pc/Mac die is aangesloten op de **[USB]**-poort.
- **[DIGITAL]**: Selecteert een DJ-speler die is aangesloten op de **[DIGITAL IN CH]**-aansluiting.
- **[LINE]**: Selecteert een DJ-speler, enz. die is aangesloten op de **[LINE]**-aansluitingen.
- **[PHONO]**: Selecteert een draaitafel die is aangesloten op de **[PHONO]**-aansluitingen.
- **[MULTI I/O]**: Selecteert het effectgeluid dat wordt ingevoerd naar de **[MULTI I/O]**-aansluitingen (voor selectie van **[MULTI I/O]** stelt u **[CH 2/CH 5]** in met de keuzeknop **[MODE]** in het gedeelte **[MULTI I/O]**).

- **[BUILT-IN]**: Selecteert de FX **[BUILT-IN]** van **[SEND]**.
- **[EXT1]**: Selecteert het effectgeluid van een apparaat dat is aangesloten op de **[EXT1 RETURN]**-aansluitingen.
- **[EXT2]**: Selecteert het effectgeluid van een apparaat dat is aangesloten op de **[EXT2 RETURN]**-aansluitingen.
- **[BUILT-IN, EXT1, EXT2]**: Selecteert de effectgeluiden van alle **[SEND]**-knoppen (**[BUILT-IN]** en **[EXTERNAL]**-knoppen).

2. TRIM-knop

Regelt het volume voor het kanaalingangsgeluid.

3. COMP-knop

Stelt het compressieniveau in.

Als u rechtsom draait, wordt het effect vergroot.

Als u helemaal linksom draait, wordt het oorspronkelijke geluid uitgevoerd.

4. EQ-knoppen (HI, HI MID, LOW MID, LOW)

Regelt het volume van elke band.

Deze knoppen werken in het volgende bereik.

- **[HI]**: $-\infty$ dB tot +6 dB
- **[HI MID]**: -26 dB tot +6 dB
- **[LOW MID]**: -26 dB tot +6 dB
- **[LOW]**: $-\infty$ dB tot +6 dB

5. Kanaalniveau-aanduiding

Toont het volumenniveau voordat het geluid door de kanaalfader gaat.

6. FILTER-knop (pagina 43)

7. BEAT FX ASSIGN-knop (pagina 57)

8. SEND-knop (pagina 45)

9. CUE A-knop (pagina 37)

10. CUE B-knop (pagina 37)

11. Kanaalfader

Regelt het volume voor het kanaaluitgangsgeluid volgens de kanaalfadercurve gespecificeerd via **[CH FADER CURVE]** (pagina 31).

Door omhoog te schuiven verhoogt u het volume, en door omlaag te schuiven verlaagt u het volume.

12. **CROSSFADER ASSIGN-keuzeschakelaar (A, THRU, B)**

Hiermee wijst u het kanaaluitgangsgeluid aan de crossfader toe.

- **[A]**: Wijst toe aan de **[A]**-zijde (links).
- **[THRU]**: Omzeilt de crossfader.
- **[B]**: Wijst toe aan de **[B]**-zijde (right).

13. **Crossfader-regelaar**

Regelt de volumebalans tussen de toegewezen geluiden volgens de crossfadercurve gespecificeerd via **[CROSSFADER CURVE]** (pagina 31).

Als u deze naar de **[A]**-zijde schuift, wordt het geluid dat is toegewezen aan **[A]** uitgevoerd, en als u deze naar de **[B]**-zijde schuift, wordt het geluid dat is toegewezen aan **[B]** uitgevoerd.

❖ **MASTER-gedeelte**

14. **LEVEL-knop**

Regelt het volume voor het mastergeluid.

15. **CLIP-aanduiding**

Brandt wanneer buitensporig volume wordt uitgevoerd uit de aansluiting **[MASTER1]** of **[MASTER2]**.

16. **Masterniveau-aanduiding**

Toont het volumeniveau van het mastergeluid dat wordt uitgevoerd naar de aansluitingen **[MASTER1]**, **[MASTER2]** en **[DIGITAL MASTER OUT]**.

Geluid weergeven

Het kanaalingangsvolume instellen

- 1 Draai aan de ingangskeuzeschakelaar om de bron van het ingangsgeluid te kiezen.
- 2 Draai aan de [TRIM]-knop om het volume voor het ingangsgeluid in te stellen.

De kanaalniveau-aanduiding brandt als geluid naar het kanaal wordt ingevoerd.

Het kanaaluitgangsvolume instellen

- 1 Verplaats de kanaalfader om het volume voor het uitgangsgeluid in te stellen.
- 2 Stel de [CROSSFADER ASSIGN (A, THRU, B)]-keuzeschakelaar in om het uitgangsgeluid aan de crossfader toe te wijzen.

- Als u [THRU] kiest, bent u nu klaar met de volume-instelling voor het kanaaluitgangsgeluid.

- 3 Verplaats de crossfader om de volumebalans in te stellen.

Het mastergeluidsvolume instellen

- 1 Draai aan de [LEVEL]-knop om het volume voor het mastergeluid in te stellen.

De masterniveau-aanduiding brandt als het mastergeluid wordt uitgevoerd.

- ☛ Voor het instellen van het mastergeluid, zie MASTER ISOLATOR (pagina 35).

Het geluid instellen

- 1 Draai aan de [EQ (HI, HI MID, LOW MID, LOW)]-knoppen om het volume van elke band in te stellen.
- 2 Draai aan de [COMP]-knop om het compressieniveau in te stellen.

De fadercurven instellen



Hiermee stelt u de kanaalfadercurve en de crossfadercurve in.

- 1 Tik op het hoofdscherm op .

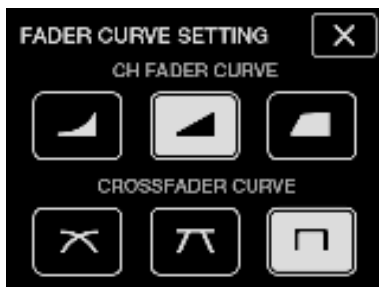



Het scherm [FADER CURVE SETTING] wordt weergegeven.



- 2 Tik bij [CH FADER CURVE] op een instelling voor de kanaalfadercurve.

- : Verhoogt het volume snel als de kanaalfader dicht naar de bovenste positie wordt bewogen.
- : Verhoogt het volume gelijkmatig als de kanaalfader omhoog wordt bewogen.
- : Verhoogt het volume snel als de kanaalfader vanaf de onderste positie wordt bewogen.

3 Tik bij [CROSSFADER CURVE] op een instelling voor de crossfadercurve.

- : Als u de crossfader van de ene kant ([A] of [B]) naar de andere kant verplaatst, wordt het geluidsvolume van de andere kant geleidelijk verhoogd, en het volume van de kant waar de crossfader vandaan beweegt geleidelijk verlaagd. (Bijvoorbeeld als u de crossfader van de [A]-kant weg beweegt, wordt het volume van de [B]-kant geleidelijk verhoogd en van de [A]-kant geleidelijk verlaagd.)
- : Een instelling tussen  en .
- : Als u de crossfader van de ene kant ([A] of [B]) naar de andere kant verplaatst, wordt het geluidsvolume van de andere kant snel verhoogd. (Bijvoorbeeld als u de crossfader van de [A]-kant weg beweegt, wordt het volume van de [B]-kant snel verhoogd.)

4 Tik op .

Het scherm [FADER CURVE SETTING] wordt gesloten.

De links/rechts-geluidsbalans instellen

U kunt de links/rechts-balans voor het uitgangsgeluid van de volgende aansluitingen instellen.

- [MASTER1]
- [MASTER2]
- [BOOTH]
- [REC OUT]
- [DIGITAL MASTER OUT]
- [USB]
- [PHONES A]
- [PHONES B]

- De links/rechts-balans voor uitgangsgeluid van de [USB]-poort kan alleen worden ingesteld als in de Instelfunctie de instelling [Mixer Audio Output] op [MIX(REC OUT)](pagina 17) staat.



1 Houd op het hoofdscherm ingedrukt.

Het scherm [UTILITY] wordt weergegeven.

2 Tik op [BALANCE].

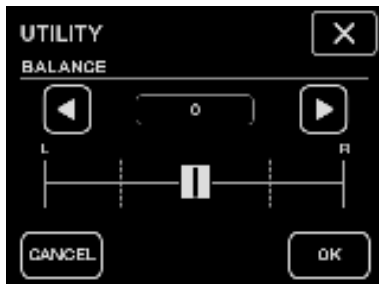
Het scherm [BALANCE] wordt weergegeven.



3 Tik op / om een waarde in te stellen, of tik direct op de schuifregelaar op de positie van de gewenste waarde om de links/rechts-balans in te stellen.

- Als u [L] (de meest linkse positie) instelt, wordt alleen het linker kanaal van stereo-audio uitgevoerd, en als u [R] (de meest rechtse positie) instelt, wordt alleen het rechter kanaal uitgevoerd.

4 Tik op [OK].

- Tik op [CANCEL] als u deze instelling wilt annuleren.

5 Tik op .

Het scherm [UTILITY] wordt gesloten.

MASTER ISOLATOR

Hiermee stelt u het mastergeluid in.

MASTER ISOLATOR-gedeelte

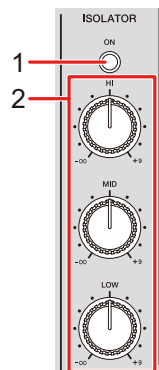

1. ON-knop

Zet MASTER ISOLATOR aan en uit. De knop brandt als deze functie ingeschakeld is.

2. HI, MID, LOW-knoppen

Regelt het volume van elke band.

Deze knoppen werken in het volgende bereik.

- **[HI]**: $-\infty$ dB tot +9 dB
- **[MID]**: $-\infty$ dB tot +9 dB
- **[LOW]**: $-\infty$ dB tot +9 dB

Het mastergeluid instellen

- 1 Druk op de [ON]-knop om MASTER ISOLATOR aan te zetten.
 - 2 Draai aan de [HI, MID, LOW]-knoppen om het volume van elke band in te stellen.
- Druk opnieuw op de [ON]-knop om MASTER ISOLATOR uit te zetten.

Meeluisteren

HEADPHONES A/B-gedeelte

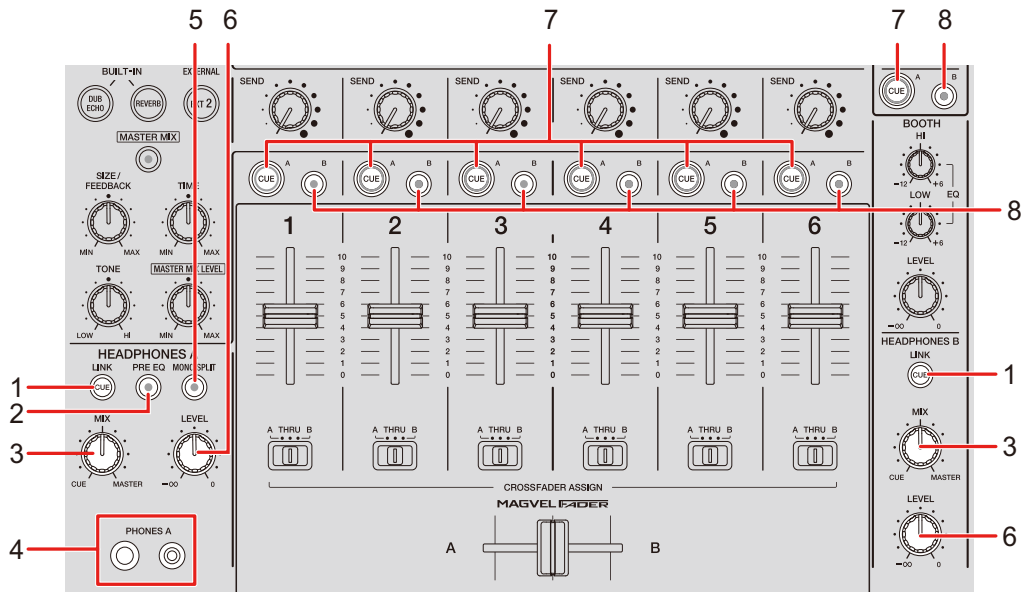

1. LINK CUE-knop

Voert het LINK MONITOR-geluid uit.

2. PRE EQ-knop

Stelt de geluidsuitvoer (pre EQ of post EQ) in op de hoofdtelefoon.

Als de knop brandt, wordt het pre EQ-geluid uitgevoerd, en als deze uit is, wordt het post EQ-geluid uitgevoerd.

- Het post EQ-geluid wordt naar [**HEADPHONES B**] uitgevoerd.

3. MIX-knop

Regelt de volumebalans tussen het kanaal met de ingedrukte [**CUE**] knop en het mastergeluid.

4. PHONES A-aansluitingen

Voor aansluiten van een hoofdtelefoon.

- Als u wilt meeluisteren met [**HEADPHONES B**], sluit de hoofdtelefoon dan aan op de [**PHONES B**] aansluitingen op het voorpaneel (pagina 23).

5. **MONO SPLIT-knop**

Stelt de uitvoermethode (MONO SPLIT of stereo) voor de hoofdtelefoon in.

Als de knop brandt, wordt het geluid van het kanaal met de ingedrukte [**CUE A**]-knop uitgevoerd naar het linker kanaal van de hoofdtelefoon, en het [**MASTER**]-geluid naar het rechter kanaal.

Als de knop uit is, wordt het stereogeluid van het kanaal met de ingedrukte [**CUE A**]-knop uitgevoerd.

- Het stereogeluid wordt naar [**HEADPHONES B**] uitgevoerd.

6. **LEVEL-knop**

Regelt het geluidsvolume voor meeluisteren met de hoofdtelefoon.

7. **CUE A-knop**

Voert geluid uit naar de [**PHONES A**]-aansluitingen.

8. **CUE B-knop**

Voert geluid uit naar de [**PHONES B**]-aansluitingen.

Meeluisteren met de hoofdtelefoon

- 1 Sluit de hoofdtelefoon aan op de aansluiting [PHONES A] of [PHONES B].**
 - 2 Druk op de [CUE]-knop ([CUE A], [CUE B] of [LINK CUE]) om het geluid te kiezen waarnaar u wilt meeluisteren.**
 - Voor meeluisteren via [HEADPHONES B], ga verder naar 5.
 - 3 Druk op de [PRE EQ]-knop om het uitvoergeluid (pre EQ of post EQ) in te stellen.**
 - 4 Druk op de [MONO SPLIT]-knop om de geluidsuitgang (MONO SPLIT of stereo) in te stellen.**
 - 5 Draai aan de [MIX]-knop om de volumebalans tussen het kanaal met de ingedrukte [CUE]-knop en het mastergeluid in te stellen.**
 - 6 Draai aan de [LEVEL]-knop om het volume voor het kanaal met de ingedrukte [CUE]-knop in te stellen.**
- Druk opnieuw op de [CUE]-knop om meeluisteren uit te zetten.

BOOTH-gedeelte

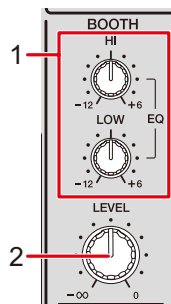

1. EQ (HI, LOW)-knoppen

Regelt het volume van elke band.

Deze knoppen werken in het volgende bereik.

- [HI]: -12 dB tot +6 dB
- [LOW]: -12 dB tot +6 dB

2. LEVEL-knop

Regelt het volume voor de geluidsuitgang naar een booth-monitor.

Een booth-monitor gebruiken

1 Sluit een booth-monitor op de [BOOTH]-aansluitingen aan.

➡ Meer informatie: Aansluitingen op de uitgangsaansluitingen (pagina 22)

2 Draai aan de [LEVEL]-knop om het volume voor het uitgangsgeluid te regelen.

3 Draai aan de [EQ (HI, LOW)]-knoppen om het volume van elke band te regelen.

Microfoon

MIC-gedeelte

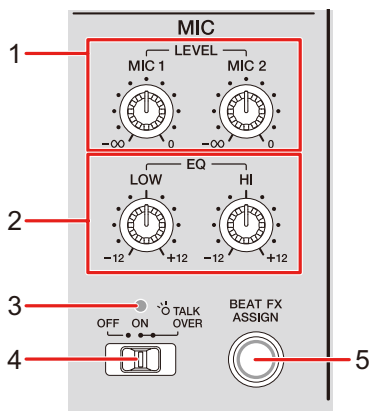

1. LEVEL (MIC1, MIC2)-knoppen

Regelt het volume voor de geluidsuitgang naar de aansluitingen [MIC1] en [MIC2].

2. EQ (HI, LOW)-knoppen

Regelt de volume-uitgang naar de aansluitingen [MIC1] en [MIC2].

Deze knoppen werken in het volgende bereik.

- [HI]: -12 dB tot +12 dB
- [LOW]: -12 dB tot +12 dB

3. MIC-aanduiding

Geeft de instelling van de keuzeschakelaar [OFF, ON, TALK OVER] als volgt aan.

- Uit: Staat op [OFF].
- Brandt: Staat op [ON].
- Knippert: Staat op [TALK OVER].

4. OFF, ON, TALK OVER-keuzeschakelaar

Stelt de microfoonuitgang in.

- [OFF]: Zet de microfoon uit.
- [ON]: Zet de microfoon aan.

- **[TALK OVER]**: Zet de microfoon in de TALK OVER-modus. Het geluid van andere kanalen dan de MIC-kanalen wordt gedempt als geluid van meer dan – 10 dB in een microfoon wordt ingevoerd.
 - U kunt de instelling van de TALK OVER-modus en het dempingsniveau wijzigen bij **[TALK OVER]** in **[MY SETTINGS]** (pagina 77).
5. **BEAT FX ASSIGN-knop** (pagina 57)

Gebruik van een microfoon

1 Sluit een microfoon aan op de aansluiting **[MIC1]** of **[MIC2]**.

 Meer informatie: Aansluitingen op de ingangsaansluitingen (pagina 21)

2 Stel de **[OFF, ON, TALK OVER]**-keuzeschakelaar in om de microfoonuitgang in te stellen.

3 Draai aan de **[LEVEL (MIC1, MIC2)]**-knop om het microfoonvolume in te stellen.

- Als u de knoppen te ver rechtsom draait, wordt het geluid met een hoog volume uitgevoerd.

4 Draai aan de **[EQ (HI, LOW)]**-knoppen om het volume van elke band te regelen.

5 Spreek in de microfoon.

 Voor het toevoegen van BEAT FX aan het microfoongeluid, zie BEAT FX-gedeelte (pagina 57).

FILTER

Hiermee kunt u de grensfrequentie instellen.

Het geselecteerde filter wordt toegepast op alle kanalen, [1] tot [6].

FILTER-gedeelte

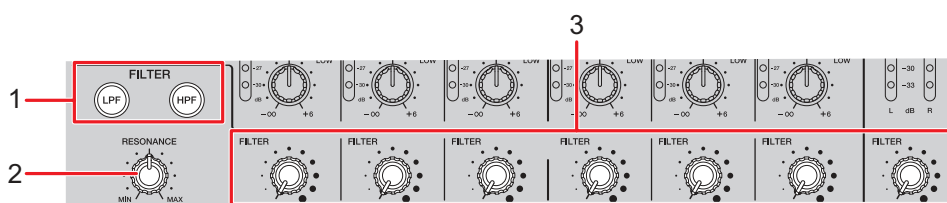

1. FILTER-knoppen (LPF, HPF)

Selecteer een filter. De geselecteerde knop knippert.

- [LPF]: Laagdoorlaatfilter
- [HPF]: Hoogdoorlaatfilter

2. RESONANCE-knop

Stelt de resonantie in. Als u de knop rechtsom draait, wordt de resonantie verhoogd.

3. FILTER-knop

Stelt de grensfrequentie in.

De instelling verandert als volgt afhankelijk van de geselecteerde [FILTER (LPF, HPF)]-knop.

- [LPF]: Draai de knop rechtsom om de grensfrequentie te verlagen.
- [HPF]: Draai de knop rechtsom om de grensfrequentie te verhogen.

Het FILTER gebruiken

1 Druk op een [FILTER (LPF, HPF)]-knop om een filter te selecteren.

- Als een van deze twee knoppen al geselecteerd is, kunt u naar het andere filter overschakelen door op de andere knop te drukken.

2 Draai aan de [FILTER]-knop om de grensfrequentie in te stellen.

3 Draai aan de [RESONANCE]-knop om de resonantie in te stellen.

- Druk op de knipperende [FILTER (LPF, HPF)]-knop om het FILTER uit te zetten.

SEND

U kunt het effectgeluid (de nagalm) van een van de ingebouwde FX of een extern FX-toestel naar eender welk kanaal of de masteruitgang sturen.

SEND-gedeelte

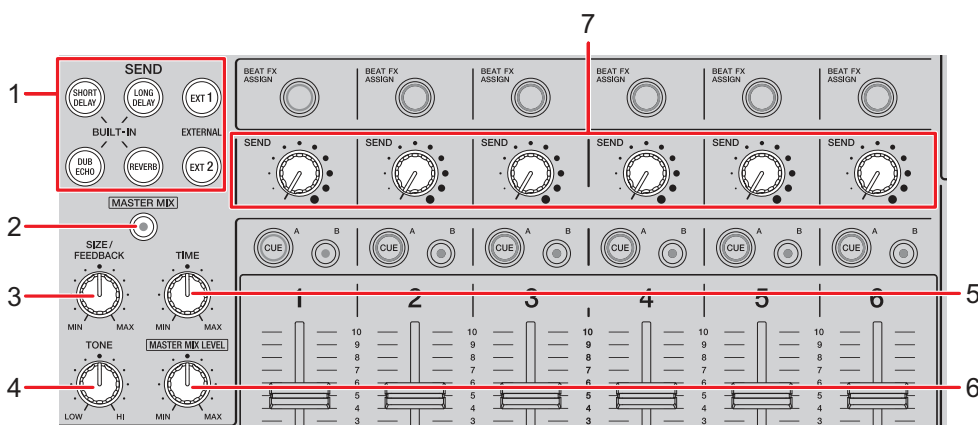

1. **SEND-knoppen** (pagina 50)

2. **MASTER MIX-knop**

Zet MASTER MIX aan en uit. De knop brandt als deze functie ingeschakeld is, en de effectgeluiden van alle [SEND]-knoppen worden naar de masteruitgang gestuurd.

3. **SIZE/FEEDBACK-knop** (pagina 50)

4. **TONE-knop**

Stelt het filter voor het [BUILT-IN]-effectgeluid in.

5. **TIME-knop** (pagina 50)

6. **MASTER MIX LEVEL-knop**

Regelt het volume voor het SEND-effectgeluid dat naar de masteruitgang wordt gestuurd als MASTER MIX ingeschakeld is.

7. **SEND-knop**

Regelt het niveau van het SEND-effect.

🔌 Voor details over de aansluitingen, zie Aansluitingen op de EXT1/EXT2-aansluitingen (pagina 24).

Effectgeluiden naar de kanalen sturen

U kunt het effectgeluid van een van de ingebouwde FX of een extern FX-toestel naar eender welk kanaal sturen.

Het geselecteerde effect wordt naar het geselecteerde kanaal ingevoerd.

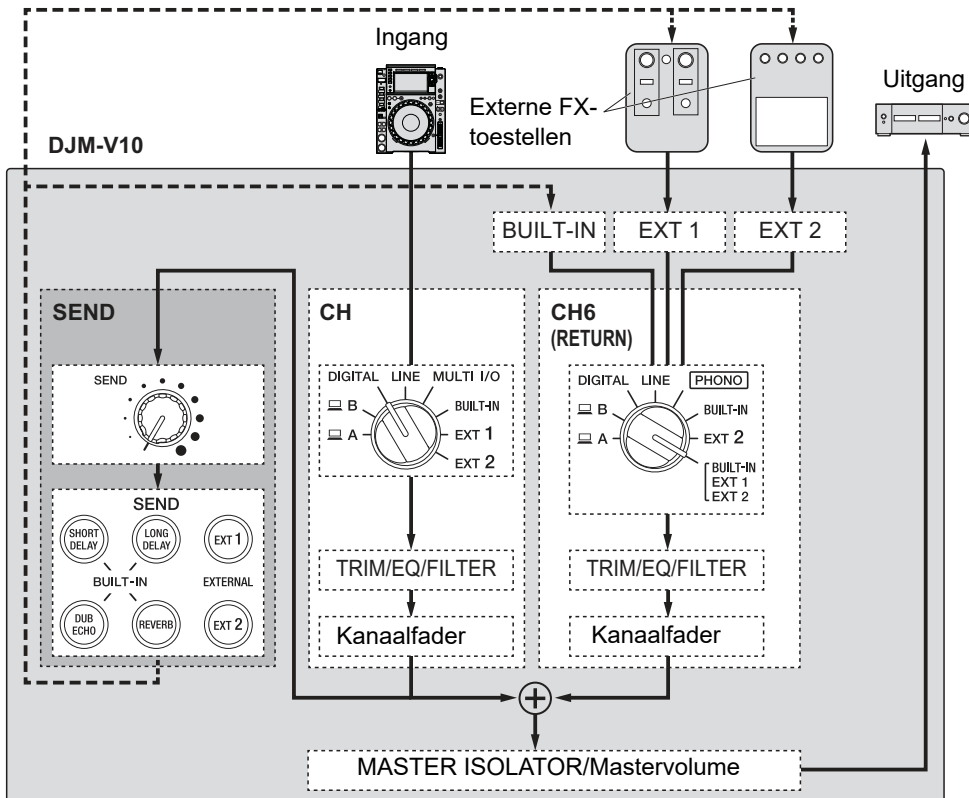

➤ Meer informatie: SEND-typen en instellingen (pagina 50)

1 Draai aan de ingangskeuzeschakelaar om de bron van het ingangsgeluid te kiezen.

➤ Voor details over de ingangskeuzeschakelaar, zie Kanaal-gedeelte/MASTER-gedeelte (pagina 27).

2 Druk op de [SEND]-knop om het effect te selecteren.

- Als u een extern FX-toestel gebruikt, ga dan verder naar stap 6.

- 3 Draai aan de [SIZE/FEEDBACK]-knop om de kwantitatieve parameter voor het effect in te stellen.
 - 4 Draai aan de [TIME]-knop om de tijdparameter voor het effect in te stellen.
 - 5 Draai aan de [TONE]-knop om het filter voor het effectgeluid in te stellen.
 - 6 Draai aan de [SEND]-knop om het SEND-niveau in te stellen.
- Druk op de knipperende [SEND]-knop om SEND uit te zetten.

Effectgeluiden naar de masteruitgang sturen

U kunt het effectgeluid van een van de ingebouwde FX of een extern FX-toestel naar de masteruitgang sturen.

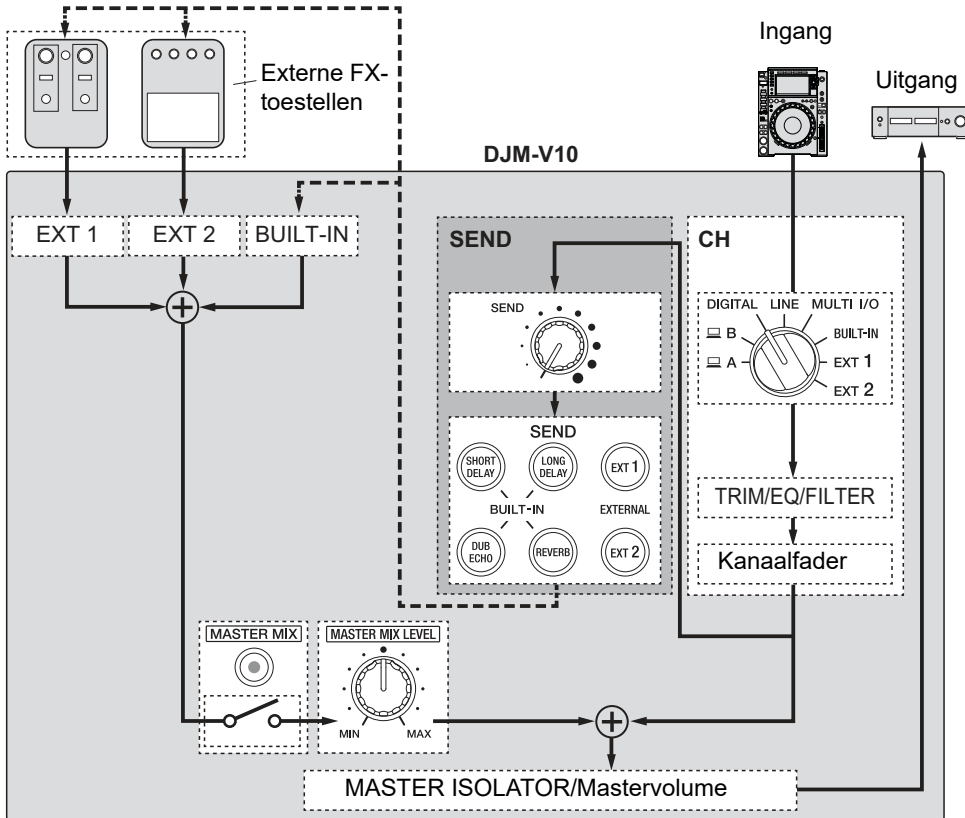

➡ Meer informatie: SEND-typen en instellingen (pagina 50)

- 1 Druk op de [MASTER MIX]-knop om MASTER MIX aan te zetten.
- 2 Druk op de [SEND]-knop om het effect te selecteren.
 - Als u een extern FX-toestel gebruikt, ga dan verder naar stap 6.
- 3 Draai aan de [SIZE/FEEDBACK]-knop om de kwantitatieve parameter voor het effect in te stellen.

- 4 Draai aan de [TIME]-knop om de tijdparameter voor het effect in te stellen.
 - 5 Draai aan de [TONE]-knop om het filter voor het effectgeluid in te stellen.
 - 6 Draai aan de [MASTER MIX LEVEL]-knop om het volume van het effectgeluid te regelen.
 - 7 Draai aan de [SEND]-knop om het SEND-niveau in te stellen.
- Druk op de knipperende [SEND]-knop om SEND uit te zetten.

SEND-typen en instellingen

U kunt de volgende SEND-instellingen met de betreffende knoppen regelen.

- De geselecteerde [SEND]-knop knippert.
- U kunt een van de [BUILT-IN]-effecten en [EXT1]/[EXT2] tegelijkertijd selecteren.

FX/regelaars

Beschrijving

BUILT-IN

SHORT DELAY	Voegt korte vertraagde geluiden toe.
• SIZE/FEEDBACK:	Als u rechtsom draait, wordt de feedback verhoogd.
• TIME:	Als u rechtsom draait, wordt de vertragingstijd verhoogd.
LONG DELAY	Voegt lange vertraagde geluiden toe.
• SIZE/FEEDBACK:	Als u rechtsom draait, wordt de feedback verhoogd.
• TIME:	Als u rechtsom draait, wordt de vertragingstijd verhoogd.
DUB ECHO	Voegt een nagalmecho toe door bepaalde geluiden enkele keren kort na het oorspronkelijke geluid weer te geven en te laten wegsterven.
• SIZE/FEEDBACK:	Als u rechtsom draait, wordt de feedback verhoogd.
• TIME:	Als u rechtsom draait, wordt de vertragingstijd verhoogd.
REVERB	Voegt nagalm toe.
• SIZE/FEEDBACK:	Als u rechtsom draait, wordt de ruimte vergroot.
• TIME:	Als u rechtsom draait, wordt de nagalmtijd verhoogd.

FX/regelaars	Beschrijving
--------------	--------------

EXTERNAL**EXT1** ¹

Voegt het effectgeluid toe van een extern FX-toestel dat is aangesloten op de aansluitingen **[EXT1 SEND]** en **[EXT1 RETURN]**.

EXT2 ¹

Voegt het effectgeluid toe van een extern FX-toestel dat is aangesloten op de aansluitingen **[EXT2 SEND]** en **[EXT2 RETURN]**.

¹ De knoppen **[SIZE/FEEDBACK]**, **[TIME]** en **[TONE]** zijn niet beschikbaar voor deze instelling.

MULTI I/O

U kunt het effectgeluid van een extern FX-toestel of een mobiel apparaat (waarop een FX-applicatie wordt uitgevoerd) naar de kanalen of de masteruitgang sturen.

U kunt effecten op de volgende manieren sturen.

- **INSERT:** Vervangt het oorspronkelijke geluid door het effectgeluid van een extern apparaat.

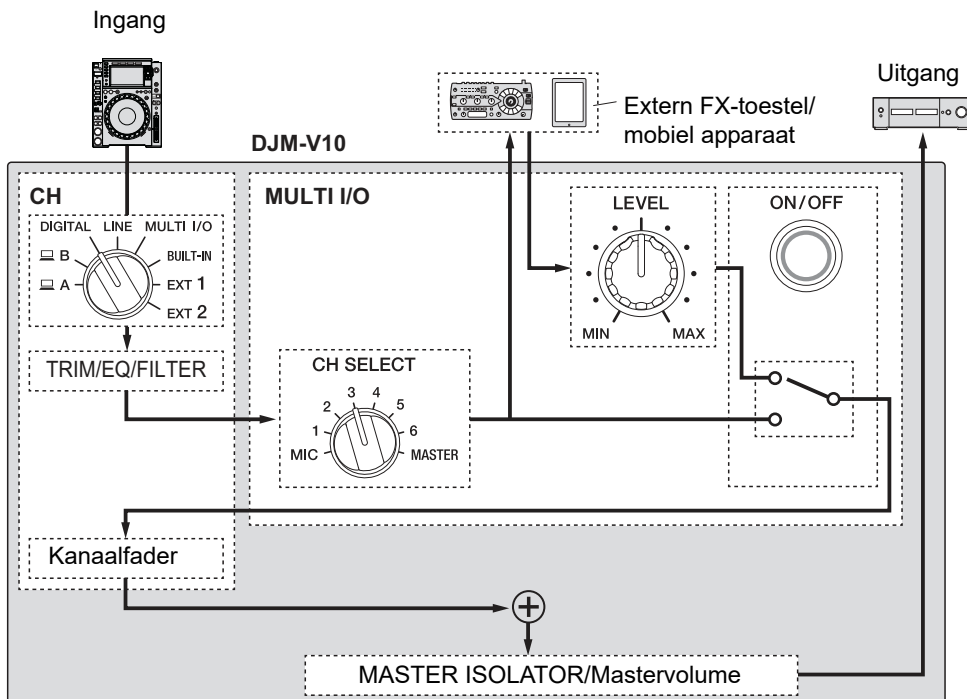

- **CH 2/CH 5:** Stuurt het effectgeluid van een extern apparaat naar een ander kanaal dan het kanaal met het oorspronkelijke geluid. U kunt dan het oorspronkelijke geluid en het effectgeluid met behulp van de twee kanalen mengen.

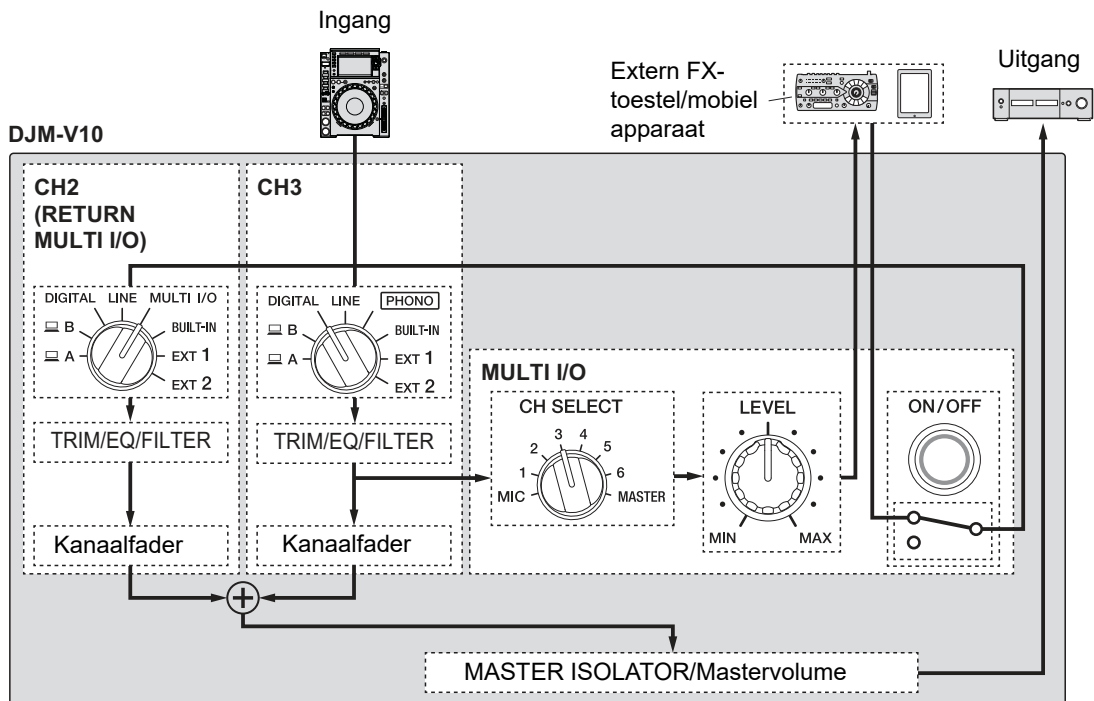

- ➡ Voor details over aansluitingen, zie Aansluitingen op de MULTI I/O-aansluitingen (pagina 25).

MULTI I/O-gedeelte

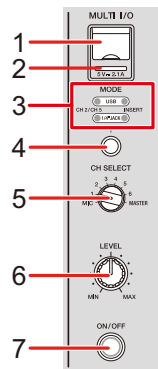

1. Aansluiting voor mobiel apparaat (USB-poort)

Sluit een mobiel apparaat aan.

2. Aanduiding USB-aansluiting

Brandt als een compatibel mobiel apparaat aangesloten is, en knippert als een niet-compatibel mobiel apparaat aangesloten is.

3. Aanduiding MODE-keuzeknop

Geeft aan welk extern FX-toestel en welke invoermethode voor effecten geselecteerd zijn met de [MODE]-keuzeknop.

4. MODE-keuzeknop

Selecteert een extern FX-toestel en de invoermethode voor effecten.

- [USB]: Selecteert een mobiel apparaat dat op de aansluiting voor mobiele apparaten aangesloten is.
- [1/4"JACK]: Selecteert een extern FX-toestel dat op de [MULTI I/O RETURN]-aansluitingen aangesloten is.
- [CH 2/CH 5]: Voert het geluid van het kanaal dat met de [CH SELECT]-schakelaar geselecteerd is naar een extern FX-toestel of een mobiel apparaat uit, en stuurt het geluid met het effect naar het kanaal waarvoor [MULTI I/O] is geselecteerd met de ingangskeuzeschakelaar.
- [INSERT]: Voert het geluid van het kanaal dat met de [CH SELECT]-schakelaar geselecteerd is naar een extern FX-toestel of een mobiel apparaat uit, en stuurt het geluid met het effect naar het kanaal dat met de [CH SELECT]-schakelaar geselecteerd is.

5. CH SELECT-schakelaar

Selecteert het kanaal waaraan het MULTI I/O-effect wordt toegevoegd.

6. LEVEL-knop

Regelt het volume voor het MULTI I/O-effectgeluid.

7. ON/OFF-knop

Zet MULTI I/O aan en uit. De knop knippert als deze functie ingeschakeld is.

MULTI I/O gebruiken

1 Druk op de [MODE]-keuzeknop om een extern FX-toestel en de invoermethode voor effecten te kiezen.

2 Draai aan de [CH SELECT]-schakelaar om het kanaal te selecteren waaraan het MULTI I/O-effect wordt toegevoegd.

3 Druk op de [ON/OFF]-knop om MULTI I/O aan te zetten.

4 Draai aan de [LEVEL]-knop om het volume voor het MULTI I/O-effectgeluid te regelen.

- Druk opnieuw op de [ON/OFF]-knop om MULTI I/O uit te zetten.
- In de volgende situaties wordt MULTI I/O automatisch uitgezet.
 - Het toestel is niet met een extern FX-toestel verbonden.
 - De [MODE]-keuzeknop staat op [CH 2/CH 5], de [CH SELECT]-schakelaar staat op een kanaal van [1] tot [6], en de ingangskeuzeschakelaar voor het geselecteerde kanaal staat op [MULTI I/O].
 - De [MODE]-keuzeknop staat op [CH 2/CH 5] en de [CH SELECT]-schakelaar staat op [MASTER].

BEAT FX

U kunt verschillende effecten toevoegen naargelang het tempo (BPM = beats per minuut) van het afgespeelde muziekstuk.

Als u de kwantiseringsfunctie in PRO DJ LINK gebruikt, voegt het toestel effecten toe door deze automatisch met de beat te synchroniseren volgens de patrooninformatie van het muziekstuk dat rekordbox heeft geanalyseerd. Dit gebeurt ook als u de **[ON/OFF]**-knop van **[BEAT FX]** en **[X-PAD]** onnauwkeurig gebruikt.

- U kunt de kwantiseringsfunctie in PRO DJ LINK gebruiken door een PRO DJ LINK-compatibele DJ-speler van Pioneer DJ op het toestel aan te sluiten.
Analyseer de muziekstukken op voorhand in rekordbox. Voor details over het analyseren van muziekstukken, raadpleeg de Instructiehandleiding van rekordbox.

 Meer informatie: PRO DJ LINK (pagina 7)

BEAT FX-gedeelte

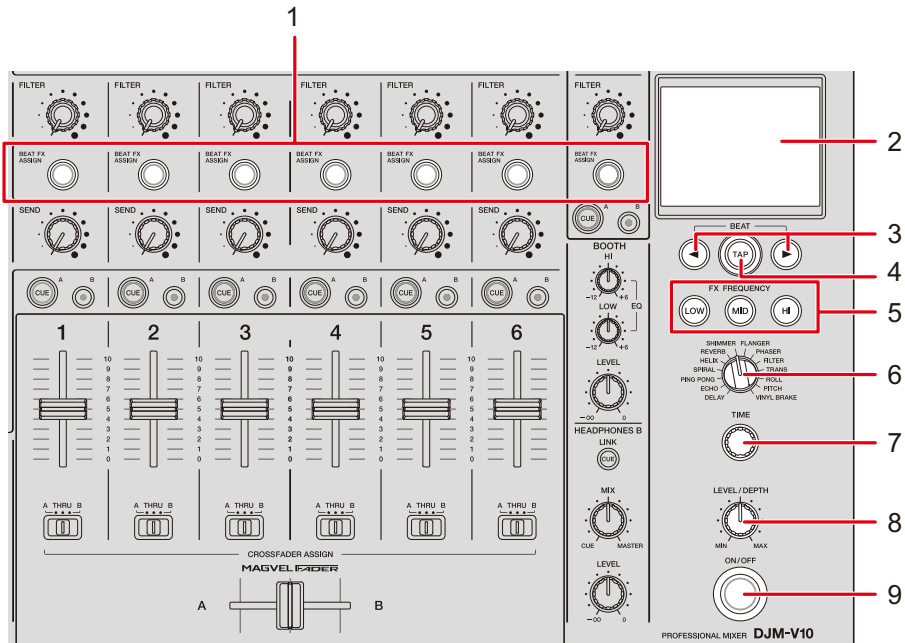

1. BEAT FX ASSIGN-knop

Voegt BEAT FX aan het kanaal toe. De geselecteerde knop brandt, en knippert als BEAT FX ingeschakeld is.

- Druk in het [MIC]-gedeelte op de [BEAT FX ASSIGN]-knop om BEAT FX aan het microfoongeluid toe te voegen.

2. Aanraakscherm (pagina 58)

3. BEAT-knoppen ◀▶

Hiermee stelt u een beatfractie in om BEAT FX mee te synchroniseren.

4. TAP-knop

Tik op de knop om handmatig een BPM in te stellen.

Houd deze knop ingedrukt om de [AUTO]-modus aan te zetten.

5. FX FREQUENCY-knoppen (LOW, MID, HI)

Selecteert de band ([LOW], [MID], [HI]) waaraan BEAT FX wordt toegevoegd. De geselecteerde knop brandt.

6. BEAT FX-keuzeschakelaar (pagina 62)

7. TIME-knop (pagina 62)

8. LEVEL/DEPTH-knop (pagina 62)

- Als u helemaal linksom draait, wordt het oorspronkelijke geluid uitgevoerd.

9. ON/OFF-knop

Zet BEAT FX aan en uit. De knop knippert als deze functie ingeschakeld is.

Aanraakscherm

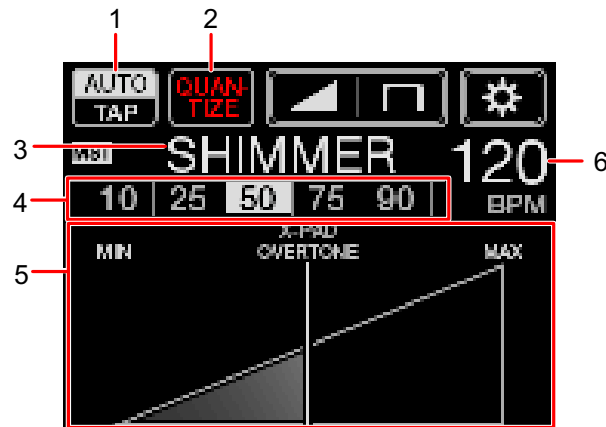

1. AUTO/TAP

Selecteert een BPM-meetmodus.

Als u hierop drukt, wordt het gemarkeerde (geselecteerde) item gewijzigd.

- **[AUTO]**: De BPM van het ingangsgeluid wordt automatisch gemeten (meetbereik: 70 tot 180).
- **[TAP]**: De BPM handmatig instellen (pagina 61).

- Wanneer u het toestel aanzet, wordt automatisch **[AUTO]** ingesteld.
- Houd **[AUTO/TAP]** ingedrukt als **[TAP]** geselecteerd is om het scherm **[BPM SETTING]** te openen en de BPM in stappen van 0,1 in te stellen.
- Als de BPM-waarde knippert, kan deze niet correct worden gemeten met de instelling **[AUTO]**.

Gebruik in dat geval de **[TAP]**-modus.

2. QUANTIZE

Geeft de status van de kwantiseringsfunctie als volgt aan.

- Brandt rood: De functie is ingeschakeld.
- Toont afwisselend **[QUANTIZE]** en **[NO GRID]**: Kwantiseren is ingeschakeld, maar het toestel ontvangt geen patrooninformatie.
- Brandt grijs: Kwantiseren is uitgeschakeld.

- Het is mogelijk dat het toestel geen patrooninformatie ontvangt afhankelijk van de afspelerstatus van een aangesloten DJ-speler (bijvoorbeeld off-air, scratchen, achteruit afspelen, enz.).

3. **Geselecteerd effect**

Toont de naam van het geselecteerde effect.

4. **Beat/parameter**

Markeert de geselecteerde beat.

- Voor sommige effecten wordt de parameter weergegeven als u op de [**BEAT ◀/▶**]-knoppen drukt. Het scherm knippert als de gekozen waarde buiten het parameterbereik valt.

5. **X-PAD**

Tik op [**X-PAD**] om een effect aan of uit te zetten.

Tik op [**X-PAD**] of verschuif deze met uw vinger om de tijd en kwantitatieve parameters in te stellen.

- Laat [**X-PAD**] los om het effect uit te zetten.

6. **BPM-waarde**

Toont de BPM-waarde.

BEAT FX gebruiken

➤ Meer informatie: BEAT FX-typen en instellingen (pagina 62)

1 Tik op [AUTO/TAP] of [QUANTIZE] om een BPM-meetmodus te selecteren.

2 Draai aan de BEAT FX-keuzeschakelaar om een effect te kiezen.

Het geselecteerde BEAT FX-scherm wordt weergegeven.

3 Druk op de [BEAT FX ASSIGN]-knop om het kanaal te kiezen waaraan u het effect wilt toevoegen.

4 Druk op de [BEAT ◀/▶]-knoppen om de beatfractie in te stellen waarmee u het effectgeluid wilt synchroniseren.

5 Druk op de [FX FREQUENCY (LOW, MID, HI)]-knoppen om de band te kiezen waaraan u het effect wilt toevoegen.

6 Draai aan de knoppen [TIME] en [LEVEL/DEPTH] om de effectinstellingen in te stellen.

7 Druk op de [ON/OFF]-knop (of tik op [X-PAD]) om BEAT FX aan te zetten.

Het effect wordt aan het geselecteerde kanaal toegevoegd.

- Druk opnieuw op de [ON/OFF]-knop om BEAT FX uit te zetten.

De BPM handmatig instellen

1 Tik meer dan twee keer gelijktijdig met de beat van het muziekstuk op de [TAP]-knop.

De BPM wordt ingesteld op basis van de gemiddelde tijd tussen de tikken.

- Als u de BPM met de [TAP]-knop instelt, wordt de beatfractie op [1/1] ingesteld, en de effecttijd wordt ingesteld op de lengte van één beat.
- U kunt de BPM ook handmatig instellen door aan de [TIME]-knop te draaien terwijl u de [TAP]-knop ingedrukt houdt.
- Houd [AUTO/TAP] ingedrukt als [TAP] geselecteerd is om het scherm [BPM SETTING] te openen en de BPM in stappen van 0,1 in te stellen.

BEAT FX-typen en instellingen

U kunt de volgende BEAT FX-instellingen met de betreffende knoppen enz. regelen.

BEAT FX/regelaars	Beschrijving
DELAY ¹ ² <ul style="list-style-type: none"> • BEAT ◀/▶: Vertragingstijd met betrekking tot 1 beat van de BPM (beatfractie): 1/16 tot 16 beats • TIME: Vertragingstijd: 1 tot 4000 (ms) • LEVEL/DEPTH: Balans tussen het oorspronkelijke geluid en het effectgeluid • X-PAD: Vertragingstijd 	Produceert eenmaal een vertraagd geluid overeenkomstig de beat.
ECHO ¹ ² <ul style="list-style-type: none"> • BEAT ◀/▶: Vertragingstijd met betrekking tot 1 beat van de BPM (beatfractie): 1/16 tot 16 beats • TIME: Vertragingstijd: 1 tot 4000 (ms) • LEVEL/DEPTH: Balans tussen het oorspronkelijke geluid en het effectgeluid • X-PAD: Vertragingstijd 	Produceert meerdere keren een vertraagd geluid dat met de beat wegsterft.
PING PONG ¹ ² <ul style="list-style-type: none"> • BEAT ◀/▶: Vertragingstijd met betrekking tot 1 beat van de BPM (beatfractie): 1/16 tot 16 beats • TIME: Vertragingstijd: 10 tot 4000 (ms) • LEVEL/DEPTH: Balans tussen het oorspronkelijke geluid en het effectgeluid • X-PAD: Vertragingstijd 	Produceert meerdere keren een vertraagd geluid met een verschillende vertragingstijd voor links en rechts dat met de beat wegsterft, zodat een stereoachtig effect ontstaat.

BEAT FX/regelaars	Beschrijving
SPIRAL 1 2	Voegt nagalm toe aan het ingangsgeluid.
<ul style="list-style-type: none"> • BEAT ◀/▶: Vertragingstijd met betrekking tot 1 beat van de BPM (beatfractie): 1/16 tot 16 beats • TIME: Vertragingstijd: 10 tot 4000 (ms) • LEVEL/DEPTH: Balans tussen het oorspronkelijke geluid en het effectgeluid, en feedback • X-PAD: Vertragingstijd 	
HELIX	Registreert het ingangsgeluid, en produceert het geregistreerde geluid herhaaldelijk overeenkomstig de gespecificeerde beatfractie.
<ul style="list-style-type: none"> • BEAT ◀/▶: Effecttijd met betrekking tot 1 beat van de BPM (beatfractie): 1/16 tot 16 beats • TIME: Effecttijd: 10 tot 4000 (ms) • LEVEL/DEPTH: Verhouding van geluidsoverlay <ul style="list-style-type: none"> • U kunt de dempingsverhouding wijzigen door de [LEVEL/DEPTH]-knop helemaal linksom en vervolgens rechtsom te draaien. Draai de knop helemaal rechtsom om het uitgangsgeluid vast in te stellen. • X-PAD: Effecttijd 	
REVERB 1 2	Voegt nagalm toe aan het ingangsgeluid.
<ul style="list-style-type: none"> • BEAT ◀/▶: Nagalmniveau: 1 tot 100% • TIME: Nagalmniveau: 1 tot 100% • LEVEL/DEPTH: Balans tussen het oorspronkelijke geluid en het effectgeluid • X-PAD: Grensfrequentie voor het filter 	

BEAT FX/regelaars	Beschrijving
SHIMMER ¹ ²	Voegt een sprankelende nagalm toe aan het ingangsgeluid.
• BEAT ◀/▶:	Nagalmniveau: 1 tot 100%
• TIME:	Nagalmniveau: 1 tot 100%
• LEVEL/DEPTH:	Balans tussen het oorspronkelijke geluid en het effectgeluid
• X-PAD:	Snelheid van het sprankeleffect
FLANGER	Voegt een cyclisch flangereffect toe overeenkomstig de beat.
• BEAT ◀/▶:	Bewegingscyclus van het effect met betrekking tot 1 beat van de BPM (beatfractie): 1/16 tot 64 beats
• TIME:	Bewegingscyclus van het effect: 10 tot 32000 (ms)
• LEVEL/DEPTH:	Effectniveau
• X-PAD:	Cyclus voor verfijnd fluctueren van het effect
PHASER	Voegt een cyclisch phasereffect toe overeenkomstig de beat.
• BEAT ◀/▶:	Bewegingscyclus van het effect met betrekking tot 1 beat van de BPM (beatfractie): 1/16 tot 64 beats
• TIME:	Bewegingscyclus van het effect: 10 tot 32000 (ms)
• LEVEL/DEPTH:	Effectniveau
• X-PAD:	Cyclus voor verfijnd fluctueren van het effect
FILTER	Wijzigt de grensfrequentie cyclisch voor het filter overeenkomstig de beat.
• BEAT ◀/▶:	Bewegingscyclus van het effect met betrekking tot 1 beat van de BPM (beatfractie): 1/16 tot 64 beats
• TIME:	Bewegingscyclus van het effect: 10 tot 32000 (ms)
• LEVEL/DEPTH:	Effectniveau

BEAT FX/regelaars	Beschrijving
<ul style="list-style-type: none"> • X-PAD: 	Cyclus voor verfijnd fluctueren van het effect
TRANS	Kapt het geluid cyclisch af overeenkomstig de beat.
<ul style="list-style-type: none"> • BEAT ◀/▶: 	Afkapcyclus met betrekking tot 1 beat van de BPM (beatfractie): 1/16 tot 16 beats
<ul style="list-style-type: none"> • TIME: 	Effecttijd: 10 tot 16000 (ms)
<ul style="list-style-type: none"> • LEVEL/DEPTH: 	Balans tussen het oorspronkelijke geluid en het effectgeluid, en arbeid
<ul style="list-style-type: none"> • X-PAD: 	Afkapcyclus
ROLL	Registreert het ingangsgeluid als de [ON/OFF]-knop ingedrukt is, en produceert het geregistreerde geluid herhaaldelijk overeenkomstig de gespecificeerde beatfractie.
<ul style="list-style-type: none"> • BEAT ◀/▶: 	Effecttijd met betrekking tot 1 beat van de BPM (beatfractie): 1/16 tot 16 beats
<ul style="list-style-type: none"> • TIME: 	Effecttijd: 10 tot 4000 (ms)
<ul style="list-style-type: none"> • LEVEL/DEPTH: 	Balans tussen het oorspronkelijke geluid en het effectgeluid
<ul style="list-style-type: none"> • X-PAD: 	Effecttijd
PITCH	Regelt de toonhoogte van het oorspronkelijke geluid.
<ul style="list-style-type: none"> • BEAT ◀/▶: 	Toonhoogte van het effectgeluid: -50 tot 100%
<ul style="list-style-type: none"> • TIME: 	Toonhoogte van het effectgeluid: -50 tot 100%
<ul style="list-style-type: none"> • LEVEL/DEPTH: 	Toonhoogte van het effectgeluid
<ul style="list-style-type: none"> • X-PAD: 	Toonhoogte van het effectgeluid

BEAT FX/regelaars	Beschrijving
VINYL BRAKE	Vertraagt de afspeelsnelheid van het ingangsgeluid geleidelijk overeenkomstig de beat en stopt het afspelen.
• BEAT ◀/▶:	Effecttijd met betrekking tot 1 beat van de BPM (beatfractie): 1/16 tot 16 beats
• TIME:	Effecttijd: 10 tot 4000 (ms)
• LEVEL/DEPTH:	Weergavesnelheid
• X-PAD:	Effecttijd

¹ Als de **[BEAT FX ASSIGN]**-knop op een van de kanalen ingedrukt is, **[1]** tot **[6]**, kunt u niet meeluisteren naar het effectgeluid, ook niet als u voor het betreffende kanaal op de knop **[CUE A]** of **[CUE B]** drukt.

² Als u de kanaalfader op positie **[0]** zet om het ingangsgeluid af te kappen, blijft alleen het effectgeluid over.

USB/MIDI

Als u een pc/Mac of mobiel apparaat met MIDI-software erop via een USB-kabel op het toestel aansluit, kunt u de MIDI-software via het toestel bedienen (pagina 68).

U kunt ook een externe MIDI-sequencer synchroniseren met het tempo (BPM) van het muziekstuk op het kanaal dat geselecteerd is voor toevoeging van BEAT FX met de instelling [AUTO] of [QUANTIZE](pagina 69).

- Voor details over de MIDI-berichten van het toestel' ga naar de onderstaande URL.

pioneerdj.com/support/

- U kunt het MIDI-kanaal voor uitvoer van MIDI instellen bij [MIDI] in [MY SETTINGS] (pagina 77). Het is niet nodig om de uitvoerinstelling via HID in te stellen.

USB/MIDI-gedeelte

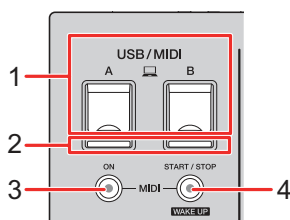

1. **A, B-poorten (USB)** (pagina 23)

2. **Aanduiding USB-aansluiting**

Brandt als een pc/Mac aangesloten is, en knippert als een pc/Mac zonder het speciale audiostuurprogramma aangesloten is.

- Om audio van een pc/Mac naar en van het toestel te kunnen invoeren en uitvoeren, moet u het speciale audiostuurprogramma op de computer installeren (pagina 14).

3. **MIDI ON-knop**

Zet MIDI aan en uit. De knop brandt als deze functie ingeschakeld is.

4. **MIDI START/STOP-knop (WAKE UP)**

Stuurt de MIDI-berichten start/stop. De knop brandt nadat het startbericht is verzonden, en gaat uit nadat het stopbericht is verzonden.

Als u op de knop drukt wanneer het toestel in stand-bymodus staat, wordt de stand-bymodus verlaten.

MIDI-software bedienen

- Installeer de MIDI-software en configureer de audio- en MIDI-instellingen op een pc/Mac of mobiel apparaat op voorhand.

1 Sluit een pc/Mac of mobiel apparaat op het toestel aan.

- Sluit een pc/Mac op de [**A, B**]-poort (USB) aan, of sluit een mobiel apparaat aan op de aansluiting voor mobiele apparaten van het [**MULTI I/O**]-gedeelte (pagina 23).

2 Start de MIDI-software.

- Als u een mobiel apparaat gebruikt, is de procedure nu voltooid.

3 Druk op de [**MIDI ON**]-knop om MIDI aan te zetten.

Het versturen van MIDI-berichten begint.

- Druk opnieuw op de [**MIDI ON**]-knop om MIDI uit te zetten en het versturen van MIDI-berichten te stoppen.
- De MIDI-timingklok (BPM) wordt ook verstuurd als de [**MIDI ON**]-knop uitgeschakeld is.
- Druk op de [**MIDI START/STOP (WAKE UP)**]-knop om het MIDI-startbericht en het stopbericht afwisselend te versturen. De berichten worden ook verstuurd als de [**MIDI ON**]-knop uitgeschakeld is.

Een externe MIDI-sequencer aansturen

U kunt een externe MIDI-sequencer synchroniseren met het tempo (BPM) van het muziekstuk op het kanaal dat geselecteerd is voor toevoeging van BEAT FX met de instelling [AUTO] of [QUANTIZE].

- Het tempo (BPM) van het muziekstuk wordt als een MIDI-timingklok verzonden (uitvoerbereik: 40 tot 250 BPM).
- De MIDI-timingklok (BPM) wordt ook verstuurd als u de BPM handmatig hebt ingesteld.
- Het is niet mogelijk om externe MIDI-sequencers te synchroniseren die de MIDI-timingklok (BPM) niet ondersteunen.
- Het is niet mogelijk om muziekstukken te gebruiken waarvan de BPM niet kan worden gedetecteerd voor synchronisatie.
- De nauwkeurigheid van de MIDI-timingklok neemt toe als een DJ-speler die de kwantiseringsfunctie ondersteunt op het toestel aangesloten is en [QUANTIZE] ingeschakeld is.

- 1 Verbind de [MIDI OUT]-aansluiting op het toestel en de MIDI IN-aansluiting op een externe MIDI-sequencer met een MIDI-kabel (afzonderlijk verkrijgbaar).**
- 2 Stel de synchronisatiemodus op de externe MIDI-sequencer in op slave.**
- 3 Druk op de [MIDI START/STOP (WAKE UP)]-knop om het MIDI-startbericht te versturen.**
- 4 Druk op de [MIDI ON]-knop om MIDI aan te zetten.**

Het versturen van MIDI-berichten begint.



- Druk opnieuw op de [MIDI ON]-knop om MIDI uit te zetten en het versturen van MIDI-berichten te stoppen.
- De MIDI-timingklok (BPM) wordt ook verstuurd als de [MIDI ON]-knop uitgeschakeld is.
- Druk op de [MIDI START/STOP (WAKE UP)]-knop om het MIDI-startbericht en het stopbericht afwisselend te versturen. De berichten worden ook verstuurd als de [MIDI ON]-knop uitgeschakeld is.

Instellingen

U kunt de instellingen van het toestel wijzigen onder [UTILITY]. Als u de instellingen onder [MY SETTINGS] op een opslagapparaat (USB-station, enz.) opslaat, kunt u deze onmiddellijk in het toestel laden wanneer u de booth betreedt of het overneemt van een andere DJ, enz.

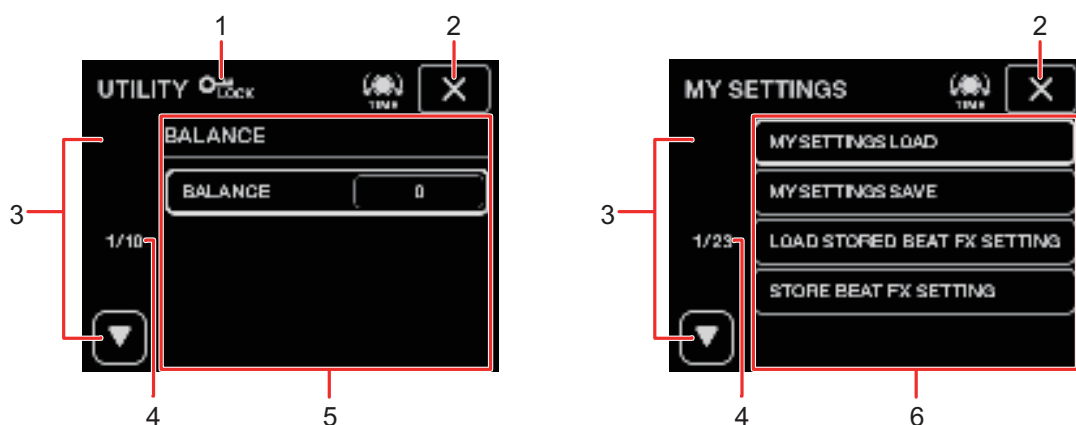
De schermen [UTILITY]/[MY SETTINGS]



-  Wordt weergegeven wanneer de [UTILITY]-instellingen vergrendeld zijn (niet gewijzigd kunnen worden).
-  Sluit het scherm.
-  Geeft de volgende of de vorige pagina weer.
 - U kunt de volgende of de vorige pagina ook weergeven door te draaien aan de [TIME]-knop in het [BEAT FX]-gedeelte.
- Paginanummer**
Aanduiding van het huidige paginanummer/totaal aantal pagina's.
- Instelitems van UTILITY** (pagina 72)
- Items van MY SETTINGS** (pagina 76)

Instellingen aanpassen

1 Tik op het hoofdscherm op of houd dit ingedrukt.

Tik hierop om het scherm [MY SETTINGS] te openen.

Houd dit ingedrukt om het scherm [UTILITY] te openen.

2 Tik op een instelitem.

- U kunt door de items scrollen met de [TIME]-knop in het [BEAT FX]-gedeelte.

 Meer informatie: UTILITY-instellingen (pagina 72)

 Meer informatie: MY SETTINGS (pagina 76)

3 Tik op een instelwaarde.

4 Tik op [OK] om de instelling te bevestigen.

- Tik op [CANCEL] als u deze instelling wilt annuleren.

5 Tik op .

Het scherm [UTILITY] of [MY SETTINGS] wordt gesloten.

- Als u op  tikt maar de instelling niet bevestigt, wordt het scherm gesloten zonder de instelling op te slaan.

UTILITY-instellingen

*: Fabrieksinstelling

Instelitem	Beschrijving
BALANCE ¹	<p>Stelt de uitgangsbalans in.</p> <ul style="list-style-type: none"> • Instelwaarden: L128 tot 0* tot R127
MASTER OUT ¹	
PEAK LIMITER	<p>Vermindert vervorming van het geluid dat via de aansluitingen [MASTER1] en [MASTER2] wordt weergegeven.</p> <ul style="list-style-type: none"> • Instelwaarden: OFF, ON*
ATT.	<p>Stelt het dempingsniveau in voor het geluid dat via de aansluitingen [MASTER1] en [MASTER2] wordt weergegeven.</p> <ul style="list-style-type: none"> • Instelwaarden: -12dB, -9dB, -6dB, -3dB, 0dB*
MONO/STEREO	<p>Stelt de uitvoermethode (mono/stereo) in voor het geluid dat via de aansluitingen [MASTER1] en [MASTER2] wordt weergegeven.</p> <ul style="list-style-type: none"> • Instelwaarden: MONO, STEREO*

Instelitem	Beschrijving
DIGITAL MASTER OUT ¹	
REFERENCE LEVEL	<p>Stelt het uitgangsniveau in voor als de masterniveau-aanduiding brandt bij [0] dB.</p> <ul style="list-style-type: none"> • Instelwaarden: -30dBFS, -27dBFS, -24dBFS, -21dBFS*, -18dBFS, -15dBFS, -12dBFS, -9dBFS, -6dBFS • Merk op dat het geluid ook vervormd kan raken wanneer de masterniveau-aanduiding niet het maximumniveau aangeeft.
SAMPLING RATE	<p>Stelt de bemonsteringswaarde voor het digitale signaal in.</p> <ul style="list-style-type: none"> • Instelwaarden: 44.1kHz, 48kHz, 88.2kHz, 96kHz*
PEAK LIMITER	<p>Vermindert vervorming van het geluid dat via de [DIGITAL MASTER OUT]-aansluiting wordt weergegeven.</p> <ul style="list-style-type: none"> • Instelwaarden: OFF, ON*
MONO/STEREO	<p>Stelt de uitvoermethode (mono/stereo) in voor het geluid dat via de [DIGITAL MASTER OUT]-aansluiting wordt weergegeven.</p> <ul style="list-style-type: none"> • Instelwaarden: MONO, STEREO*
BOOTH OUT ¹	
ATT.	<p>Vermindert vervorming van het geluid dat via de [BOOTH]-aansluitingen wordt weergegeven.</p> <ul style="list-style-type: none"> • Instelwaarden: -12dB, -9dB, -6dB, -3dB, 0dB*
MONO/STEREO	<p>Stelt de uitvoermethode (mono/stereo) in voor het geluid dat via de [BOOTH]-aansluitingen wordt weergegeven.</p> <ul style="list-style-type: none"> • Instelwaarden: MONO, STEREO*

Instelitem	Beschrijving
MIC OUT TO MASTER ¹	
PEAK LIMITER THRESHOLD LEVEL	<p>Stelt de limiter in voor het microfoongeluid dat wordt ingevoerd in het mastergeluid.</p> <ul style="list-style-type: none"> • Instelwaarden: 0dB, 3dB, 6dB, 9dB, 12dB, 15dB, OFF*
MIC OUT TO BOOTH ¹	
LEVEL	<p>Stelt het volume in voor het microfoongeluid dat wordt ingevoerd in het geluid dat via de [BOOTH]-aansluitingen wordt weergegeven.</p> <ul style="list-style-type: none"> • Instelwaarden: OFF, -18dB, -15dB, -12dB, -9dB, -6dB, -3dB, 0dB*
PEAK LIMITER THRESHOLD LEVEL	<p>Stelt de limiter in voor het microfoongeluid dat wordt ingevoerd in het geluid dat via de [BOOTH]-aansluitingen wordt weergegeven.</p> <ul style="list-style-type: none"> • Instelwaarden: 0dB, 3dB, 6dB, 9dB, 12dB, 15dB, OFF*
PC UTILITY ¹	<p>Bepaalt of de Instelfunctie wel of niet automatisch wordt gestart als een pc/Mac met een USB-kabel op het toestel wordt aangesloten.</p> <ul style="list-style-type: none"> • Instelwaarden: OFF*, ON
AUTO STANDBY ¹	<p>Stelt de automatische stand-byfunctie in (pagina 75).</p> <ul style="list-style-type: none"> • Instelwaarden: OFF, ON*
LOCK	<p>Bepaalt of de [UTILITY]-instellingen wel of niet mogen worden gewijzigd.</p> <ul style="list-style-type: none"> • Instelwaarden: LOCKED, UNLOCKED*

Instelitem	Beschrijving
OWNER SETTING	
SAVE	Slaat de instellingen onder [UTILITY] en [MY SETTINGS] op als [OWNER SETTING] in het toestel. De instellingen onder [MY SETTINGS] die zijn opgeslagen als [OWNER SETTING] zijn de standaardinstellingen wanneer u het toestel aanzet.
LOAD	Laad [OWNER SETTING] (de instellingen voor [UTILITY] en [MY SETTINGS]) die op het toestel zijn opgeslagen.

¹ De instelling wordt op het toestel opgeslagen als u tikt op **[SAVE]** in **[OWNER SETTING]**.

Automatische stand-by

Als **[AUTO STANDBY]** op **[ON]** staat, schakelt het toestel naar stand-by als gedurende 10 uur geen van het volgende heeft plaatsgevonden.







- Er is geen audiosignaal ingevoerd naar de kanalen op het toestel.
- Er is geen PRO DJ LINK-verbinding.

Druk op de **[MIDI START/STOP (WAKE UP)]**-knop om de stand-bymodus te verlaten.

- De fabrieksinstelling is **[ON]**.
- Zet **[AUTO STANDBY]** op **[OFF]** als u de automatische stand-byfunctie niet wilt gebruiken.

MY SETTINGS

*: Fabrieksinstelling

Instelitem	Beschrijving
MY SETTINGS LOAD	Laad de instellingen [MY SETTINGS] die op een opslagapparaat zijn opgeslagen (pagina 81).
MY SETTINGS SAVE	Slaat de huidige instellingen [MY SETTINGS] op een opslagapparaat op (pagina 80).
LOAD STORED BEAT FX SETTING	Zet de beat en de [FX FREQUENCY (LOW, MID, HI)]-instellingen voor BEAT FX terug naar de standaardinstellingen van [MY SETTINGS].
STORE BEAT FX SETTING	Slaat de huidige beat en de [FX FREQUENCY (LOW, MID, HI)]-instellingen op als de standaardinstellingen van [MY SETTINGS].
CH FADER CURVE ¹	
CH FADER CURVE	Stelt de kanaalfadercurve in. <ul style="list-style-type: none"> Instelwaarden: , *, 
CROSSFADER CURVE ¹	
CROSSFADER CURVE	Stelt de crossfadercurve in. <ul style="list-style-type: none"> Instelwaarden: , *, 
HEADPHONES A ¹	
PRE EQ	Stelt [PRE EQ] (pre EQ of post EQ) in voor meeluisteren met de hoofdtelefoon via [HEADPHONES A]. <ul style="list-style-type: none"> Instelwaarden: POST EQ*, PRE EQ
MONO SPLIT	Stelt de uitvoermethode (MONO SPLIT of stereo) in voor meeluisteren met de hoofdtelefoon via [HEADPHONES A]. <ul style="list-style-type: none"> Instelwaarden: STEREO*, MONO SPLIT

Instelitem	Beschrijving
BEAT FX QUANTIZE ¹	
BEAT FX QUANTIZE	<p>Stelt [QUANTIZE] in voor BEAT FX.</p> <ul style="list-style-type: none"> • Instelwaarden: OFF, ON*
MIC LOW CUT ¹	
MIC LOW CUT	<p>Stelt de afkapfunctie van lage frequenties in voor het microfoongeluid.</p> <ul style="list-style-type: none"> • Instelwaarden: OFF, ON (for MC)*
TALK OVER ¹	
MODE	<p>Stelt de TALK OVER-modus in.</p> <ul style="list-style-type: none"> • Instelwaarden: ADVANCED*, NORMAL • De instelling [ADVANCED] produceert geluid door alleen het middenfrequentiebereik te dempen van het geluid van andere kanalen dan de [MIC]-kanalen overeenkomstig de instelling van de [LEVEL]-knop. • De instelling [NORMAL] produceert geluid door het geluid te dempen van andere kanalen dan de [MIC]-kanalen overeenkomstig de instelling van de [LEVEL]-knop.
LEVEL	<p>Stelt het niveau van geluiddemping voor TALK OVER in.</p> <ul style="list-style-type: none"> • Instelwaarden: -24dB, -18dB*, -12dB, -6dB
MIDI ¹	
CH	<p>Voor instellen van het MIDI-kanaal.</p> <ul style="list-style-type: none"> • Instelwaarden: 1* tot 16
BUTTON TYPE	<p>Stelt de transmissiemethode voor het MIDI-sigitaal in.</p> <ul style="list-style-type: none"> • Instelwaarden: TOGGLE*, TRIGGER

Instelitem	Beschrijving
BRIGHTNESS ¹	
BEELDSCHERM	Stelt de helderheid van het aanraakscherm in. <ul style="list-style-type: none"> Instelwaarden: 1 tot 5*, WHITE
INDICATOR	Stelt de led-helderheid in. <ul style="list-style-type: none"> Instelwaarden: 1 tot 3*
DELAY ² , ECHO ² , PING PONG ² , SPIRAL ² , TRANS ² , ROLL ²	
BEAT	<ul style="list-style-type: none"> Instelwaarden: 1/16, 1/8, 1/4, 1/2, 3/4, 1*, 2, 4, 8, 16
FX FREQUENCY HI, MID, LOW	<ul style="list-style-type: none"> Instelwaarden: OFF, ON*
HELIX ²	
BEAT	<ul style="list-style-type: none"> Instelwaarden: 1/16, 1/8, 1/4, 1/2, 1*, 2, 4, 8, 16
FX FREQUENCY HI, MID, LOW	<ul style="list-style-type: none"> Instelwaarden: OFF, ON*
REVERB ² , SHIMMER ²	
BEAT	<ul style="list-style-type: none"> Instelwaarden: 1, 10, 25, 50*, 75, 90, 100
FX FREQUENCY HI, MID, LOW	<ul style="list-style-type: none"> Instelwaarden: OFF, ON*
FLANGER ² , PHASER ² , FILTER ²	
BEAT	<ul style="list-style-type: none"> Instelwaarden: 1/16, 1/8, 1/4, 1/2, 1, 2, 4*, 8, 16, 32, 64
FX FREQUENCY HI, MID, LOW	<ul style="list-style-type: none"> Instelwaarden: OFF, ON*

Instelitem	Beschrijving
------------	--------------

PITCH ²

BEAT	<ul style="list-style-type: none"> Instelwaarden: -50%*, -37%, -25%, 0%, 26%, 50%, 100%
FX FREQUENCY HI, MID, LOW	<ul style="list-style-type: none"> Instelwaarden: OFF, ON*

VINYL BRAKE ²

BEAT	<ul style="list-style-type: none"> Instelwaarden: 1/16, 1/8, 1/4, 1/2, 3/4, 1, 2, 4*, 8, 16
FX FREQUENCY HI, MID, LOW	<ul style="list-style-type: none"> Instelwaarden: OFF, ON*

- ¹ De instelling wordt op het toestel opgeslagen als u tikt op **[SAVE]** in **[OWNER SETTING]**.
- ² Stelt de BEAT FX-instellingen in die worden geladen als u tikt op **[LOAD STORED BEAT FX SETTING]**. Voor details over de functies, zie BEAT FX-typen en instellingen (pagina 62).

MY SETTINGS op een opslagapparaat opslaan

U kunt uw instellingen van MY SETTINGS op een USB-opslagapparaat opslaan.

- U kunt uw instellingen van MY SETTINGS in rekordbox opslaan als deze via PRO DJ LINK met het toestel verbonden is.

1 Sluit een opslagapparaat aan.

➔ Meer informatie: Aansluitingen (pagina 21)

2 Tik op het hoofdscherm op .

Het scherm [MY SETTINGS] wordt weergegeven.

3 Tik op [MY SETTINGS SAVE].

De beschikbare opslagapparaten worden weergegeven op het scherm [SAVE].

- U kunt door de items scrollen met de [TIME]-knop in het [BEAT FX]-gedeelte.

4 Tik op het opslagapparaat waarop u de instellingen wilt opslaan.

5 Tik op [OK].

De instellingen van [MY SETTINGS] worden op het opslagapparaat opgeslagen.

- Tik op [CANCEL] als u deze instelling wilt annuleren.

6 Tik op .

Het scherm [MY SETTINGS] wordt gesloten.

MY SETTINGS van een opslagapparaat laden

U kunt uw instellingen van MY SETTINGS van een USB-opslagapparaat laden.

- U kunt uw instellingen van MY SETTINGS van rekordbox laden als deze via PRO DJ LINK met het toestel verbonden is.

1 Sluit een opslagapparaat aan.

- Meer informatie: Aansluitingen (pagina 21)

2 Tik op het hoofdscherm op .

Het scherm [MY SETTINGS] wordt weergegeven.

3 Tik op [MY SETTINGS LOAD].

De beschikbare opslagapparaten worden weergegeven op het scherm [LOAD].

- U kunt door de items scrollen met de [TIME]-knop in het [BEAT FX]-gedeelte.

4 Tik op het opslagapparaat waarvan u de instellingen wilt laden.

5 Tik op [OK].

De instellingen [MY SETTINGS] worden geladen.

- Tik op [CANCEL] als u deze instelling wilt annuleren.

6 Tik op .

Het scherm [MY SETTINGS] wordt gesloten.

De fabrieksinstellingen terugzetten

- 1 Houd de [MIDI START/STOP (WAKE UP)]-knop ingedrukt en druk tegelijkertijd op de [⏻]-knop.**

Het scherm [FACTORY RESET] wordt weergegeven.



- 2 Tik op [YES].**

- U kunt door de items scrollen met de [TIME]-knop in het [BEAT FX]-gedeelte.

- 3 Tik op [OK].**

- 4 Druk op de [⏻]-knop om het toestel uit te zetten.**

De fabrieksinstellingen worden teruggezet.

Specificaties

Algemene

Gewicht hoofdapparaat	11,9 kg
Buitenafmetingen	437,6 mm (B) × 467,0 mm (D) × 107,9 mm (H)
Toegestane bedrijfstemperatuur	+5 °C tot +35 °C
Toegestane luchtvochtigheid.....	5 % tot 85 % (zonder condensatie)

Audiogedeelte

Bemonsteringswaarde	96 kHz
MASTER, BOOTH DA-omzetter	32 bits
A/D-omvormer CH-ingang	32 bits
Andere A/D- en D/A-omzetter	24 bits

Frequentiekenmerk

LINE	20 Hz t/m 40 kHz
------------	------------------

Signaal/ruisverhouding (nominaal uitgangsvermogen, A-WEIGHTED)

USB, DIGITAL IN	116 dB
PHONO	88 dB
LINE	105 dB
MIC1, MIC2	79 dB

Totale harmonische vervorming (LINE — MASTER1, 20 Hz t/m 40 kHzBW).....	0,005 %
---	---------

Standaard ingangsniveau / Ingangsimpedantie

PHONO	-52 dBu/47 kΩ
LINE	-12 dBu/47 kΩ
MIC1, MIC2	-57 dBu/3 kΩ
RETURN	-12 dBu/47 kΩ

Max. ingangsniveau

PHONO	-17,8 dBu
LINE	+15 dBu
MIC1, MIC2	+2,6 dBu
RETURN	+12 dBu

Standaard uitgangsniveau / Belastingsimpedantie / Uitgangsimpedantie

MASTER1	+6 dBu/10 kΩ/360 Ω
MASTER2	+2 dBu/10 kΩ/700 Ω
REC OUT	-8 dBu/10 kΩ/700 Ω
BOOTH	+6 dBu/10 kΩ/360 Ω
SEND	-12 dBu/10 kΩ/700 Ω

PHONES	+8 dBu/32 Ω/1 Ω of minder
Nominaal uitgangsniveau / Belastingimpedantie	
MASTER1	+25 dBu/10 kΩ
MASTER2	+21 dBu/10 kΩ
BOOTH	+25 dBu/10 kΩ
Digitale uitgangs impedantie	
AES/EBU.....	110 Ω
Overspraak	
LINE	82 dB
Kanaalequalizerkarakteristiek	
HI.....	-∞ dB tot +6 dB (2 kHz)
HI MID	-26 dB tot +6 dB (1,2 kHz)
LOW MID	-26 dB tot +6 dB (400 Hz)
LOW	-∞ dB tot +6 dB (200 Hz)
Microfoonequalizerkarakteristiek	
HI.....	-12 dB tot +12 dB (10 kHz)
LOW	-12 dB tot +12 dB (100 Hz)
Equalizer-functie BOOTH-MONITOR	
HI.....	-12 dB tot +6 dB (3 kHz)
LOW	-12 dB tot +6 dB (300 Hz)
In / uitgangsaansluitingen	
PHONO-ingangsaansluiting	
Tulpstekkerbussen	4 stk.
LINE ingangsaansluiting	
Tulpstekkerbussen	6 stk.
MIC1 ingangsaansluiting (XLR/TRS)	
XLR-connector & 1/4" TRS-stekker.....	1 set
MIC2-ingangsaansluiting (TRS)	
1/4" TRS-stekker	1 set
RETURN Ingangsaansluitingen (TS)	
1/4" TS-stekker.....	3 stk.
DIGITAL IN coaxiale ingangsaansluiting	
Tulpstekkerbussen	6 stk.
MASTER-uitgangsaansluiting	
XLR-aansluiting	1 st.
Tulpstekkerbussen	1 st.
BOOTH-uitgangsaansluiting (TRS)	
1/4" TRS-stekker	1 set

REC OUT-uitgangsaansluiting	
Tulpstekkerbussen	1 st.
SEND-uitgangsaansluiting (TS)	
1/4" TS-stekker	3 stk.
DIGITAL MASTER OUT AES/EBU coaxiale uitgangsaansluiting	
XLR-aansluiting	1 st.
MIDI OUT-aansluiting	
5P DIN	1 st.
PHONES-uitgangsaansluiting	
1/4" stereofoonstekker	2 stk.
3,5 mm stereoministekker	2 stk.
USB-aansluiting	
Type A	1 st.
Stroomvoorziening	5 V/2,1 A of minder
Type B	2 stk.
LINK-aansluiting	
LAN-aansluiting (100BASE-TX)	1 st.

De technische gegevens en het ontwerp van dit product kunnen vanwege voortgaande verbetering zonder voorafgaande kennisgeving worden gewijzigd.

Blokschema

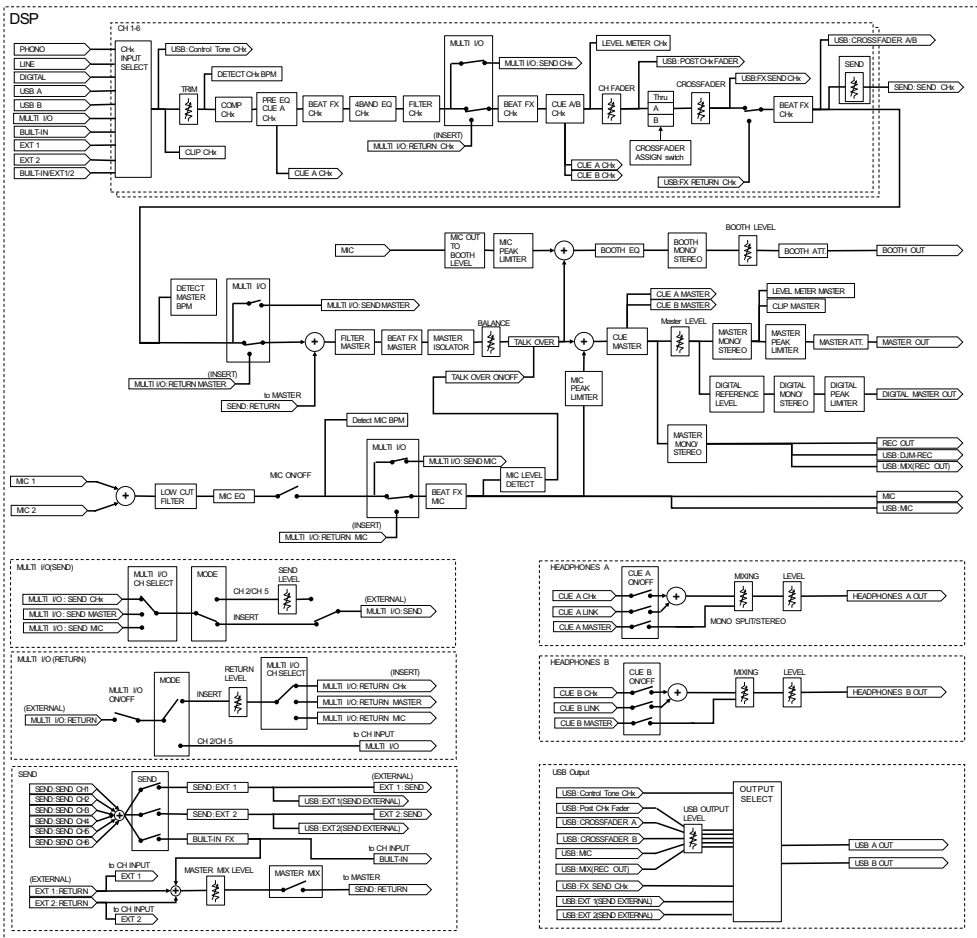
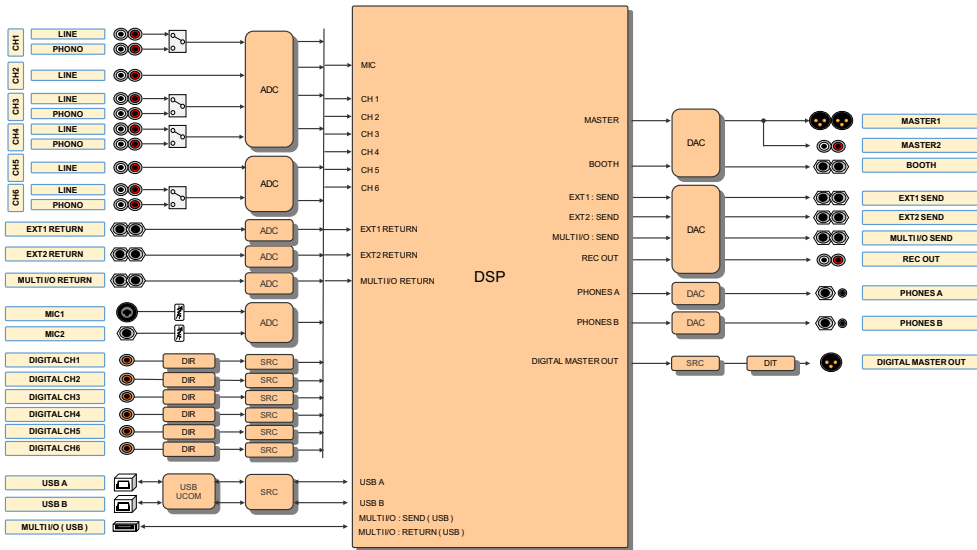

Aanvullende informatie

Problemen oplossen

Als u denkt dat er iets verkeerd is met het toestel, raadpleeg dan de onderstaande informatie en de [FAQ] voor de DJM-V10 op de URL hieronder.

pioneerdj.com/support/

- Controleer apparaten die met dit toestel verbonden zijn.
- Mogelijk werkt het toestel weer correct als u het uitschakelt en weer inschakelt.

Als het probleem blijft bestaan, lees dan de “Voorzorgsmaatregelen” en neem contact op met uw dichtstbijzijnde Pioneer DJ-onderhoudsdienst of uw vakhandelaar.

Voeding

❖ U kunt het toestel niet inschakelen.

- Controleer of het stroomsnoer correct op het toestel en het stopcontact is aangesloten.

Audio-uitgang

❖ Er wordt geen geluid weergegeven of het volume is laag.

- Controleer of de ingangskeuzeschakelaars correct zijn ingesteld.
- Controleer of alle kabels correct zijn aangesloten.
- Veeg stof of vuil van de aansluitingen en de stekkers voordat u ze aansluit.
- Wijzig de [ATT.]-instelling in [MASTER OUT] in de [UTILITY]instellingen.

❖ Het toestel geeft geen digitaal geluid weer.

- Controleer of de gespecificeerde [SAMPLING RATE]-instelling van [DIGITAL MASTER OUT] in de [UTILITY]-instellingen wordt ondersteund door de aangesloten apparaten.

❖ Het geluid wordt vervormd.

Voor het mastergeluid:

- Stel de [LEVEL]-knop in het [MASTER]-gedeelte zo in dat de masterniveau-aanduiding brandt met het piekniveau op ongeveer [0] dB.

- Zet **[ATT.]** op een instelling tussen **[-3dB]** en **[-12dB]** in **[MASTER OUT]** in de **[UTILITY]**-instellingen.

Voor het kanaalingangsgeluid:

- Stel de **[TRIM]**-knop zo in dat de kanaalniveau-aanduiding brandt met het piekniveau op ongeveer **[0]** dB.

❖ De crossfader werkt niet.

- Controleer of de **[CROSSFADER ASSIGN (A, THRU, B)]**-keuzeschakelaar correct is ingesteld.

Effecten

❖ BEAT FX werkt niet.

- Zorg ervoor dat de **[BEAT FX ASSIGN]**-knop brandt voor het kanaal waaraan u het effect wilt toevoegen.
- Zorg ervoor dat de **[FX FREQUENCY (HI, MID, LOW)]**-knop brandt voor de band waaraan u het effect wilt toevoegen.

❖ SEND werkt niet.

- Zorg ervoor dat de **[SEND]**-knop correct is ingesteld.
- Zorg ervoor dat een extern FX-toestel dat met de aansluitingen **[EXT1 SEND]** en **[EXT1 RETURN]**, of de aansluitingen **[EXT2 SEND]** en **[EXT2 RETURN]** verbonden is, correct is aangesloten.

❖ Het SEND-effectgeluid wordt niet naar het mastergeluid ingevoerd.

- Druk op de **[MASTER MIX]**-knop om MASTER MIX aan te zetten.
- Zorg ervoor dat de **[MASTER MIX LEVEL]**-knop in het **[SEND]**-gedeelte correct is ingesteld.

❖ Het effectgeluid van SEND wordt niet naar de kanalen ingevoerd.

- Zet de ingangskeuzeschakelaar voor het kanaal op **[BUILT-IN]**, **[EXT1]**, **[EXT2]**, of **[BUILT-IN, EXT1, EXT2]**.

❖ Een extern FX-toestel dat op MULTI I/O aangesloten is, werkt niet.

- Selecteer het kanaal waaraan u het effect wilt toevoegen met de [CH SELECT]-schakelaar.
- Druk op de [ON/OFF]-knop in het [MULTI I/O]-gedeelte om MULTI I/O in te schakelen.
- Zorg ervoor dat een extern FX-toestel correct is verbonden met de aansluitingen [MULTI I/O SEND] en [MULTI I/O RETURN].
- Zorg ervoor dat mobiele apparaten correct zijn verbonden met de aansluiting voor mobiele apparaten (USB-aansluiting). Start de FX-toepassing op het mobiele apparaat.
- Zorg ervoor dat de [MODE]-keuzeknop correct is ingesteld.

❖ Geluid van een extern FX-toestel wordt vervormd.

- Zorg ervoor dat het volume voor het externe FX-toestel correct is ingesteld.

❖ Het tempo (BPM) van een muziekstuk kan niet worden gemeten.

De gemeten BPM is verkeerd.

- Stel de [TRIM]-knop zo in dat de kanaalniveau-aanduiding brandt met het piekniveau op ongeveer [0] dB.
- Voor sommige muziekstukken kan Tempo (BPM) niet worden gemeten. Stel het tempo voor die muziekstukken handmatig in met de [TAP]-knop.

❖ Het gemeten tempo (BPM) verschilt van de waarde op de cd.

- De waarden komen wellicht niet overeen als de BPM-meetmethoden verschillen.

MIDI

❖ U kunt een MIDI-apparaat niet met dit toestel aansturen.

- Druk op de [MIDI ON]-knop om MIDI aan te zetten.
- Wijs de MIDI-berichten van dit toestel aan de software toe. Voor details over toewijzingen, raadpleeg de instructiehandleiding voor de software.

Aansluitingen

❖ **Het toestel wordt niet herkend door de aangesloten pc/Mac. De USB-aanduiding is uit of knippert.**

- Installeer het speciale audiostuurprogramma op de pc/Mac. Als de software al geïnstalleerd is, installeer die dan opnieuw.

❖ **Er wordt geen geluid van de aangesloten pc/Mac via het toestel uitgevoerd.**

- Controleer of de pc/Mac correct is aangesloten (gebruik geen USB-hub – sluit direct op het toestel aan).
- Selecteer dit toestel in de instellingen voor het audio-uitvoerapparaat van de software. Raadpleeg de instructiehandleiding van de software voor details.
- Zet de ingangskeuzeschakelaars op [A,B].

❖ **Het geluid wordt vervormd als een draaitafel op de [PHONO]- aansluitingen van het toestel aangesloten is.**

De status van de kanaalniveau-aanduiding verandert niet als u aan de [TRIM]-knop draait.

- Controleer of de aangesloten draaitafel een ingebouwde phono-equalizer heeft (indien ja, sluit de draaitafel dan op de [LINE]-aansluitingen aan).
- Als de draaitafel een PHONO/LINE-keuzeschakelaar heeft, zet die dan op PHONO.
- Als de audio-interface voor de pc/Mac tussen het toestel en de draaitafel een apparaat op lijnniveau is, sluit de draaitafel dan aan op de [LINE]-aansluitingen.

Lcd-scherm

- Er kunnen kleine zwarte of lichte punten op de lcd-scherm verschijnen. Dit is een inherent verschijnsel van lcd-schermen en niet een defect.
- Als het toestel onder koude omstandigheden wordt gebruikt, is het mogelijk dat het lcd-scherm na het inschakelen nog enige tijd donker is. Na enige tijd zal het de normale helderheid krijgen.
- Wanneer er direct zonlicht op het lcd-scherm valt, kan de lichtweerkaatsing het scherm moeilijk leesbaar maken. Zorg dat er geen direct zonlicht op het scherm valt zodat het beter zichtbaar is.

Reinigen

Afvegen met een droge, zachte doek

- Gebruik geen organische oplosmiddelen, zuren of alkalihoudende stoffen om te reinigen.

Aanraakscherm

- Bedien het aanraakscherm met uw vingertop. Druk er niet te hard op.
- Bedien het aanraakscherm niet met harde en puntige voorwerpen zoals een pen, een vulpotlood of een scherpe vingernagel.

Handelsmerken en gedeponeerde handelsmerken

- Pioneer DJ is een handelsmerk van PIONEER CORPORATION en wordt in licentie gebruikt.
- rekordbox™ en KUVU zijn handelsmerken of gedeponeerde handelsmerken van AlphaTheta Corporation.
- PRO DJ LINK™ is een handelsmerk van AlphaTheta Corporation.
- Mac en macOS zijn handelsmerken van Apple Inc., gedeponeerd in de VS en andere landen.
- Windows is een gedeponeerd handelsmerk van Microsoft Corporation in de Verenigde Staten en andere landen.
- ASIO is een handelsmerk van Steinberg Media Technologies GmbH.

De hierin vermelde namen van bedrijven en hun producten zijn de handelsmerken of geregistreerde handelsmerken van hun respectieve eigenaars.

Over het gebruiken van MP3-bestanden

Dit product wordt geleverd onder een licentie voor gebruik zonder winst oogmerk. Dit product draagt geen licentie voor commerciële doeleinden (met winst oogmerk), zoals voor uitzendingen (via zendstations, satelliet, kabel of andere vormen van uitzending), voor streaming over het internet, een intranet (een bedrijfsnetwerk) of andere soorten netwerken of verspreiding van elektronische informatie (online digitale muziekverspreidingsdiensten). Voor dergelijke toepassingen dient u de betreffende licentie te verkrijgen. Voor details, zie <http://www.mp3licensing.com>.

Kennisgeving softwarelicentie

De licenties voor de opensourcesoftware die op dit toestel wordt gebruikt, staan hieronder. Voor de nauwkeurigheid hebben we hier de originele teksten (in het Engels) toegevoegd.

Copyright © 2010 Texas Instruments Incorporated - <http://www.ti.com/>

Redistribution and use in source and binary forms, with or without modification, are permitted provided that the following conditions are met:

Redistributions of source code must retain the above copyright notice, this list of conditions and the following disclaimer.

Redistributions in binary form must reproduce the above copyright notice, this list of conditions and the following disclaimer in the documentation and/or other materials provided with the distribution.

Neither the name of Texas Instruments Incorporated nor the names of its contributors may be used to endorse or promote products derived from this software without specific prior written permission.

THIS SOFTWARE IS PROVIDED BY THE COPYRIGHT HOLDERS AND CONTRIBUTORS «AS IS» AND ANY EXPRESS OR IMPLIED WARRANTIES, INCLUDING, BUT NOT LIMITED TO, THE IMPLIED WARRANTIES OF MERCHANTABILITY AND FITNESS FOR A PARTICULAR PURPOSE ARE DISCLAIMED. IN NO EVENT SHALL THE COPYRIGHT OWNER OR CONTRIBUTORS BE LIABLE FOR ANY DIRECT, INDIRECT, INCIDENTAL, SPECIAL, EXEMPLARY, OR CONSEQUENTIAL DAMAGES (INCLUDING, BUT NOT LIMITED TO, PROCUREMENT OF SUBSTITUTE GOODS OR SERVICES; LOSS OF USE, DATA, OR PROFITS; OR BUSINESS INTERRUPTION) HOWEVER CAUSED AND ON ANY THEORY OF LIABILITY, WHETHER IN CONTRACT, STRICT LIABILITY, OR TORT (INCLUDING NEGLIGENCE OR OTHERWISE) ARISING IN ANY WAY OUT OF THE USE OF THIS SOFTWARE, EVEN IF ADVISED OF THE POSSIBILITY OF SUCH DAMAGE.

Waarschuwingen betreffende auteursrechten

Opnamen die u hebt gemaakt, kunnen slechts dienen voor uw eigen luisterplezier, en deze mogen onder de auteursrechtwetten niet voor andere doeleinden worden gebruikt zonder de toestemming van de auteursrechthouder.

- Muziek die is opgenomen vanaf cd's, e.d. wordt beschermd door de auteursrechtwetten van afzonderlijke landen en door internationale verdragen. De persoon die de muziek heeft opgenomen, is er volledig voor verantwoordelijk om erop toe te zien dat de opnamen op wettige wijze worden gebruikt.
- Bij het behandelen van muziek die door downloaden van Internet e.d. is verkregen, is het de volledige verantwoordelijkheid van de persoon die het downloaden heeft verricht er op toe te zien dat de muziek wordt gebruikt in overeenstemming met de voorwaarden van het download-contract.

De technische gegevens en het ontwerp van dit product kunnen vanwege voortgaande verbetering zonder voorafgaande kennisgeving worden gewijzigd.

© 2020 AlphaTheta Corporation. Alle rechten voorbehouden.

<DRI1647-B>