

Manual de instrucciones

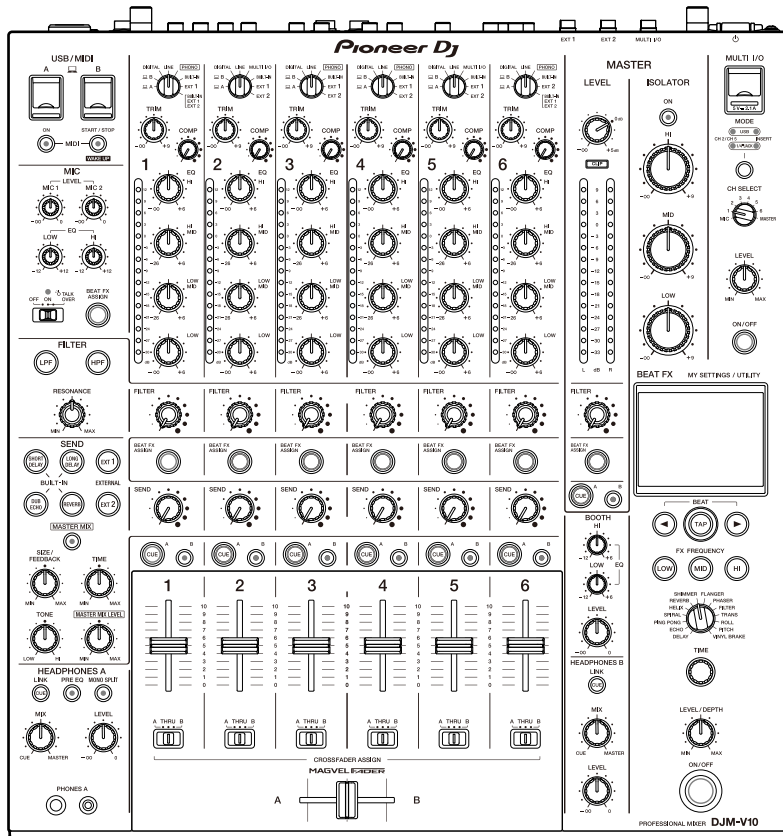

Mesa de mezclas DJ

DJM-V10

pioneerdj.com/support/

rekordbox.com

kuvo.com

Para consultar las preguntas más frecuentes y otras informaciones de asistencia para este producto, visite los sitios web indicados anteriormente.

Pioneer Dj

Contenido

Antes de comenzar	5
Cómo leer este manual	5
Contenido de la caja	5
Guías de usuario	6
PRO DJ LINK	7
Nombres de las partes	9
Panel superior	9
Panel frontal	10
Panel trasero	10
Pantalla táctil	13
Configuración para PC/Mac	14
Software controlador de audio	14
Instalación	15
Utilidad de configuración	16
Conexiones	21
Conexión a los terminales de entrada.....	21
Conexión a los terminales de salida	22
Conexión a los terminales de los paneles superior y frontal	23
Conexión de unidades FX externas	24
Salida de audio	26
Sección de canal/sección MASTER.....	27
Salida de sonido.....	30
Ajuste del sonido	31
Ajuste de las curvas de fader	31
Ajuste del balance de sonido izquierdo/derecho	33
MASTER ISOLATOR	35
Sección MASTER ISOLATOR	35

Ajuste del sonido maestro	36
Supervisión del sonido	37
Secciones HEADPHONES A/B.....	37
Supervisión con auriculares	39
Sección BOOTH.....	40
Uso de un monitor de cabina	40
Micrófonos	41
Sección MIC.....	41
Uso de un micrófono	42
FILTER	43
Sección FILTER	43
Uso del FILTER.....	44
SEND	45
Sección SEND	45
Enrutamiento de sonidos de efectos a canales	46
Enrutamiento de sonidos de efectos a la salida maestra.....	48
Tipos y ajustes de SEND	50
MULTI I/O	52
Sección MULTI I/O.....	54
Uso de MULTI I/O	55
BEAT FX	56
Sección BEAT FX	57
Pantalla táctil.....	58
Uso de BEAT FX.....	60
Configuración manual de las BPM.....	61
Tipos y ajustes de BEAT FX	62
USB/MIDI.....	67
Sección USB/MIDI	67
Control del software MIDI.....	68

Control de un secuenciador MIDI externo.....	69
Configuración	70
Pantallas [UTILITY]/[MY SETTINGS].....	70
Cambio de los ajustes	71
Ajustes de UTILITY	72
MY SETTINGS.....	76
Guardado de MY SETTINGS en un dispositivo de almacenamiento....	80
Recuperación de ajustes de MY SETTINGS guardados en un dispositivo de almacenamiento	81
Restablecimiento de los ajustes de fábrica	82
Especificaciones.....	83
Diagrama de bloques	86
Información adicional.....	87
Solución de problemas.....	87
Pantalla LCD	91
Marcas comerciales y marcas registradas	92
Aviso sobre las licencias de software	93
Cuidados para los derechos de autor	95

Antes de comenzar

Cómo leer este manual

- Gracias por elegir este producto Pioneer DJ.
Asegúrese de leer este manual, la “Guía de inicio rápido” y las “Precauciones al usar” que también se incluyen con este producto. Estos documentos incluyen información importante que usted debe entender antes de usar la unidad. En concreto, asegúrese de leer las INSTRUCCIONES IMPORTANTES DE SEGURIDAD.
- En este manual, los nombres de los botones, controles y terminales que aparecen en el producto, así como los nombres de los botones, menús, etc. del software de su PC/Mac o dispositivo móvil, se indican entre corchetes ([]). (P. ej. **[File]**, botón **[CUE]**)
- Tenga en cuenta que las pantallas de software y sus especificaciones, así como la apariencia externa y las especificaciones del hardware, estaban todavía en desarrollo en el momento de la creación de este manual y pueden diferir de las especificaciones finales.
- Tenga en cuenta que, dependiendo de la versión del sistema operativo, la configuración del navegador web, etc., el funcionamiento puede diferir de las formas descritas en este manual.
- Tenga en cuenta que el idioma de las pantallas del software descrito en este manual puede diferir del idioma de su pantalla.

Contenido de la caja

- Cable de alimentación
- Garantía (para algunas regiones) *
- Guía de inicio rápido
- Precauciones al usar

* Solo productos en Europa.

Los productos en Norteamérica y Japón incluyen información sobre la garantía en las “Precauciones al usar”.

Guías de usuario

❖ rekordbox: Introducción a rekordbox Manual de instrucciones

Consulte la “Introducción a rekordbox” para saber cómo configurar rekordbox y consulte el “Manual de instrucciones” para saber cómo usar rekordbox.

Visite la URL de más abajo para encontrar estas guías de usuario.

rekordbox.com/manual

PRO DJ LINK

Puede utilizar las funciones PRO DJ LINK conectando la unidad mediante un cable LAN a un reproductor de DJ compatible con PRO DJ LINK y a un PC/Mac que esté ejecutando rekordbox.

- Puede conectar hasta 4 reproductores de DJ y hasta 2 ordenadores (PC/Mac) a la unidad a través de un concentrador de conmutación.
- Utilice un concentrador de conmutación compatible con 100BASE-TX que admitan los reproductores de DJ. Es posible que algunos concentradores de conmutación no funcionen correctamente con los dispositivos seleccionados.
- Ajuste el número del reproductor de DJ al número de canal al que está conectado el cable de audio.

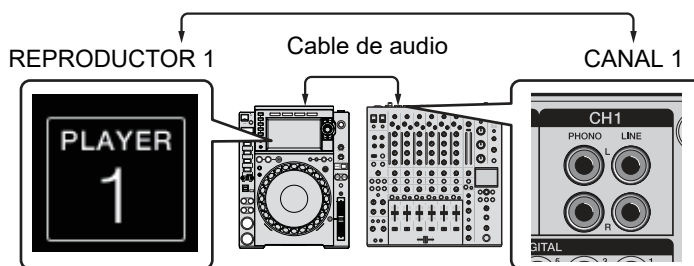

- Para obtener información sobre PRO DJ LINK, consulte el manual de instrucciones de los reproductores de DJ relevantes y de rekordbox.

pioneerdj.com/support/

❖ Cuantización

Cuando reproduce una pista analizada por rekordbox, la unidad agrega BEAT FX automáticamente sincronizándola con el tiempo de compás de acuerdo con la información de la retícula de la pista. Esto sucede aunque utilice el botón **[ON/OFF]** de **[BEAT FX]** y **[X-PAD]** bruscamente.

❖ LINK MONITOR

Puede explorar y supervisar a través de los auriculares el sonido de las pistas de rekordbox en un PC/Mac mientras reproduce una pista diferente (página 37).

- Para supervisar el sonido de rekordbox, haga clic en **[Preferencias]** > **[Audio]** y active la casilla de verificación **[Usar "LINK MONITOR" de los mezcladores DJ de Pioneer]** en rekordbox.

❖ **Información de estado**

Puede consultar la información en directo con reproductores de DJ.

Nombres de las partes

Panel superior

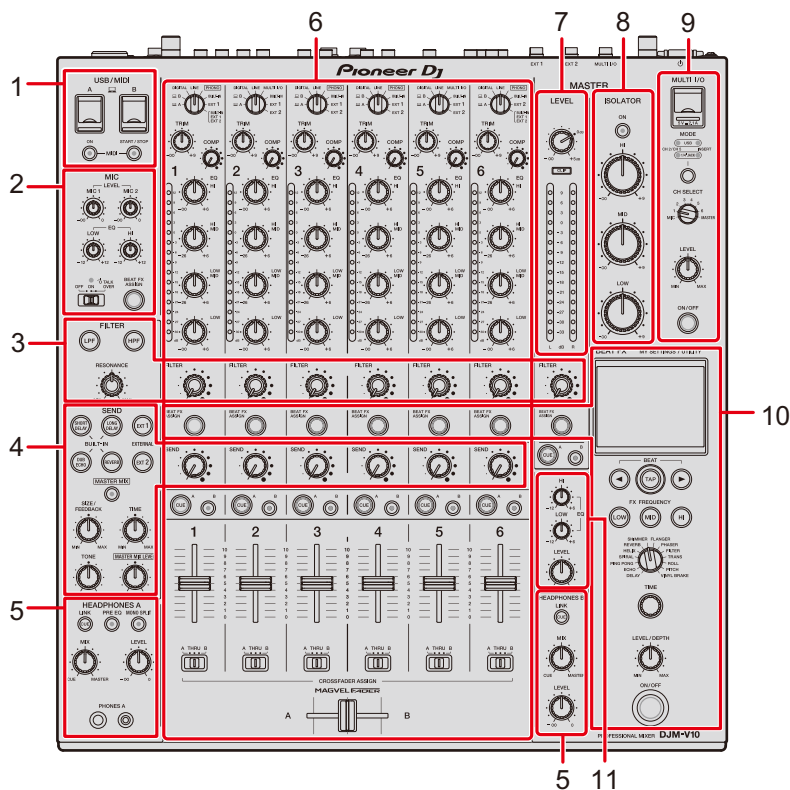

1. Sección **USB/MIDI** (página 67)
2. Sección **MIC** (página 41)
3. Sección **FILTER** (página 43)
4. Sección **SEND** (página 45)
5. Sección **HEADPHONES (A/B)** (página 37)
6. Sección de canales (página 27)
7. Sección **MASTER** (página 27)
8. Sección **MASTER ISOLATOR** (página 35)
9. Sección **MULTI I/O** (página 54)
10. Sección **BEAT FX** (página 57)
11. Sección **BOOTH** (página 40)

Panel frontal



1. **Terminales PHONES B** (páginas 23, 37)

Panel trasero

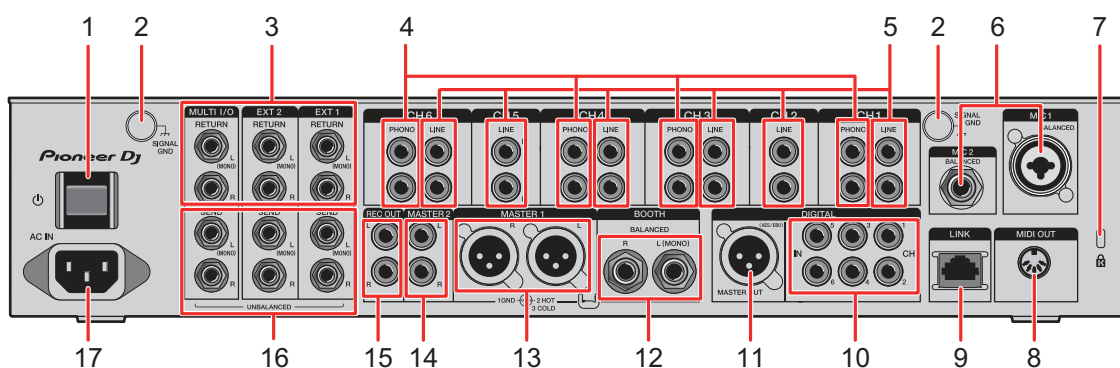

1. **Botón ϕ**
Enciende y apaga la unidad.
2. **Terminales SIGNAL GND** (página 21)
Conecte el cable de tierra de un giradiscos.
Reduce los ruidos que se producen cuando se conecta un giradiscos a la unidad.
3. **Terminales MULTI I/O, EXT2, EXT1 RETURN (1/4"/6,35 mm, TS)** (páginas 24, 25)
Conexión a terminales de salida en unidades FX externas.
 - Si conecta el equipo solo al terminal [L (MONO)], la entrada de sonido al terminal [L (MONO)] también se introducirá en el canal [R].
4. **Terminales PHONO (RCA)** (página 21)
Conecte dispositivos de salida de nivel fonográfico (cartucho MM).
 - No introduzca señales de nivel de línea en los terminales.

- Retire las clavijas de cortocircuito de los terminales cuando conecte dispositivos. Cuando no utilice los terminales, conecte las clavijas de cortocircuito para cortar los ruidos externos.



ADVERTENCIA

Mantenga las clavijas de cortocircuito fuera del alcance de niños y bebés. Si se ingieren accidentalmente, póngase en contacto con un doctor inmediatamente.

5. **Terminales LINE (RCA)** (página 21)
Conecte reproductores de DJ o dispositivos de salida de nivel de línea.
6. **Terminal MIC1 (XLR o 1/4"/6,35 mm, TRS), terminal MIC2 (1/4"/6,35 mm, TRS)** (página 21)
7. **Ranura de seguridad Kensington**
Conecte un bloqueo de cable.
8. **MIDI OUT (DIN de 5 contactos)** (páginas 22, 69)
9. **Terminal LINK** (páginas 7, 21)
Conéctelo a un terminal LINK en un PC/Mac que ejecute rekordbox o un reproductor de DJ de Pioneer DJ.
 - Use un concentrador de conmutación (tipo compatible con 100BASE-TX) para conectar diversos dispositivos.
10. **Terminales DIGITAL IN CH (RCA)** (página 21)
Conéctelos a un terminal de salida coaxial digital en un reproductor de DJ, etc.
 - El sonido puede interrumpirse cuando la frecuencia de muestreo de la señal de salida cambia.
11. **Terminal DIGITAL MASTER OUT (XLR (AES/EBU))** (página 22)
Conéctelo a un terminal digital de un preamplificador, etc.
Emite el sonido maestro en formato AES/EBU.
 - No lo conecte a un terminal de entrada analógica ni conecte un cable de alimentación de otro producto a este terminal.
12. **Terminales BOOTH (1/4"/6,35 mm, TRS)** (página 22)
Conecte un monitor de cabina.
 - Si conecta el equipo únicamente al terminal [**L (MONO)**], se emitirá sonido mono.
13. **Terminales MASTER1 (XLR equilibrado)** (página 22)
Conéctelos a terminales de entrada analógica en un amplificador de potencia, etc.
 - Utilice los terminales solo para la salida equilibrada.
 - No conecte un cable de alimentación de otro producto a los terminales.

Nombres de las partes

14. **Terminales MASTER2 (RCA)** (página 22)

Conéctelos a terminales de entrada analógica en un amplificador de potencia, etc.

15. **Terminales REC OUT (RCA)** (página 22)

Conéctelos un dispositivo para grabación.

16. **Terminales MULTI I/O, EXT2, EXT1 SEND (1/4"/6,35 mm, TS)** (páginas 24, 25)

Conéctelos a los terminales de entrada de unidades FX externas.

- Si conecta el equipo únicamente al terminal [**L (MONO)**], se emitirá sonido mono.



17. **AC IN** (página 21)

Conéctelos a una toma de corriente con el cable de alimentación que se proporciona.

Pantalla táctil

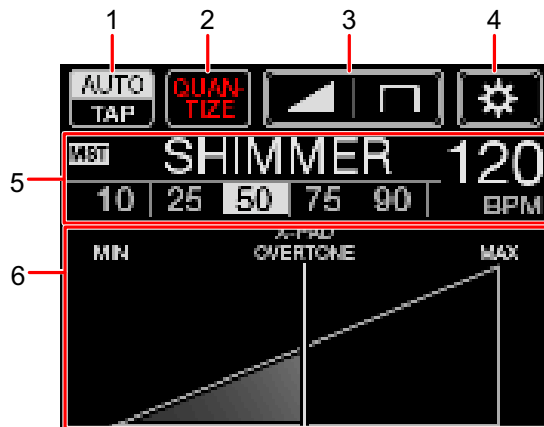
Pantalla principal(teclas de pantalla/táctiles)



1. **AUTO/TAP** (página 58)
2. **QUANTIZE** (página 56)
3.  (**Ajustes de la curva de fader**) (página 31)
4.  (**UTILITY/MY SETTINGS**) (página 71)
5. **Pantalla de ajuste de efecto** (página 58)
6. **X-PAD** (página 58)

Configuración para PC/Mac

Software controlador de audio

Para introducir o extraer el audio de su PC/Mac desde/hacia la unidad, instale el software del controlador de audio dedicado en su ordenador.

La Utilidad de configuración también se instalará con el software del controlador de audio.

❖ Sistemas operativos compatibles

- macOS Catalina 10.15 (actualizado a la versión más reciente)
 - macOS Mojave 10.14 (actualizado a la versión más reciente)
 - macOS High Sierra 10.13 (actualizado a la versión más reciente)
 - macOS Sierra 10.12 (actualizado a la versión más reciente)
 - Windows® 10, 8.1 (con el Service Pack más reciente)
-
- El funcionamiento no está garantizado en todos los modelos de PC/Mac, aunque se cumplan los requisitos del sistema.
 - El funcionamiento no está garantizado cuando se conectan varias unidades a un PC/Mac.
 - Si se conecta a la unidad un PC/Mac sin el software del controlador de audio instalado, pueden producirse errores en el PC/Mac.
 - Pueden producirse fallos de funcionamiento a causa de la incompatibilidad con otro software instalado en un PC./Mac.

Instalación

❖ Notas sobre la instalación

- Apague la unidad y desconecte el cable USB conectado a la unidad y al PC/Mac antes de la instalación.
- Cierre todas las aplicaciones que se ejecuten en el PC/Mac antes de la instalación.
- Necesitará derechos de administrador para instalar el software controlador de audio en su PC/Mac.
- Lea los términos del Acuerdo de licencia con atención antes de la instalación.
- Si abandona la instalación a mitad del proceso, vuelva a realizar el procedimiento de instalación desde el principio.

Descarga del software controlador de audio

Descargue el software del controlador de audio dedicado a su PC/Mac desde la siguiente dirección URL.

pioneerdj.com/support/

Instalación del software controlador de audio

- 1 Haga doble clic en el archivo de instalación descargado.**
- 2 Lea los términos del Acuerdo de licencia con atención.**
Si está de acuerdo con los términos, marque la casilla [Acepto.] y haga clic en [Aceptar].
 - Si no acepta los términos del Acuerdo de licencia, haga clic en [**Disagree**] (para Mac)/ [**Cancelar**] (para Windows) para cancelar la instalación.
- 3 Siga las instrucciones en pantalla para completar la instalación.**

Utilidad de configuración

Puede comprobar y configurar conexiones entre la unidad y un PC/Mac usando la Utilidad de configuración instalada en el PC/Mac.

Ejecución de la utilidad de configuración

- 1 Haga clic en [Pioneer] > [Utilidad de configuración del DJM-V10] en la lista de aplicaciones en un PC/Mac.

Se ejecuta la utilidad de configuración.

Comprobación del estado de los conmutadores selectores de entrada de la unidad

- 1 Haga clic en la ficha [MIXER INPUT].

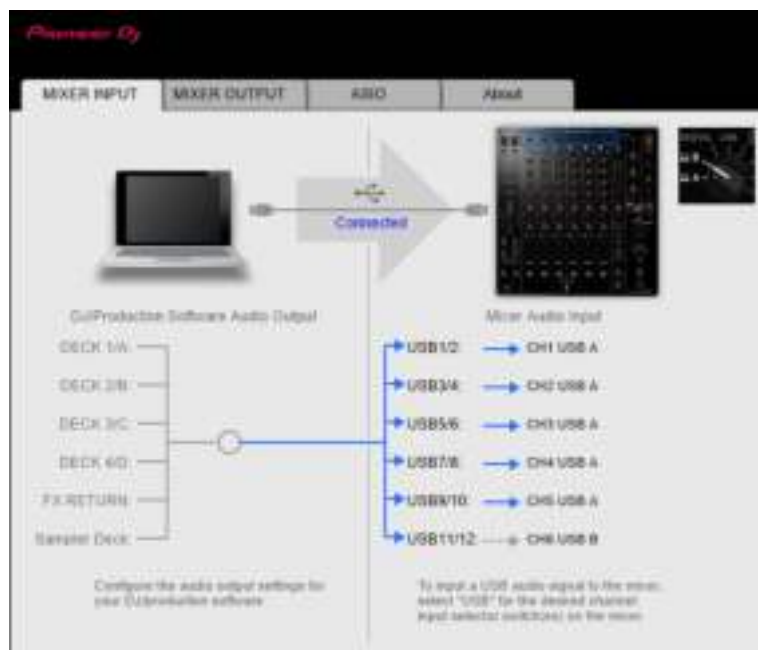

Ajuste de la salida de datos de audio de la unidad a un PC/Mac

- 1 Haga clic en la ficha [MIXER OUTPUT].
- 2 Haga clic en el menú desplegable en [Mixer Audio Output] y seleccione la salida de datos de audio de la unidad al PC/Mac.

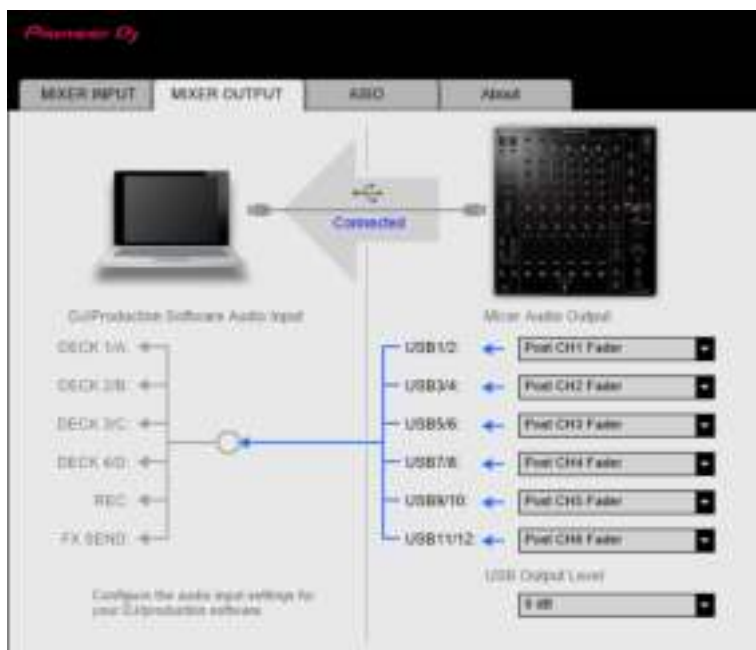

➡ Más información: Menú desplegable [Mixer Audio Output] (página 20)

- 3 Haga clic en el menú desplegable en [USB Output Level] y seleccione una salida de volumen de la unidad.

- Ajuste el volumen en [USB Output Level] cuando no pueda producir tanto volumen como espera utilizando el ajuste de la aplicación de DJ. Tenga en cuenta que el sonido puede distorsionarse si ajusta el volumen demasiado alto.

Ajuste del tamaño de la memoria intermedia (para Windows ASIO)

- Cierre cualquier aplicación que se esté ejecutando (aplicaciones de DJ, etc.) que use la unidad como dispositivo de audio predeterminado antes de ajustar el tamaño de la memoria intermedia.

1 Haga clic en la ficha [ASIO].

2 Ajuste el tamaño de la memoria intermedia con el control deslizante.



- Es menos probable que se produzcan interrupciones en el sonido si se establece un tamaño de memoria intermedia grande, pero esto aumenta el tiempo de retardo debido a la latencia de la transmisión de datos de audio.

Comprobación de las versiones de firmware y software

1 Haga clic en la ficha [About].



Menú desplegable [Mixer Audio Output]

#: indica el número de canal

CH1 (USB1/2), CH3 (USB5/6), CH4 (USB7/8), CH6 (USB11/12)	CH2 (USB3/4), CH5 (USB9/10)
CH# Control Tone PHONO ¹	—
CH# Control Tone LINE ¹	CH# Control Tone LINE ¹
CH# Control Tone DIGITAL ¹	CH# Control Tone DIGITAL ¹
Post CH# Fader	Post CH# Fader
FX SEND(for rekordbox dj) ²	FX SEND(for rekordbox dj) ²
CROSSFADER A	CROSSFADER A
CROSSFADER B	CROSSFADER B
MIC	MIC
MIX(REC OUT) ³	MIX(REC OUT) ³
EXT1(SEND EXTERNAL) ³	EXT1(SEND EXTERNAL) ³
EXT2(SEND EXTERNAL) ³	EXT2(SEND EXTERNAL) ³

¹ Disponible para aplicaciones de software compatibles con la función. Emite sonido de la entrada de volumen de la unidad a la unidad independientemente del ajuste de **[USB Output Level]**.

² Disponible para aplicaciones de software compatibles con la función.

³ Para usos distintos a la grabación, asegúrese de configurar la aplicación de DJ para que no se produzca ningún bucle de sonido. El sonido puede entrar o salir a un nivel de volumen no deseado cuando se produce un bucle de sonido.

Conexiones

Apague la unidad y desconecte el cable de alimentación antes de conectar otras unidades. Conecte el cable de alimentación cuando se hayan completado todas las conexiones.

- Utilice el cable de alimentación suministrado.
- Lea los manuales de instrucciones de los dispositivos que va a conectar con la unidad.
- Utilice un cable STP (CAT5e blindado) LAN para la conexión LAN.
- No desconecte un cable LAN cuando utilice PRO DJ LINK.

Conexión a los terminales de entrada

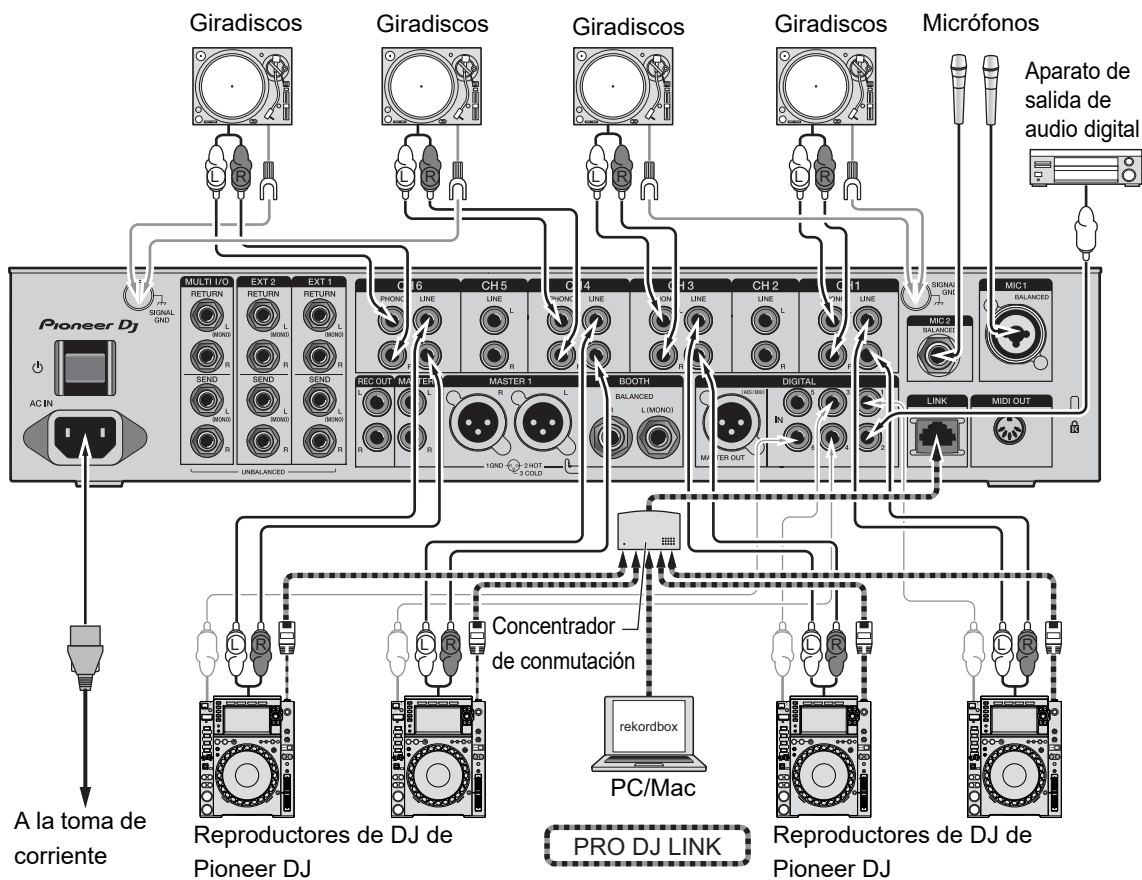

➤ Más información: PRO DJ LINK (página 7)

Conexión a los terminales de salida

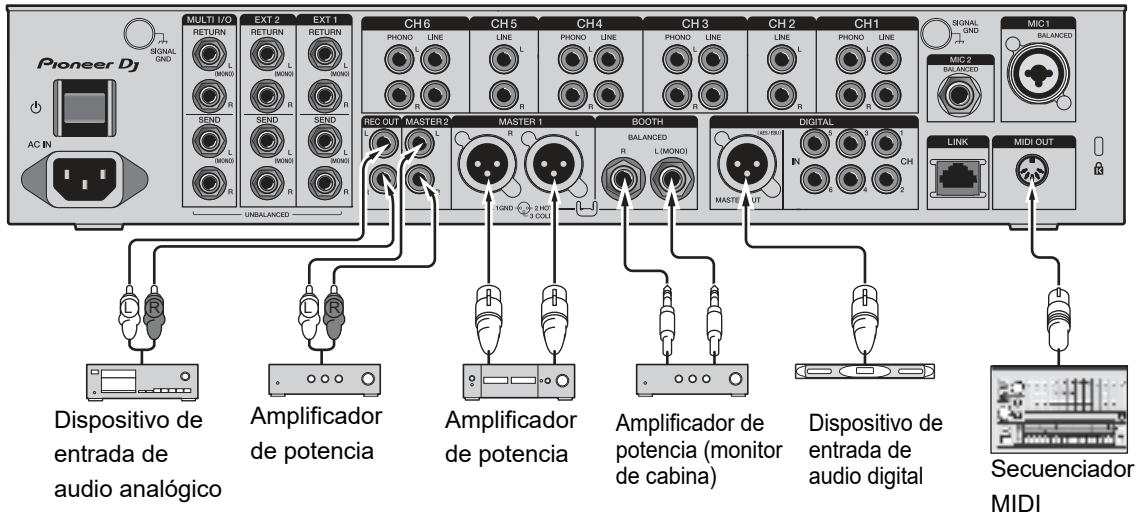

- Utilice los terminales [**MASTER1**] para la salida equilibrada. La conexión de los terminales a entradas no equilibradas (RCA, etc.) con un cable de conversión XLR-RCA (adaptador de conversión), etc. produce ruidos no deseados y/o mala calidad de sonido.
- Utilice los terminales [**MASTER2**] para la salida no equilibrada (RCA, etc.).
- Utilice los terminales [**BOOTH**] para la salida equilibrada. La conexión de los terminales a entradas no equilibradas produce ruidos no deseados y/o mala calidad de sonido.
- No conecte el cable de alimentación de otro producto a los terminales [**MASTER1**] o [**DIGITAL MASTER OUT**].

Conexión a los terminales de los paneles superior y frontal

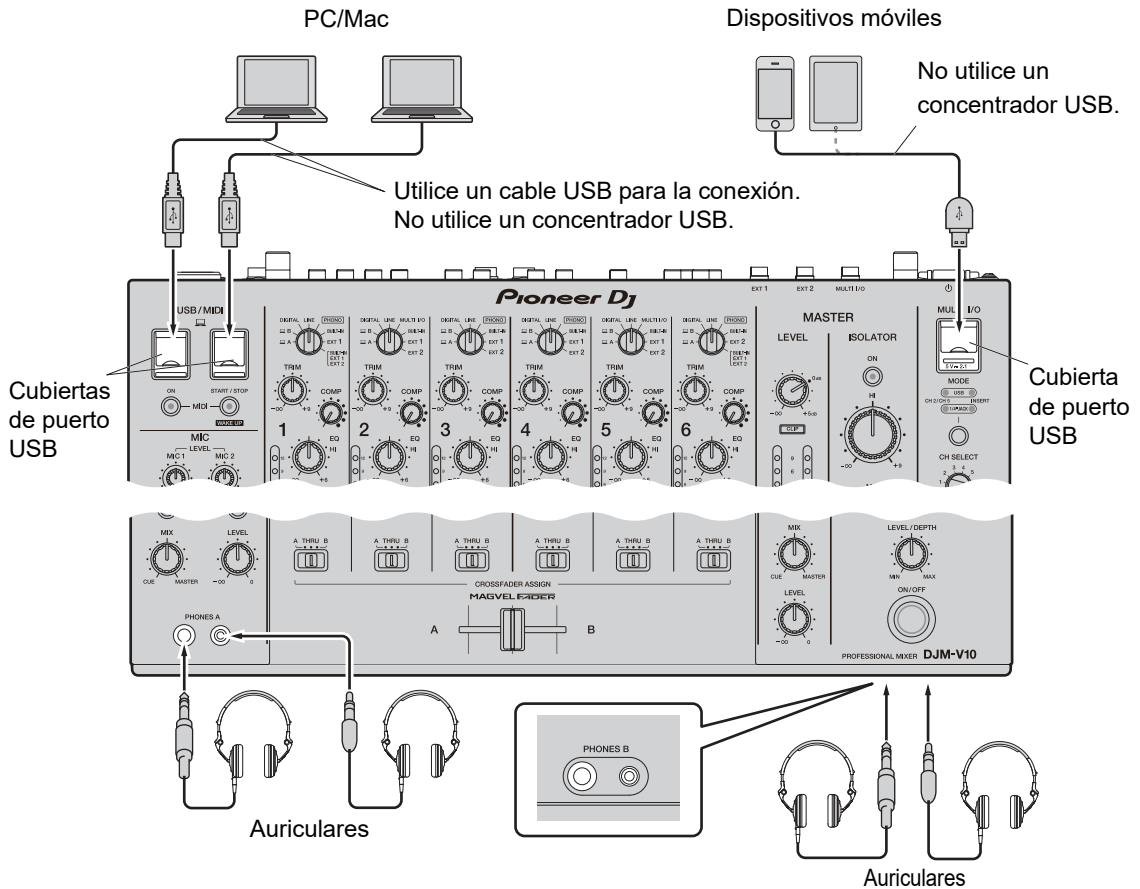

- Para introducir o extraer el audio de su PC/Mac desde/hacia la unidad, instale el software del controlador de audio dedicado en su ordenador (página 14).
- No presione ni tire de las cubiertas de puerto USB con demasiada fuerza, ya que podrían dañarse.
- Utilice un cable suministrado con un dispositivo móvil para conectarlo a la unidad.
- Para obtener una lista de los dispositivos móviles compatibles con la unidad, visite la siguiente URL.

pioneerdj.com/support/

Conexión de unidades FX externas

Conexión a los terminales EXT1/EXT2

- Para usar unidades FX externas con SEND, realice las conexiones de la siguiente manera.
 - Terminales **[EXT1 SEND]** (salida) → Unidad FX 1 → Terminales **[EXT1 RETURN]** (entrada)
 - Terminales **[EXT2 SEND]** (salida) → Unidad FX 2 → Terminales **[EXT2 RETURN]** (entrada)
- Asegúrese de conectar las unidades FX externas a los terminales **[EXT1 RETURN]** o **[EXT2 RETURN]** (entrada).
- Utilice dispositivos que puedan emitir solo efectos de sonido.

-----> **[EXT1]** (SEND/RETURN (CONECTOR 1/4"))
 =====> **[EXT2]** (SEND/RETURN (CONECTOR 1/4"))

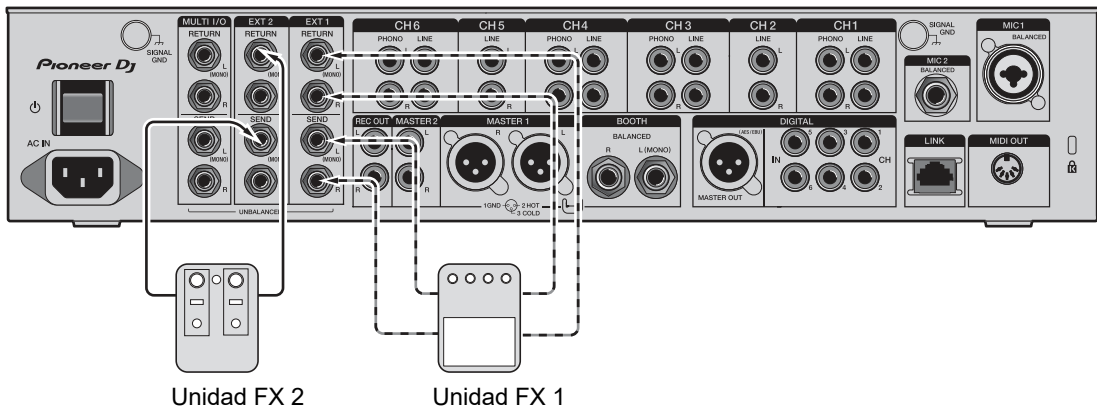

➡ Más información: SEND (página 45)

Conexión a los terminales MULTI I/O

- Para usar unidades FX externas o dispositivos móviles con MULTI I/O, realice las conexiones de la siguiente manera.
 - Terminales **[MULTI I/O SEND]** (salida) → Unidad FX 3 → Terminales **[MULTI I/O RETURN]** (entrada)
 - Terminal de conexión de dispositivos móviles (puerto USB) (puerto de entrada/salida) → dispositivo móvil
- Asegúrese de conectar las unidades FX externas a los terminales **[MULTI I/O RETURN]** (entrada).

Dispositivos móviles

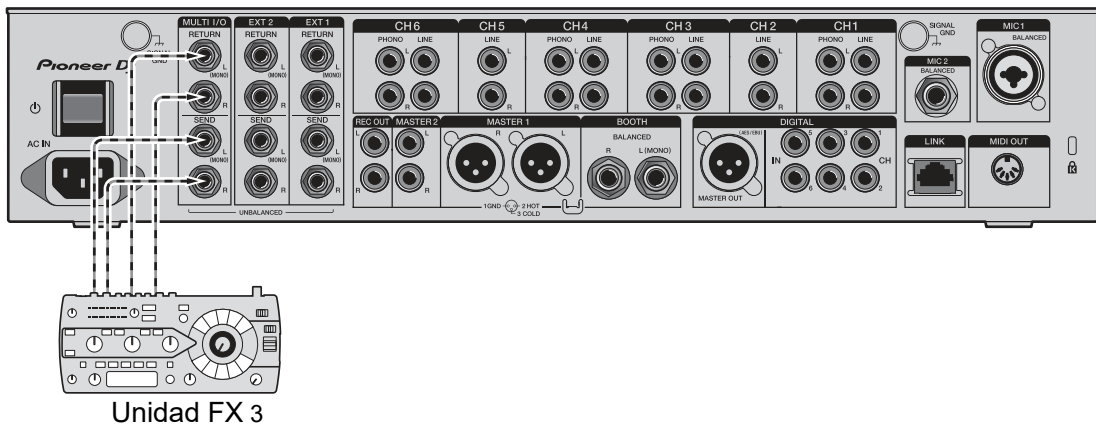
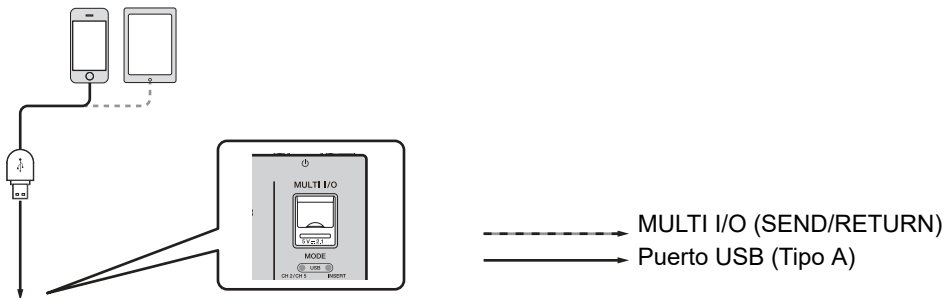

➤ Más información: MULTI I/O (página 52)

Salida de audio

Siga los procedimientos que se indican a continuación para emitir y ajustar el sonido.

- Salida de sonido (página 30)
- Ajuste del sonido (página 31)
- Ajuste de las curvas de fader (página 31)
- Ajuste del balance de sonido izquierdo/derecho (página 33)

 Para emitir sonido a los terminales **[BOOTH]**, consulte Uso de un monitor de cabina (página 40).

Sección de canal/sección MASTER

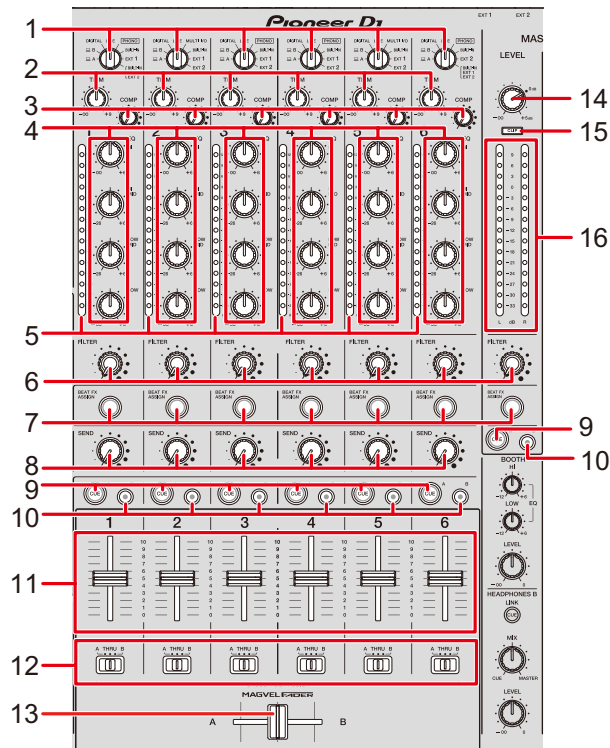

❖ Sección de canales

1. Conmutador selector de entrada (páginas 46, 52)

Selecciona una fuente de sonido de entrada.

- **[A,B]**: Selecciona un PC/Mac conectado al puerto **[USB]**.
- **[DIGITAL]**: Selecciona un reproductor de DJ conectado al terminal **[DIGITAL IN CH]**.
- **[LINE]**: Selecciona un reproductor de DJ, etc. Conectado a los terminales **[LINE]**.
- **[PHONO]**: Selecciona un giradiscos conectado a los terminales **[PHONO]**.
- **[MULTI I/O]**: Selecciona la entrada de sonido del efecto a los terminales **[MULTI I/O]** (para seleccionar **[MULTI I/O]**, ajuste **[CH 2/CH 5]** con el botón selector **[MODE]** en la sección **[MULTI I/O]**).
- **[BUILT-IN]**: Selecciona el FX **[BUILT-IN]** de **[SEND]**.

- **[EXT1]**: Seleccione el sonido del efecto de un dispositivo conectado a los terminales **[EXT1 RETURN]**.
- **[EXT2]**: Seleccione el sonido del efecto de un dispositivo conectado a los terminales **[EXT2 RETURN]**.
- **[BUILT-IN, EXT1, EXT2]**: Selecciona los efectos de sonido de todos los botones **[SEND]** (botones **[BUILT-IN]** y **[EXTERNAL]**).

2. Control TRIM

Ajusta el volumen para el sonido de entrada del canal.

3. Control COMP

Ajusta el nivel de compresión.

Girar en el sentido de las agujas del reloj aumenta su efecto.

Al girarlo completamente en el sentido contrario a las agujas del reloj se emite el sonido original.

4. Controles EQ (HI, HI MID, LOW MID, LOW)

Ajustan el volumen de cada banda.

Cada control ajusta en el siguiente intervalo.

- **[HI]**: $-\infty$ dB a +6 dB
- **[HI MID]**: -26 dB a +6 dB
- **[LOW MID]**: -26 dB a +6 dB
- **[LOW]**: $-\infty$ dB a +6 dB

5. Indicador de nivel de canal

Muestra el volumen antes de que el sonido pase por el fader de canal.

6. Control FILTER (página 43)

7. Botón BEAT FX ASSIGN (página 57)

8. Control SEND (página 45)

9. Botón CUE A (página 37)

10. Botón CUE B (página 37)

11. Fader de canal

Ajusta el volumen para el sonido de salida de canal de acuerdo con la curva de fader de canal especificada mediante **[CH FADER CURVE]** (página 31).

Al moverla hacia arriba aumenta el volumen, y hacia abajo se disminuye.

12. Conmutador selector **CROSSFADER ASSIGN (A, THRU, B)**

Asigna el sonido de salida de canal al crossfader.

- **[A]**: Asigna al lado **[A]** (izquierdo).
- **[THRU]**: Evita el crossfader.
- **[B]**: Asigna al lado **[B]** (derecho).

13. **Crossfader**

Ajusta el balance de volumen entre los sonidos asignados de acuerdo con la curva de crossfader especificada mediante **[CROSSFADER CURVE]** (página 31).

Al moverlo hacia el lado **[A]** se emite el sonido asignado a **[A]** y, al lado **[B]** se emite el sonido asignado a **[B]**.

❖ **Sección MASTER**

14. **Control LEVEL**

Ajusta el volumen para el sonido maestro.

15. **Indicador CLIP**

Se ilumina cuando se emite un volumen excesivo desde los terminales **[MASTER1]** o **[MASTER2]**.

16. **Indicador de nivel maestro**

Muestra el nivel de volumen de la salida de sonido maestra a los terminales **[MASTER1]**, **[MASTER2]** y **[DIGITAL MASTER OUT]**.

Salida de sonido

Ajuste del volumen de entrada del canal

- 1 Gire el conmutador selector de entrada para seleccionar una fuente de sonido de entrada.
- 2 Gire el control [TRIM] para ajustar el volumen para el sonido de entrada.

El indicador de nivel de canal se ilumina cuando se envía sonido al canal.

Ajuste del volumen de salida del canal

- 1 Mueva el fader de canal para ajustar el volumen para el sonido de salida.
- 2 Ajuste el conmutador selector [CROSSFADER ASSIGN (A, THRU, B)] para asignar el sonido de salida al crossfader.
 - Si se selecciona [THRU], se completa el ajuste de volumen para el sonido de salida del canal.
- 3 Mueva el crossfader para ajustar el balance de volumen.

Ajuste del volumen de sonido maestro

- 1 Gire el control [LEVEL] para ajustar el volumen para el sonido maestro.

El indicador de nivel maestro se ilumina cuando se emite el sonido maestro.

🔊 Para ajustar el sonido maestro, consulte MASTER ISOLATOR (página 35).

Ajuste del sonido

- 1 Gire los controles [EQ (HI, HI MID, LOW MID, LOW)] para ajustar el volumen de cada banda.
- 2 Gire el control [COMP] para ajustar el nivel de compresión.

Ajuste de las curvas de fader



Ajuste la curva del fader de canal y la curva del crossfader.

- 1 Toque  en la pantalla principal.





Aparecerá la pantalla [FADER CURVE SETTING].



- 2 Toque un ajuste de curva de fader de canal en [CH FADER CURVE].

- : Sube bruscamente el volumen cuando el fader del canal se mueve cerca de la posición superior.
- : Sube gradualmente el volumen a medida que el fader del canal se mueve hacia arriba.
- : Sube bruscamente el volumen a medida que el fader de canal se mueve desde la posición inferior.

3 Toque un ajuste de curva de crossfader en [CROSSFADER CURVE].

- : Sube gradualmente el volumen del sonido asignado al otro lado a medida que el crossfader se mueve de un lado ([A] o [B]) y disminuye el volumen del sonido en el lado del que se está alejando (p. ej., al alejar el crossfader del lado [A] aumenta gradualmente el volumen del lado [B] mientras que disminuye gradualmente el volumen del lado [A]).
- : Aplica el ajuste intermedio entre  y .
- : Aumenta bruscamente el volumen del sonido asignado al otro lado a medida que el crossfader se mueve de un lado ([A] o [B]) al otro (p. ej., al alejar el crossfader del lado [A] aumenta bruscamente el volumen del lado [B]).

4 Toque .

Se cerrará la pantalla [FADER CURVE SETTING].

Ajuste del balance de sonido izquierdo/derecho

Puede ajustar el balance izquierdo/derecho para los sonidos desde los siguientes terminales.

- [MASTER1]
- [MASTER2]
- [BOOTH]
- [REC OUT]
- [DIGITAL MASTER OUT]
- [USB]
- [PHONES A]
- [PHONES B]

- Puede ajustar el balance izquierdo/derecho para la salida de sonido del puerto [USB] solo cuando se selecciona [MIX(REC OUT)] para [Mixer Audio Output] en la utilidad de configuración (página 17).

1 Toque y mantenga presionado en la pantalla principal.

Aparecerá la pantalla [UTILITY].

2 Toque [BALANCE].

Aparecerá la pantalla [BALANCE].

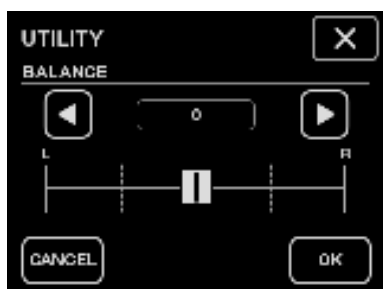

3 Toque / para ajustar un valor o toque directamente la posición del valor deseado en el control deslizante para ajustar el balance izquierdo/derecho.

- Solo se emite el sonido del canal izquierdo del audio estéreo cuando se ajusta a la posición [L] (más a la izquierda) y solo se emite sonido del canal derecho cuando se ajusta a la posición [R] (más a la derecha).

4 Toque [OK].

- Para cancelar el ajuste, toque [CANCEL].

5 Toque .

Se cerrará la pantalla [UTILITY].

MASTER ISOLATOR

Ajuste el sonido maestro.

Sección MASTER ISOLATOR

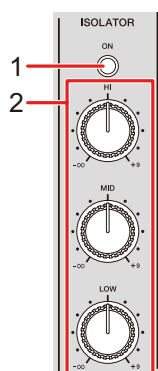

1. Botón de ON

Enciende y apaga MASTER ISOLATOR. El botón se ilumina cuando está encendido.

2. Controles HI, MID, LOW

Ajustan el volumen de cada banda.

Cada control ajusta en el siguiente intervalo.

- **[HI]**: $-\infty$ dB a +9 dB
- **[MID]**: $-\infty$ dB a +9 dB
- **[LOW]**: $-\infty$ dB a +9 dB

Ajuste del sonido maestro

- 1 Pulse el botón [ON] para activar MASTER ISOLATOR.**
 - 2 Gire los controles [HI, MID, LOW] para ajustar el volumen de cada banda.**
- Pulse el botón [ON] de nuevo para apagar MASTER ISOLATOR.

Supervisión del sonido

Secciones HEADPHONES A/B

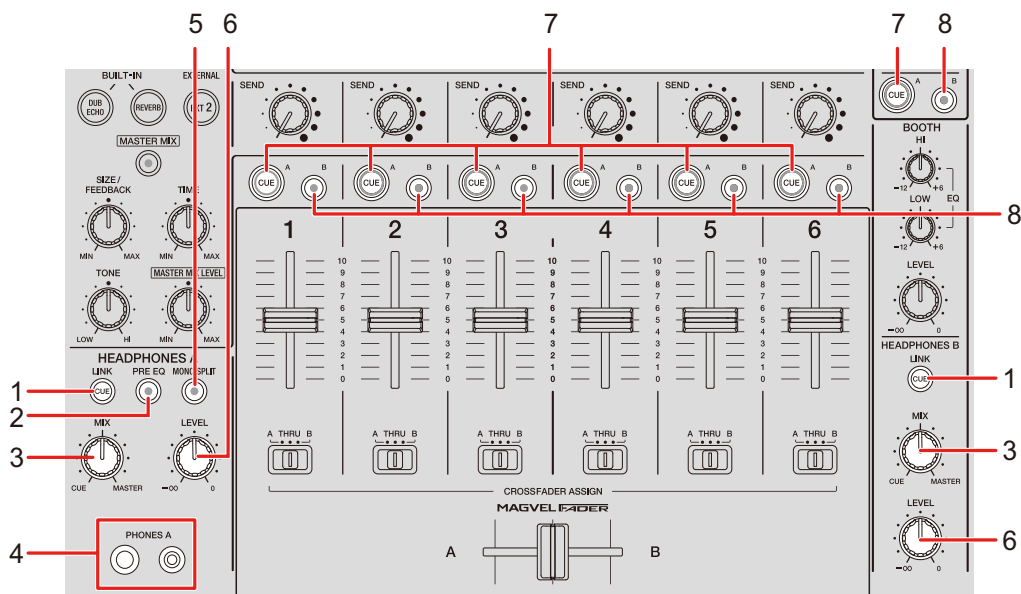

1. Botón LINK CUE

Emite el sonido de LINK MONITOR.

2. Botón PRE EQ

Ajusta la salida de sonido (pre EQ o post EQ) a los auriculares.

Emite el sonido pre EQ cuando se ilumina el botón y el sonido post EQ cuando se apaga.

- El sonido post EQ se emite a [HEADPHONES B].

3. Control MIX

Ajusta el balance de volumen entre el canal con el botón [CUE] pulsado y el sonido maestro.

4. Terminales PHONES A

Conecte los auriculares.

- Para supervisar el sonido con [HEADPHONES B], conecte los auriculares a los terminales [PHONES B] del panel frontal (página 23).

5. Botón MONO SPLIT

Ajusta el método de salida de sonido (MONO SPLIT o estéreo) para los auriculares.

Emite el sonido del canal con el botón [**CUE A**] pulsado al canal izquierdo de los auriculares y el sonido [**MASTER**] al canal derecho cuando el botón está iluminado.

Emite el sonido estéreo del canal con el botón [**CUE A**] pulsado cuando el botón está apagado.

- El sonido estéreo se emite a [**HEADPHONES B**].

6. Control LEVEL

Ajusta el volumen para el sonido de supervisión de auriculares.

7. Botón CUE A

Emite sonido a los terminales [**PHONES A**].

8. Botón CUE B

Emite sonido a los terminales [**PHONES B**].

Supervisión con auriculares

- 1 Conecte auriculares a los terminales [PHONES A] o [PHONES B].**
 - 2 Pulse el botón [CUE] ([CUE A], [CUE B] o [LINK CUE]) para seleccionar el sonido que desea supervisar.**
 - Para supervisar sonido mediante [HEADPHONES B], vaya a 5.
 - 3 Pulse el botón [PRE EQ] para ajustar el sonido de salida (pre EQ o post EQ).**
 - 4 Pulse el botón [MONO SPLIT] para ajustar la salida de sonido (MONO SPLIT o estéreo).**
 - 5 Gire el control [MIX] para ajustar el balance de volumen entre el canal con el botón [CUE] pulsado y el sonido maestro.**
 - 6 Gire el control [LEVEL] para ajustar el volumen para el canal con el botón [CUE] pulsado.**
- Pulse el botón [CUE] de nuevo para desactivar la supervisión.

Sección BOOTH

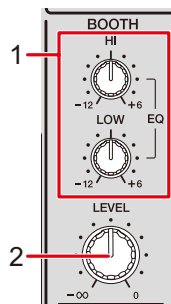

1. Controles EQ (HI, LOW)

Ajustan el volumen de cada banda.

Cada control ajusta en el siguiente intervalo.

- [HI]: -12 dB a +6 dB
- [LOW]: -12 dB a +6 dB

2. Control LEVEL

Ajusta el volumen para la salida de sonido a un monitor de cabina.

Uso de un monitor de cabina

1 Conecte un monitor de cabina a los terminales [BOOTH].

➡ Más información: Conexión a los terminales de salida (página 22)

2 Gire el control [LEVEL] para ajustar el volumen para el sonido de salida.

3 Gire los controles [EQ (HI, LOW)] para ajustar el volumen de cada banda.

Micrófonos

Sección MIC

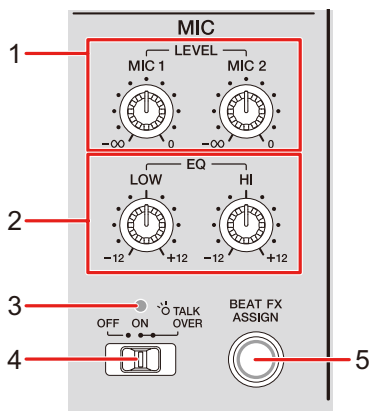

1. Controles LEVEL (MIC1, MIC2)

Ajustan el volumen para la salida de sonido a los terminales [MIC1] y [MIC2].

2. Controles EQ (HI, LOW)

Ajustan la salida de volumen a los terminales [MIC1] y [MIC2].

Cada control ajusta en el siguiente intervalo.

- [HI]: -12 dB a +12 dB
- [LOW]: -12 dB a +12 dB

3. Indicador MIC

Indica el ajuste del conmutador selector [OFF, ON, TALK OVER] de la siguiente manera.

- Apagado: Ajustado en [OFF].
- Encendido: Ajustado en [ON].
- Parpadeo: Ajustado en [TALK OVER].

4. Conmutador selector OFF, ON, TALK OVER

Ajusta la salida del micrófono.

- [OFF]: Apaga el micrófono.
- [ON]: Enciende el micrófono.

- **[TALK OVER]**: Ajusta el modo TALK OVER del micrófono. El sonido de canales distintos a los canales MIC se atenúa cuando se introduce sonido por encima de -10 dB en un micrófono.
 - Puede cambiar el ajuste de modo TALK OVER y el nivel de atenuación en **[TALK OVER]** en **[MY SETTINGS]** (página 77).
5. Botón **BEAT FX ASSIGN** (página 57)

Uso de un micrófono

1 Conecte un micrófono al terminal **[MIC1]** o **[MIC2]**.

➤ Más información: Conexión a los terminales de entrada (página 21)

2 Ajuste el conmutador selector **[OFF, ON, TALK OVER]** para ajustar la salida del micrófono.

3 Gire el control **[LEVEL (MIC1, MIC2)]** para ajustar el volumen del micrófono.

- Tenga en cuenta que al girar los controles demasiado en el sentido de las agujas del reloj se emite el sonido a un nivel de volumen alto.

4 Gire los controles **[EQ (HI, LOW)]** para ajustar el volumen de cada banda.

5 Hable al micrófono.

➤ Para agregar BEAT FX al sonido del micrófono, consulte Sección BEAT FX (página 57).

FILTER

Puede ajustar la frecuencia de corte.

El filtro seleccionado se aplica a todos los canales, [1] a [6].

Sección FILTER

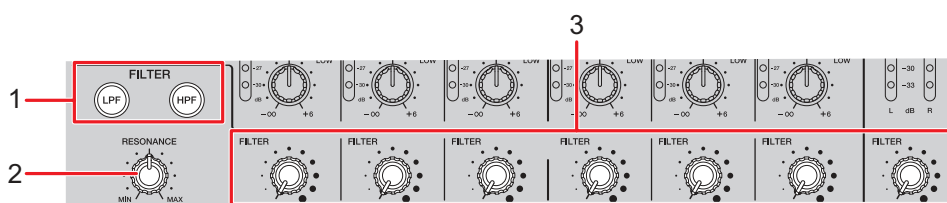

1. Botones FILTER (LPF, HPF)

Seleccione un filtro. El botón seleccionado parpadea.

- [LPF]: Filtro de paso bajo
- [HPF]: Filtro de paso alto

2. Control RESONANCE

Ajusta la resonancia. Al girar el control en el sentido de las agujas del reloj aumenta la resonancia.

3. Control FILTER

Ajusta la frecuencia de corte.

El ajuste cambia de acuerdo con el botón [FILTER (LPF, HPF)] seleccionado de la siguiente manera.

- [LPF]: Al girar el control en el sentido de las agujas del reloj se reduce la frecuencia de corte.
- [HPF]: Al girar el control en el sentido de las agujas del reloj aumenta la frecuencia de corte.

Uso del FILTER

1 Pulse un botón [FILTER (LPF, HPF)] para seleccionar un filtro.

- Si alguno de los botones ya está seleccionado, al pulsar el otro botón se cambia a ese filtro.

2 Gire el control [FILTER] para ajustar la frecuencia de corte.

3 Gire el control [RESONANCE] para ajustar la resonancia.

- Pulse el botón [FILTER (LPF, HPF)] parpadeante para apagar el FILTER.

SEND

Puede dirigir el sonido del efecto (reverberación) de uno de los efectos de efectos incorporados o de una unidad de efectos externa a cualquier canal o a la salida principal.

Sección SEND

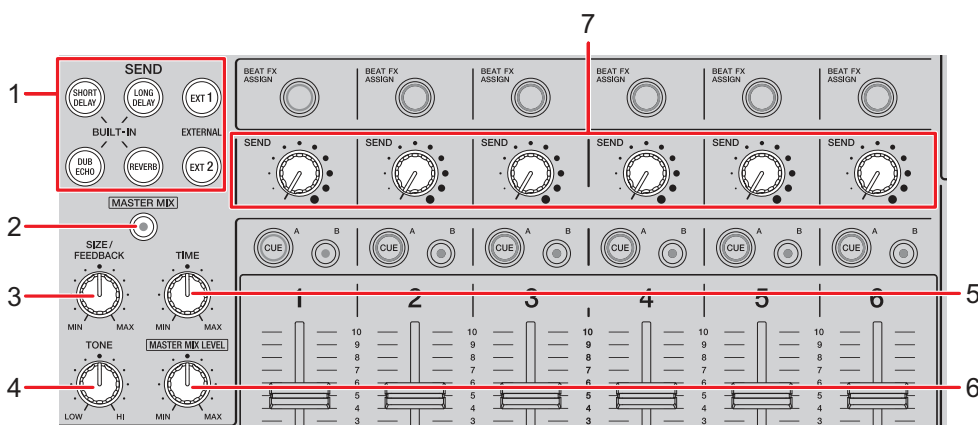

1. **Botones SEND** (página 50)
2. **Botón MASTER MIX**
Enciende y apaga MASTER MIX. El botón se ilumina cuando se enciende y los sonidos de efecto de todos los botones **[SEND]** se dirigen a la salida maestra.
3. **Control SIZE/FEEDBACK** (página 50)
4. **Control TONE**
Ajusta el filtro aplicado al sonido del efecto **[BUILT-IN]**.
5. **Control TIME** (página 50)
6. **Control MASTER MIX LEVEL**
Ajusta el volumen para el sonido del efecto SEND que se dirige a la salida maestra cuando MASTER MIX está encendido.
7. **Control SEND**
Ajusta el nivel de efecto SEND.

➡ Para más información sobre las conexiones, consulte Conexión a los terminales EXT1/EXT2 (página 24).

Enrutamiento de sonidos de efectos a canales

Puede dirigir el sonido del efecto de uno de los efectos de efectos incorporados o de una unidad de efectos externa a cualquier canal.

El efecto seleccionado se introduce en el canal seleccionado.

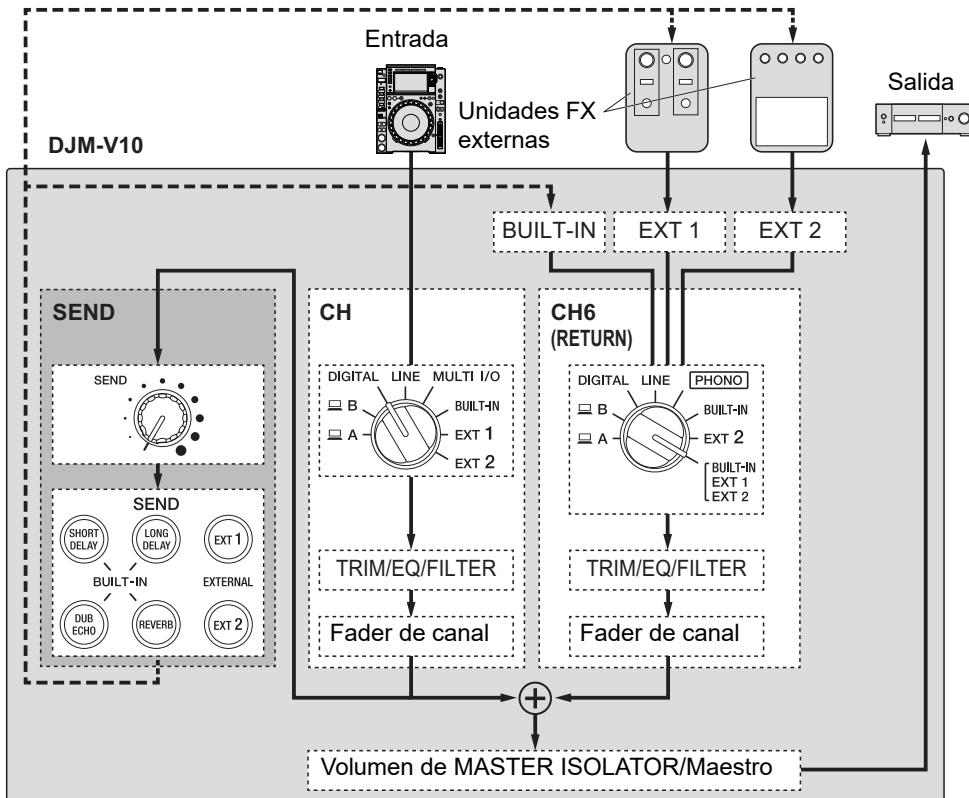

➤ Más información: Tipos y ajustes de SEND (página 50)

1 Gire el conmutador selector de entrada para seleccionar una fuente de sonido de entrada.

➤ Para más información sobre el conmutador selector de entrada, consulte Sección de canal/sección MASTER (página 27).

2 Pulse el botón [SEND] para seleccionar el efecto.

- Si utiliza una unidad FX externa, vaya al paso 6.

- 3 Gire el control [SIZE/FEEDBACK] para ajustar el parámetro cuantitativo para el efecto.**
 - 4 Gire el control [TIME] para ajustar el parámetro de tiempo para el efecto.**
 - 5 Gire el control [TONE] para ajustar el filtro que desea aplicar al sonido del efecto.**
 - 6 Gire el control [SEND] para ajustar el nivel de SEND.**
- Pulse el botón [SEND] parpadeante para apagar SEND.

Enrutamiento de sonidos de efectos a la salida maestra

Puede dirigir el sonido del efecto de uno de los FX incorporados o de una unidad FX externa a la salida maestra.

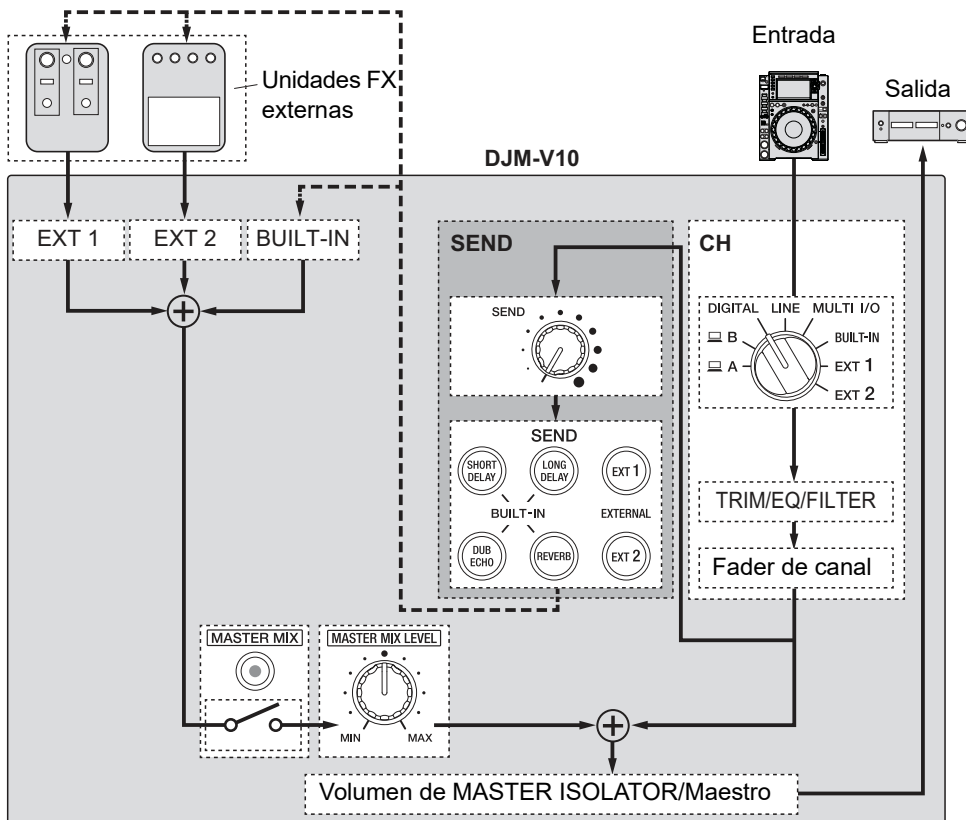

➡ Más información: Tipos y ajustes de SEND (página 50)

- 1 Pulse el botón [MASTER MIX] para activar MASTER MIX.
- 2 Pulse el botón [SEND] para seleccionar el efecto.
 - Si utiliza una unidad FX externa, vaya al paso 6.
- 3 Gire el control [SIZE/FEEDBACK] para ajustar el parámetro cuantitativo para el efecto.

- 4 Gire el control [TIME] para ajustar el parámetro de tiempo para el efecto.
 - 5 Gire el control [TONE] para ajustar el filtro que desea aplicar al sonido del efecto.
 - 6 Gire el control [MASTER MIX LEVEL] para ajustar el volumen del efecto de sonido.
 - 7 Gire el control [SEND] para ajustar el nivel de SEND.
- Pulse el botón [SEND] parpadeante para apagar SEND.

Tipos y ajustes de SEND

Puede configurar los siguientes ajustes de SEND con los controles relevantes.

- El botón **[SEND]** seleccionado parpadea.
- Puede seleccionar uno de los efectos **[BUILT-IN]** y **[EXT1]/[EXT2]** al mismo tiempo.

FX/controles	Descripciones
BUILT-IN	
SHORT DELAY	Agrega sonidos de retardo cortos.
• SIZE/FEEDBACK:	Al girar en el sentido de las agujas del reloj aumenta la realimentación.
• TIME:	Al girar en el sentido de las agujas del reloj aumenta el tiempo de retardo.
LONG DELAY	Agrega sonidos de retardo largos.
• SIZE/FEEDBACK:	Al girar en el sentido de las agujas del reloj aumenta la realimentación.
• TIME:	Al girar en el sentido de las agujas del reloj aumenta el tiempo de retardo.
DUB ECHO	Agrega eco reverberante emitiendo los sonidos ligeramente retardados respecto al sonido original varias veces y atenuándolos.
• SIZE/FEEDBACK:	Al girar en el sentido de las agujas del reloj aumenta la realimentación.
• TIME:	Al girar en el sentido de las agujas del reloj aumenta el tiempo de retardo.
REVERB	Agrega reverberación.
• SIZE/FEEDBACK:	Al girarlo en el sentido de las agujas del reloj aumenta el tamaño de la habitación.
• TIME:	Al girarlo en el sentido de las agujas del reloj aumenta el tiempo de reverberación.

FX/controles	Descripciones
--------------	---------------

EXTERNAL**EXT1** ¹

Agrega el sonido del efecto a una unidad FX externa conectada a los terminales **[EXT1 SEND]** y **[EXT1 RETURN]**.

EXT2 ¹

Agrega el sonido del efecto a una unidad FX externa conectada a los terminales **[EXT2 SEND]** y **[EXT2 RETURN]**.

¹ Los controles **[SIZE/FEEDBACK]**, **[TIME]** y **[TONE]** no están disponibles para este ajuste.

MULTI I/O

Puede dirigir el sonido del efecto de una unidad FX externa o de un dispositivo móvil (ejecutando una aplicación de efectos) a los canales o a la salida maestra.

Puede dirigir los efectos de las siguientes maneras.

- **INSERT:** Sustituye el sonido original con el sonido del efecto de un dispositivo externo.

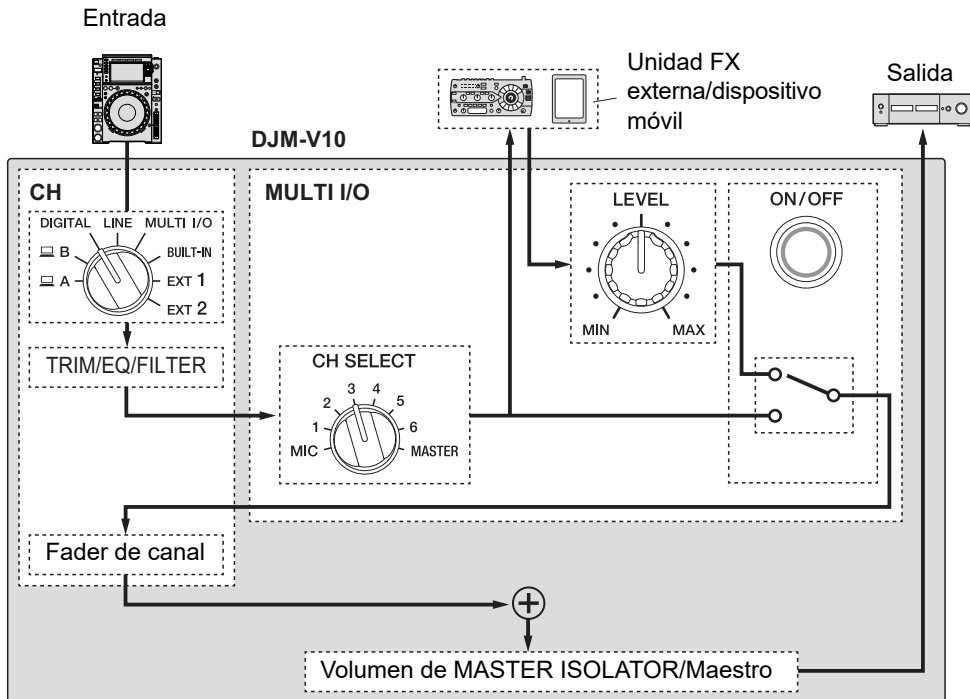

- **CH 2/CH 5:** Dirige el sonido del efecto desde un dispositivo externo a un canal independiente del que tiene el sonido original. A continuación, puede mezclar el sonido original y el sonido del efecto utilizando los dos canales.

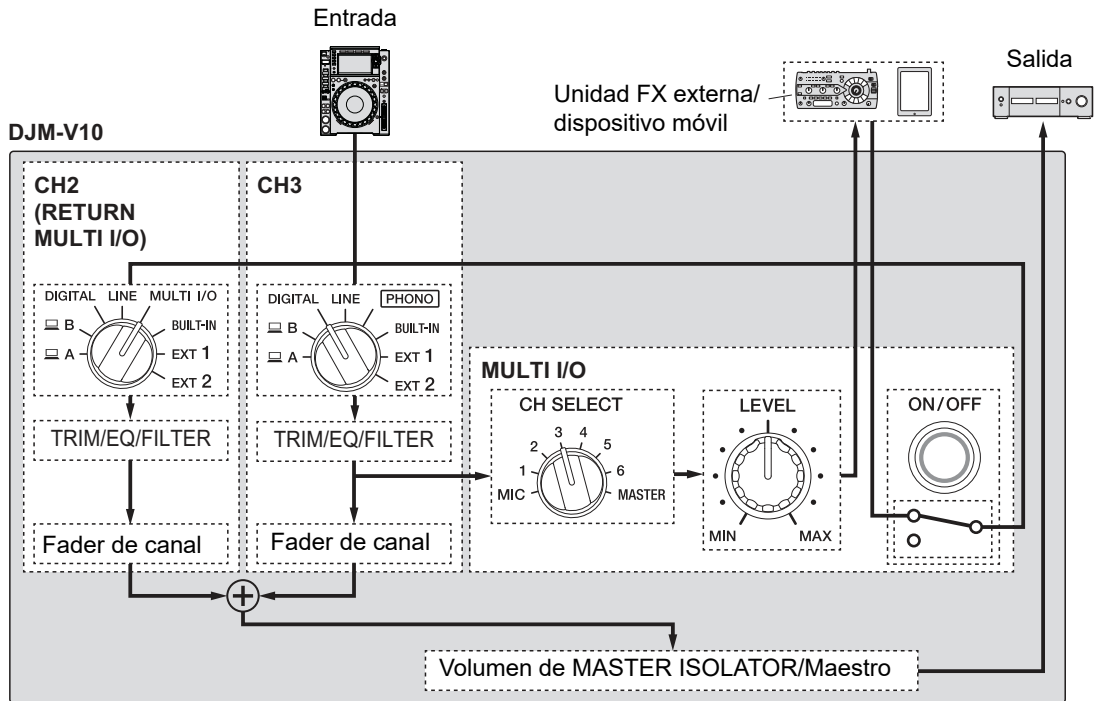

- ☞ Para más información sobre las conexiones, consulte Conexión a los terminales MULTI I/O (página 25).

Sección MULTI I/O

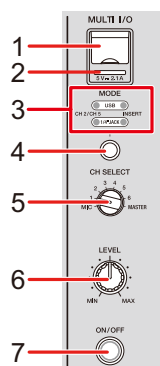

1. Terminal de conexión de aparatos portátiles (puerto USB)

Permite conectar un aparato portátil.

2. Indicador de conexión USB

Se ilumina cuando se conecta un dispositivo móvil compatible y parpadea cuando se conecta un dispositivo móvil no compatible.

3. Indicador selector MODE

Indica una unidad FX externa y un método de entrada de efecto seleccionado con el botón selector [MODE].

4. Botón selector MODE

Selecciona una unidad FX externa y el método de entrada de efecto.

- [USB]: Selecciona un dispositivo móvil conectado al terminal de conexión del dispositivo móvil.
- [1/4"JACK]: Selecciona una unidad FX externa conectada a los terminales [MULTI I/O RETURN].
- [CH 2/CH 5]: Emite el sonido de un canal seleccionado con el conmutador [CH SELECT] a una unidad FX externa o un dispositivo móvil y dirige el sonido del efecto a un canal para el cual se ha seleccionado [MULTI I/O] con el conmutador selector de entrada.
- [INSERT]: Emite el sonido de un canal seleccionado con el conmutador [CH SELECT] a una unidad FX externa o un dispositivo móvil y dirige el sonido del efecto al canal seleccionado con el conmutador [CH SELECT].

5. Conmutador CH SELECT

Selecciona un canal al que se agregará el efecto MULTI I/O.

6. Control LEVEL

Ajusta el volumen para el sonido del efecto MULTI I/O.

7. Botón ON/OFF

Enciende y apaga MULTI I/O. El botón parpadea cuando está encendido.

Uso de MULTI I/O

1 Pulse el botón selector [MODE] para seleccionar una unidad FX externa y el método de entrada de efecto.

2 Gire el conmutador [CH SELECT] para seleccionar un canal al que se agregará el efecto MULTI I/O.

3 Pulse el botón [ON/OFF] para encender MULTI I/O.

4 Gire el control [LEVEL] para ajustar el volumen para el sonido del efecto MULTI I/O.

- Pulse el botón [ON/OFF] de nuevo para apagar MULTI I/O.
- MULTI I/O se apaga automáticamente en las siguientes situaciones.
 - La unidad no está conectada a una unidad FX externa.
 - Se ha seleccionado [CH 2/CH 5] con el botón selector [MODE], se ha seleccionado de [1] a [6] con el conmutador [CH SELECT] y se ha seleccionado [MULTI I/O] con el conmutador selector de entrada para el canal seleccionado.
 - Se ha seleccionado [CH 2/CH 5] con el botón selector [MODE] y se ha seleccionado [MASTER] con el conmutador [CH SELECT].

BEAT FX

Puede agregar diferentes efectos de acuerdo con el tempo (BPM = Pulsaciones por minuto) de la pista que se está reproduciendo.

Si utiliza la función de Cuantización en PRO DJ LINK, la unidad agrega efectos sincronizándola automáticamente con el ritmo de acuerdo con la información de la retícula de la pista analizada por rekordbox. Esto sucede aunque utilice el botón [ON/OFF] de [BEAT FX] y [X-PAD] bruscamente.

- Para utilizar la función de Cuantización en PRO DJ LINK, conecte un reproductor de DJ compatible con PRO DJ LINK de Pioneer DJ a la unidad.
Analice las pistas de rekordbox de antemano. Para más información sobre el análisis de pistas, consulte el Manual de instrucciones de rekordbox.

➡ Más información: PRO DJ LINK (página 7)

Sección BEAT FX

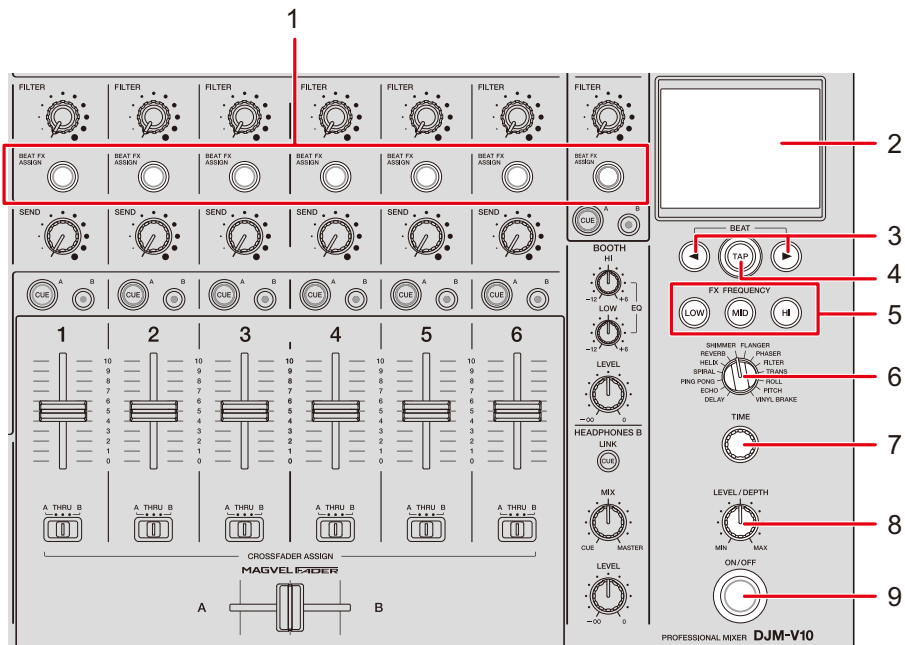

1. Botón BEAT FX ASSIGN

Agrega BEAT FX al canal. El botón seleccionado se ilumina y parpadea cuando BEAT FX está activado.

- Pulse el botón [**BEAT FX ASSIGN**] de la sección [**MIC**] para agregar BEAT FX al sonido del micrófono.

2. Pantalla táctil (página 58)

3. Botones BEAT ◀/▶

Establezca una fracción de tiempo de compás con la que desea sincronizar BEAT FX.

4. Botón de TAP

Toque el botón para establecer manualmente BPM.

Manténgalo pulsado para activar el modo [**AUTO**].

5. Botones FX FREQUENCY (LOW, MID, HI)

Seleccione la banda ([**LOW**], [**MID**], [**HI**]) a la que desea agregar BEAT FX. El botón seleccionado se ilumina.

6. Conmutador selector BEAT FX (página 62)

7. Control TIME (página 62)

8. Control LEVEL/DEPTH (página 62)

- Al girarlo completamente en el sentido contrario a las agujas del reloj se emite el sonido original.

9. Botón ON/OFF

Enciende y apaga BEAT FX. El botón parpadea cuando está encendido.

Pantalla táctil

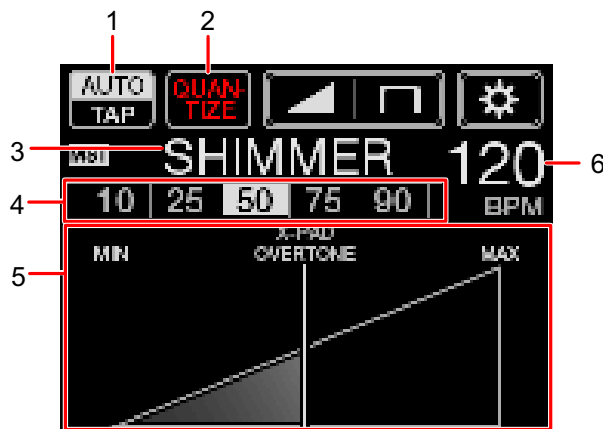

1. AUTO/TAP

Selecciona un modo de medición de BPM.

Cambia el elemento resaltado (seleccionado) con cada toque.

- **[AUTO]**: Mide automáticamente las del sonido de entrada (intervalo de medición: 70 a 180).
- **[TAP]**: Establece manualmente las BPM (página 61).
- **[AUTO]** se ajusta automáticamente cuando se enciende la unidad.
- Toque y mantenga **[AUTO/TAP]** cuando se seleccione **[TAP]** para mostrar la pantalla **[BPM SETTING]** y BPM en incrementos de 0,1.
- El valor de BPM parpadea cuando no se puede medir correctamente en el ajuste **[AUTO]**.
Utilice el modo **[TAP]** si sucede esto.

2. **QUANTIZE**

Indica el estado de la función de Cuantización de la siguiente manera.

- Se ilumina de color rojo: La función está activada.
 - Muestra **[QUANTIZE]** y **[NO GRID]** alternativamente: La función de Cuantización está activada, pero la unidad no recibe la información de retícula.
 - Se ilumina de color gris: La función de Cuantización está desactivada.
- Es posible que la unidad no reciba la información de retícula en función del estado de reproducción de un reproductor de DJ conectado (p. ej. si está apagado, realizando scratching, reproduciendo en retroceso, etc.).

3. **Efecto seleccionado**

Muestra el nombre del efecto seleccionado.

4. **Compás/parámetro**

Resalta el compás seleccionado.

- El parámetro se muestra para algunos efectos cuando pulsa los botones **[BEAT ◀/▶]**. La pantalla parpadea si elige un valor fuera del intervalo del parámetro.

5. **X-PAD**

Activa y desactiva un efecto al tocar **[X-PAD]**.

Ajusta los parámetros cuantitativos y de tiempo cuando toca el **[X-PAD]** o desliza su dedo por el mismo.

- Suelte el **[X-PAD]** para desactivar el efecto.

6. **Valor BPM**

Muestra el valor de BPM.

Uso de BEAT FX

➤ Más información: Tipos y ajustes de BEAT FX (página 62)

1 Toque [AUTO/TAP] o [QUANTIZE] para seleccionar un modo de medición de BPM.

2 Gire el selector BEAT FX para seleccionar un efecto.

Se muestra la pantalla BEAT FX seleccionada.

3 Pulse el botón [BEAT FX ASSIGN] para seleccionar un canal al que desea agregar el efecto.

4 Pulse los botones [BEAT ◀/▶] para ajustar una fracción de tiempo de compás con la que desea sincronizar el sonido del efecto.

5 Pulse los botones [FX FREQUENCY (LOW, MID, HI)] para seleccionar la banda a la que desea agregar el efecto.

6 Gire los controles [TIME] y [LEVEL/DEPTH] para configurar los ajustes de efecto.

7 Pulse el botón [ON/OFF] (o toque [X-PAD]) para activar BEAT FX.

El efecto se agrega al canal seleccionado.

- Pulse el botón [ON/OFF] de nuevo para desactivar BEAT FX.

Configuración manual de las BPM

1 Toque el botón [TAP] más de dos veces a la vez con el ritmo de la pista.

Las BPM se ajustan de acuerdo con el tiempo medio entre toques.

- La fracción de tiempo de compás se ajusta en [1/1] cuando ajusta las BPM con el botón [TAP] y la duración de un tiempo de compás se ajusta como tiempo del efecto.
- También puede ajustar las BPM manualmente girando el control [TIME] mientras pulsa el botón [TAP].
- Toque y mantenga [AUTO/TAP] cuando se seleccione [TAP] para mostrar la pantalla [BPM SETTING] y ajustar las BPM en incrementos de 0,1.

Tipos y ajustes de BEAT FX

Puede configurar los siguientes ajustes de BEAT FX con los botones y controles relevantes, etc.

BEAT FX/controles	Descripciones
DELAY ¹ ² <ul style="list-style-type: none"> • BEAT ◀/▶: Tiempo de retardo respecto a 1 tiempo de compás de las BPM (fracción de tiempo de compás): 1/16 a 16 tiempos de compás • TIME: Tiempo de retardo: 1 a 4000 (ms) • LEVEL/DEPTH: Balance entre el sonido original y el sonido del efecto • X-PAD: Tiempo de retardo 	<p>Emite un sonido de retardo una vez de según el tiempo de compás.</p>
ECHO ¹ ² <ul style="list-style-type: none"> • BEAT ◀/▶: Tiempo de retardo respecto a 1 tiempo de compás de las BPM (fracción de tiempo de compás): 1/16 a 16 tiempos de compás • TIME: Tiempo de retardo: 1 a 4000 (ms) • LEVEL/DEPTH: Balance entre el sonido original y el sonido del efecto • X-PAD: Tiempo de retardo 	<p>Emite un sonido de retardo varias veces, atenuándolo según el tiempo de compás.</p>
PING PONG ¹ ² <ul style="list-style-type: none"> • BEAT ◀/▶: Tiempo de retardo respecto a 1 tiempo de compás de las BPM (fracción de tiempo de compás): 1/16 a 16 tiempos de compás • TIME: Tiempo de retardo: 10 a 4000 (ms) 	<p>Emite un sonido de retardo con diferentes tiempos de retardo para la izquierda y la derecha atenuándolo varias veces de acuerdo con el tiempo de compás, creando un efecto similar a estéreo.</p>

BEAT FX/controles	Descripciones
<ul style="list-style-type: none"> • LEVEL/DEPTH: • X-PAD: 	<p>Balance entre el sonido original y el sonido del efecto</p> <p>Tiempo de retardo</p>
SPIRAL 1 2	Agrega reverberación al sonido de entrada.
<ul style="list-style-type: none"> • BEAT ◀/▶: • TIME: • LEVEL/DEPTH: • X-PAD: 	<p>Tiempo de retardo respecto a 1 tiempo de compás de las BPM (fracción de tiempo de compás): 1/16 a 16 tiempos de compás</p> <p>Tiempo de retardo: 10 a 4000 (ms)</p> <p>Balance entre el sonido original, el sonido del efecto y la realimentación</p> <p>Tiempo de retardo</p>
HELIX	Registra el sonido de entrada y emite el sonido grabado repetidamente de acuerdo con la fracción de tiempo de compás especificada.
<ul style="list-style-type: none"> • BEAT ◀/▶: • TIME: • LEVEL/DEPTH: • X-PAD: 	<p>Tiempo de efecto respecto a 1 tiempo de compás de las BPM (fracción de tiempo de compás): 1/16 a 16 tiempos de compás</p> <p>Tiempo del efecto: 10 a 4000 (ms)</p> <p>Relación de superposición de sonido</p> <ul style="list-style-type: none"> • Puede cambiar la tasa de atenuación girando el control [LEVEL/DEPTH] completamente en sentido contrario a las agujas del reloj y luego en sentido horario. Gire el control completamente en el sentido de las agujas del reloj para fijar el sonido de salida. <p>Tiempo del efecto</p>

BEAT FX/controles	Descripciones
REVERB ¹ ²	Agrega reverberación al sonido de entrada.
• BEAT ◀/▶:	Nivel de reverberación: 1 a 100 %
• TIME:	Nivel de reverberación: 1 a 100 %
• LEVEL/DEPTH:	Balance entre el sonido original y el sonido del efecto
• X-PAD:	Frecuencia de corte para el filtro
SHIMMER ¹ ²	Agrega una reverberación brillante al sonido de entrada.
• BEAT ◀/▶:	Nivel de reverberación: 1 a 100 %
• TIME:	Nivel de reverberación: 1 a 100 %
• LEVEL/DEPTH:	Balance entre el sonido original y el sonido del efecto
• X-PAD:	Tasa del efecto brillante
FLANGER	Agrega un efecto flanger cíclico de acuerdo con el tiempo de compás.
• BEAT ◀/▶:	Ciclo de desplazamiento del efecto respecto a 1 tiempo de compás de las BPM (fracción de tiempo de compás): 1/16 a 64 tiempos de compás
• TIME:	Ciclo de desplazamiento del efecto: 10 a 32000 (ms)
• LEVEL/DEPTH:	Nivel de efectos
• X-PAD:	Ciclo de fluctuación fina del efecto

BEAT FX/controles	Descripciones
<p>PHASER</p> <ul style="list-style-type: none"> • BEAT ◀/▶: • TIME: • LEVEL/DEPTH: • X-PAD: 	<p>Agrega un efecto phaser cíclico de acuerdo con el tiempo de compás.</p> <p>Ciclo de desplazamiento del efecto respecto a 1 tiempo de compás de las BPM (fracción de tiempo de compás): 1/16 a 64 tiempos de compás</p> <p>Ciclo de desplazamiento del efecto: 10 a 32000 (ms)</p> <p>Nivel de efectos</p> <p>Ciclo de fluctuación fina del efecto</p>
<p>FILTER</p> <ul style="list-style-type: none"> • BEAT ◀/▶: • TIME: • LEVEL/DEPTH: • X-PAD: 	<p>Cambia la frecuencia de corte cíclicamente para el filtro de acuerdo con el tiempo de compás.</p> <p>Ciclo de desplazamiento del efecto respecto a 1 tiempo de compás de las BPM (fracción de tiempo de compás): 1/16 a 64 tiempos de compás</p> <p>Ciclo de desplazamiento del efecto: 10 a 32000 (ms)</p> <p>Nivel de efectos</p> <p>Ciclo de fluctuación fina del efecto</p>
<p>TRANS</p> <ul style="list-style-type: none"> • BEAT ◀/▶: • TIME: • LEVEL/DEPTH: • X-PAD: 	<p>Corta el sonido cíclicamente de acuerdo con el tiempo de compás.</p> <p>Ciclo de corte respecto a 1 tiempo de compás de las BPM (fracción de tiempo de compás): 1/16 a 16 tiempos de compás</p> <p>Tiempo del efecto: 10 a 16000 (ms)</p> <p>Balance entre el sonido original, el sonido del efecto y el deber</p> <p>Ciclo de corte</p>

BEAT FX/controles	Descripciones
ROLL	Registra el sonido de entrada cuando se pulsa el botón [ON/OFF] y emite el sonido registrado repetidamente de acuerdo con la fracción de tiempo de compás especificada.
<ul style="list-style-type: none"> • BEAT ◀/▶: • TIME: • LEVEL/DEPTH: • X-PAD: 	<p>Tiempo de efecto respecto a 1 tiempo de compás de las BPM (fracción de tiempo de compás): 1/16 a 16 tiempos de compás</p> <p>Tiempo del efecto: 10 a 4000 (ms)</p> <p>Balance entre el sonido original y el sonido del efecto</p> <p>Tiempo del efecto</p>
PITCH	Ajusta el tono del sonido original.
<ul style="list-style-type: none"> • BEAT ◀/▶: • TIME: • LEVEL/DEPTH: • X-PAD: 	<p>Tono del sonido del efecto: -50 a 100 %</p> <p>Tono del sonido del efecto: -50 a 100 %</p> <p>Tono del sonido del efecto</p> <p>Tono del sonido del efecto</p>
VINYL BRAKE	Disminuye la velocidad de reproducción del sonido de entrada gradualmente de acuerdo con el tiempo de compás y luego detiene la reproducción.
<ul style="list-style-type: none"> • BEAT ◀/▶: • TIME: • LEVEL/DEPTH: • X-PAD: 	<p>Tiempo de efecto respecto a 1 tiempo de compás de las BPM (fracción de tiempo de compás): 1/16 a 16 tiempos de compás</p> <p>Tiempo del efecto: 10 a 4000 (ms)</p> <p>Velocidad de reproducción</p> <p>Tiempo del efecto</p>

¹ Si se pulsa el botón **[BEAT FX ASSIGN]** en cualquiera de los canales, **[1]** a **[6]**, no puede supervisar el sonido del efecto aunque pulse el botón **[CUE A]** o **[CUE B]** para el canal relevante.

² Solo permanece el sonido del efecto si ajusta el fader de canales en la posición **[0]** para cortar el sonido de entrada.

USB/MIDI

Si conecta un PC/Mac o un dispositivo móvil con software MIDI instalado a la unidad a través de un cable USB, puede controlar el software MIDI a través de la unidad (página 68).

También puede sincronizar un secuenciador MIDI externo con el tempo (BPM) de la pista en el canal que se ha seleccionado para agregar BEAT FX con el ajuste **[AUTO]** o **[QUANTIZE]** (página 69).

- Para más información sobre los mensajes MIDI de la unidad, visite la dirección URL siguiente.

pioneerdj.com/support/

- Ajuste el canal MIDI para la salida de MIDI en **[MIDI]** en **[MY SETTINGS]** (página 77). No es necesario que realice el ajuste de salida mediante HID.

Sección USB/MIDI

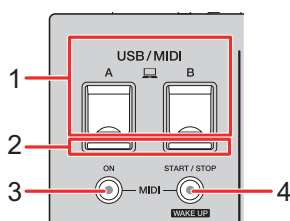

1. **🖥️ Puertos A, B (USB)** (página 23)

2. **Indicador de conexión USB**

Se ilumina cuando se conecta un PC/Mac y parpadea cuando se conecta un PC/Mac sin el software del controlador de audio dedicado instalado.

- Para introducir o extraer el audio de su PC/Mac desde/hacia la unidad, instale el software del controlador de audio dedicado en su ordenador (página 14).

3. **Botón MIDI ON**

Enciende y apaga MIDI. El botón se ilumina cuando está encendido.

4. **Botón MIDI START/STOP (WAKE UP)**

Envía los mensajes de inicio/parada de MIDI. El botón se ilumina después de enviar el mensaje de inicio y se apaga después de enviar el mensaje de parada.

Sale del modo de espera si usted pulsa el botón cuando la unidad está en modo de espera.

Control del software MIDI

- Instale software MIDI y configure previamente los ajustes de audio y MIDI en un PC/Mac o dispositivo móvil.

1 Conecte un PC/Mac o un dispositivo móvil a la unidad.

- Conecte un PC/Mac al puerto [**A, B**] (USB) o bien conecte un dispositivo móvil en el terminal de conexión de dispositivos móviles en la sección [**MULTI I/O**](página 23).

2 Inicie el software MIDI.

- Esto completa la secuencia si está usando un dispositivo móvil.

3 Pulse el botón [**MIDI ON**] para activar MIDI.

Comienza el envío de mensajes MIDI.

- Pulse el botón [**MIDI ON**] de nuevo para desactivar MIDI y dejar de enviar mensajes MIDI.
- El reloj de tiempo MIDI (BPM) se envía incluso cuando el botón [**MIDI ON**] está apagado.
- Pulse el botón [**MIDI START/STOP (WAKE UP)**] para enviar mensajes de inicio y parada MIDI alternativamente. Los mensajes se envían incluso cuando el botón [**MIDI ON**] está apagado.

Control de un secuenciador MIDI externo

Puede sincronizar un secuenciador MIDI externo con el tempo (BPM) de la pista en el canal que se ha seleccionado para agregar BEAT FX con el ajuste **[AUTO]** o **[QUANTIZE]**.

- El tempo (BPM) de la pista se envía como un reloj de tiempo MIDI (intervalo de salida: 40 a 250 BPM).
- El reloj de sincronización (BPM) MIDI se envía incluso cuando ha ajustado las BPM manualmente.
- Los secuenciadores MIDI externos que no son compatibles con el reloj de sincronización (BPM) MIDI no se pueden sincronizar.
- No puede utilizar pistas si sus BPM no se pueden detectar para la sincronización.
- La precisión del reloj de sincronización MIDI se mejora cuando se conecta un reproductor de DJ compatible con la función de Cuantización a la unidad y se activa **[QUANTIZE]**.

1 Conecte el terminal [MIDI OUT] de la unidad y el terminal MIDI IN de un secuenciador MIDI externo con un cable MIDI (disponible por separado).

2 Ajuste el modo de sincronización esclavo en el secuenciador MIDI externo.

3 Pulse el botón [MIDI START/STOP (WAKE UP)] para enviar el mensaje de inicio MIDI.

4 Pulse el botón [MIDI ON] para activar MIDI.

Comienza el envío de mensajes MIDI.



- Pulse el botón **[MIDI ON]** de nuevo para desactivar MIDI y dejar de enviar mensajes MIDI.
- El reloj de tiempo MIDI (BPM) se envía incluso cuando el botón **[MIDI ON]** está apagado.
- Pulse el botón **[MIDI START/STOP (WAKE UP)]** para enviar mensajes de inicio y parada MIDI alternativamente. Los mensajes se envían incluso cuando el botón **[MIDI ON]** está apagado.

Configuración

Puede cambiar la configuración de la unidad en los ajustes de [UTILITY]. Si guarda [MY SETTINGS] en un dispositivo de almacenamiento (unidad USB, etc.), puede cargarlos en la unidad inmediatamente cuando llega a la cabina o toma el relevo de otro DJ, etc.

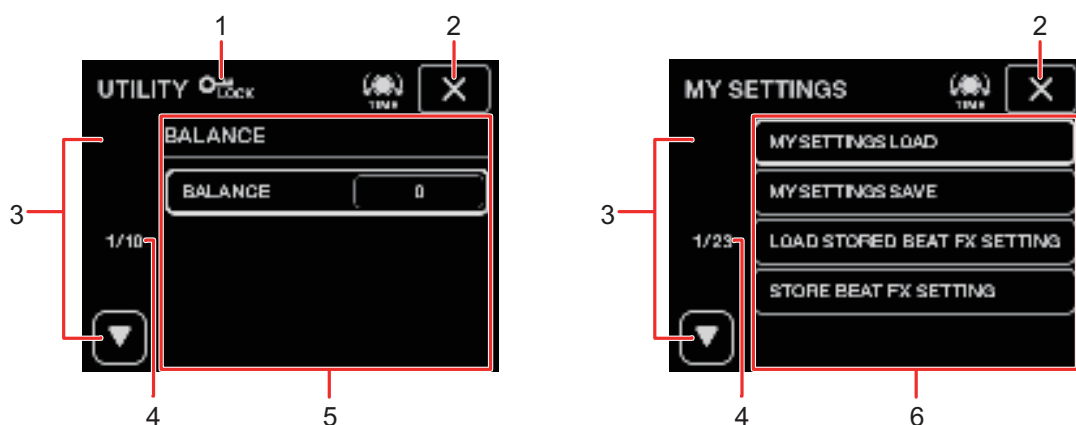
Pantallas [UTILITY]/[MY SETTINGS]



-  Se muestra cuando los ajustes de [UTILITY] están bloqueados (no se pueden cambiar).
-  Cierra la pantalla.
-  Muestra la página siguiente o anterior.
 - También puede mostrar la página siguiente o anterior girando el control [TIME] en la sección [BEAT FX].
- Número de página**
Indica el número de página actual/el número total de páginas.
- Elementos de ajustes de UTILITY** (página 72)
- Elementos de MY SETTINGS** (página 76)

Cambio de los ajustes

1 Toque o toque y mantenga presionado en la pantalla principal.

Toque para mostrar la pantalla [MY SETTINGS].

Toque y mantenga presionado para mostrar la pantalla [UTILITY].

2 Toque un elemento de ajuste.

- Puede desplazarse por los elementos con el control [TIME] de la sección [BEAT FX].

 Más información: Ajustes de UTILITY (página 72)

 Más información: MY SETTINGS (página 76)

3 Toque un valor de ajuste.

4 Toque [OK] para confirmar el ajuste.

- Para cancelar el ajuste, toque [CANCEL].

5 Toque .

Se cerrará la pantalla [UTILITY] o [MY SETTINGS].

- Tenga en cuenta que la pantalla se cierra sin guardar el ajuste si toca  sin confirmar el ajuste.

Ajustes de UTILITY

*: Ajuste de fábrica

Elementos de ajuste	Descripciones
BALANCE ¹	<p>Establece el balance de salida.</p> <ul style="list-style-type: none"> Valores de ajuste: L128 a 0* a R127
MASTER OUT ¹	
PEAK LIMITER	<p>Reduce la distorsión a la salida de sonido de los terminales [MASTER1] y [MASTER2].</p> <ul style="list-style-type: none"> Valores de ajuste: OFF, ON*
ATT.	<p>Establece el nivel de atenuación para la salida de sonido de los terminales [MASTER1] y [MASTER2].</p> <ul style="list-style-type: none"> Valores de ajuste: -12dB, -9dB, -6dB, -3dB, 0dB*
MONO/STEREO	<p>Establece el método de salida(mono/estéreo) para la salida de sonido de los terminales [MASTER1] y [MASTER2].</p> <ul style="list-style-type: none"> Valores de ajuste: MONO, STEREO*
DIGITAL MASTER OUT ¹	
REFERENCE LEVEL	<p>Establece el nivel de salida para cuando se ilumina el indicador de nivel maestro en [0] dB.</p> <ul style="list-style-type: none"> Valores de ajuste: -30dBFS, -27dBFS, -24dBFS, -21dBFS*, -18dBFS, -15dBFS, -12dBFS, -9dBFS, -6dBFS Tenga en cuenta que el sonido puede distorsionarse cuando el indicador de nivel maestro no muestra el nivel máximo.
SAMPLING RATE	<p>Establece la frecuencia de muestreo para la señal digital.</p> <ul style="list-style-type: none"> Valores de ajuste: 44.1kHz, 48kHz, 88.2kHz, 96kHz*

Elementos de ajuste	Descripciones
PEAK LIMITER	<p>Reduce la distorsión a la salida de sonido del terminal [DIGITAL MASTER OUT].</p> <ul style="list-style-type: none"> Valores de ajuste: OFF, ON*
MONO/STEREO	<p>Establece el método de salida (mono/estéreo) para la salida de sonido del terminal [DIGITAL MASTER OUT].</p> <ul style="list-style-type: none"> Valores de ajuste: MONO, STEREO*
BOOTH OUT ¹	
ATT.	<p>Reduce la distorsión a la salida de sonido de los terminales [BOOTH].</p> <ul style="list-style-type: none"> Valores de ajuste: -12dB, -9dB, -6dB, -3dB, 0dB*
MONO/STEREO	<p>Establece el método de salida (mono/estéreo) para la salida de sonido de los terminales [BOOTH].</p> <ul style="list-style-type: none"> Valores de ajuste: MONO, STEREO*
MIC OUT TO MASTER ¹	
PEAK LIMITER THRESHOLD LEVEL	<p>Establece el limitador para el sonido del micrófono que se introduce en el sonido maestro.</p> <ul style="list-style-type: none"> Valores de ajuste: 0dB, 3dB, 6dB, 9dB, 12dB, 15dB, OFF*

Elementos de ajuste	Descripciones
MIC OUT TO BOOTH ¹	
LEVEL	<p>Establece el volumen para el sonido del micrófono que se introduce en la salida de sonido de los terminales [BOOTH].</p> <ul style="list-style-type: none"> Valores de ajuste: OFF, -18dB, -15dB, -12dB, -9dB, -6dB, -3dB, 0dB*
PEAK LIMITER THRESHOLD LEVEL	<p>Establece el limitador para el sonido del micrófono que se introduce en la salida del sonido desde los terminales [BOOTH].</p> <ul style="list-style-type: none"> Valores de ajuste: 0dB, 3dB, 6dB, 9dB, 12dB, 15dB, OFF*
PC UTILITY ¹	<p>Determina si se inicia automáticamente la Utilidad de configuración cuando se conecta un PC/Mac a la unidad con un cable USB.</p> <ul style="list-style-type: none"> Valores de ajuste: OFF*, ON
AUTO STANDBY ¹	<p>Establece la función de espera automática (página 75).</p> <ul style="list-style-type: none"> Valores de ajuste: OFF, ON*
LOCK	<p>Determina si se permite el cambio de los ajustes de [UTILITY].</p> <ul style="list-style-type: none"> Valores de ajuste: LOCKED, UNLOCKED*
OWNER SETTING	
SAVE	<p>Guarda los ajustes de [UTILITY] y [MY SETTINGS] como [OWNER SETTING] en la unidad.</p> <p>Los ajustes de [MY SETTINGS] guardados como [OWNER SETTING] son los ajustes predeterminados cuando enciende la unidad.</p>
LOAD	<p>Recupera los ajustes de [OWNER SETTING] (los ajustes de [UTILITY] y [MY SETTINGS]) guardados en la unidad.</p>

¹ Los ajustes se guardan en la unidad cuando toca [SAVE] en [OWNER SETTING].

Espera automática

Cuando [**AUTO STANDBY**] se ajusta en [**ON**], la unidad entra en el modo de espera tras 10 horas sin uso de las siguientes maneras.







- No se introducen señales de audio en los canales de la unidad.
- No hay ninguna conexión con PRO DJ LINK.

Pulse el botón [**MIDI START/STOP (WAKE UP)**] para salir del modo de espera.

- El ajuste de fábrica es [**ON**].
- Ajuste [**AUTO STANDBY**] en [**OFF**] si no necesita utilizar la función de espera automática.

MY SETTINGS

*: Ajuste de fábrica

Elementos de ajuste	Descripciones
MY SETTINGS LOAD	Recupera los ajustes de [MY SETTINGS] guardados en un dispositivo de almacenamiento (página 81).
MY SETTINGS SAVE	Guarda los ajustes actuales de [MY SETTINGS] en un dispositivo de almacenamiento (página 80).
LOAD STORED BEAT FX SETTING	Restaura el tiempo de compás y los ajustes de [FX FREQUENCY (LOW, MID, HI)] para BEAT FX en los ajustes predeterminados de [MY SETTINGS] .
STORE BEAT FX SETTING	Guarda el tiempo de compás y los ajustes de [FX FREQUENCY (LOW, MID, HI)] actuales como ajustes predeterminados de [MY SETTINGS] .
CH FADER CURVE ¹	
CH FADER CURVE	<p>Establece la curva de fader de canal.</p> <ul style="list-style-type: none"> Valores de ajuste: , *, 
CROSSFADER CURVE ¹	
CROSSFADER CURVE	<p>Establece la curva del crossfader.</p> <ul style="list-style-type: none"> Valores de ajuste: , *, 
HEADPHONES A ¹	
PRE EQ	<p>Establece [PRE EQ] (ajuste pre EQ o post EQ) para el sonido de supervisión de auriculares de [HEADPHONES A].</p> <ul style="list-style-type: none"> Valores de ajuste: POST EQ*, PRE EQ
MONO SPLIT	<p>Establece el método de salida (MONO SPLIT o estéreo) para el sonido de supervisión de auriculares de [HEADPHONES A].</p> <ul style="list-style-type: none"> Valores de ajuste: STEREO*, MONO SPLIT

Elementos de ajuste	Descripciones
BEAT FX QUANTIZE ¹	
BEAT FX QUANTIZE	<p>Establece [QUANTIZE] para BEAT FX.</p> <ul style="list-style-type: none"> Valores de ajuste: OFF, ON*
MIC LOW CUT ¹	
MIC LOW CUT	<p>Establece la función de corte de baja frecuencia para el sonido del micrófono.</p> <ul style="list-style-type: none"> Valores de ajuste: OFF, ON (for MC)*
TALK OVER ¹	
MODE	<p>Establece el modo TALK OVER.</p> <ul style="list-style-type: none"> Valores de ajuste: ADVANCED*, NORMAL El ajuste [ADVANCED] emite sonido atenuando solo el rango de frecuencias medias de los canales que no son de los canales [MIC] de acuerdo con los ajustes del control [LEVEL]. El ajuste [NORMAL] emite sonido atenuando el sonido de los canales que no son los canales de [MIC] de acuerdo con el ajuste del control [LEVEL].
LEVEL	<p>Establece el nivel de atenuación de sonido para TALK OVER.</p> <ul style="list-style-type: none"> Valores de ajuste: -24dB, -18dB*, -12dB, -6dB
MIDI ¹	
CH	<p>Ajusta el canal MIDI.</p> <ul style="list-style-type: none"> Valores de ajuste: 1* a 16
BUTTON TYPE	<p>Establece el método de transmisión de señal MIDI.</p> <ul style="list-style-type: none"> Valores de ajuste: TOGGLE*, TRIGGER

Elementos de ajuste	Descripciones
BRIGHTNESS ¹	
DISPLAY	Establece el brillo de la pantalla táctil. <ul style="list-style-type: none"> Valores de ajuste: 1 a 5*, WHITE
INDICATOR	Establece el brillo del LED. <ul style="list-style-type: none"> Valores de ajuste: 1 a 3*
DELAY ² , ECHO ² , PING PONG ² , SPIRAL ² , TRANS ² , ROLL ²	
BEAT	<ul style="list-style-type: none"> Valores de ajuste: 1/16, 1/8, 1/4, 1/2, 3/4, 1*, 2, 4, 8, 16
FX FREQUENCY HI, MID, LOW	<ul style="list-style-type: none"> Valores de ajuste: OFF, ON*
HELIX ²	
BEAT	<ul style="list-style-type: none"> Valores de ajuste: 1/16, 1/8, 1/4, 1/2, 1*, 2, 4, 8, 16
FX FREQUENCY HI, MID, LOW	<ul style="list-style-type: none"> Valores de ajuste: OFF, ON*
REVERB ² , SHIMMER ²	
BEAT	<ul style="list-style-type: none"> Valores de ajuste: 1, 10, 25, 50*, 75, 90, 100
FX FREQUENCY HI, MID, LOW	<ul style="list-style-type: none"> Valores de ajuste: OFF, ON*
FLANGER ² , PHASER ² , FILTER ²	
BEAT	<ul style="list-style-type: none"> Valores de ajuste: 1/16, 1/8, 1/4, 1/2, 1, 2, 4*, 8, 16, 32, 64
FX FREQUENCY HI, MID, LOW	<ul style="list-style-type: none"> Valores de ajuste: OFF, ON*

Elementos de ajuste	Descripciones
PITCH ²	
BEAT	<ul style="list-style-type: none"> Valores de ajuste: -50%*, -37%, -25%, 0%, 26%, 50%, 100%
FX FREQUENCY HI, MID, LOW	<ul style="list-style-type: none"> Valores de ajuste: OFF, ON*
VINYL BRAKE ²	
BEAT	<ul style="list-style-type: none"> Valores de ajuste: 1/16, 1/8, 1/4, 1/2, 3/4, 1, 2, 4*, 8, 16
FX FREQUENCY HI, MID, LOW	<ul style="list-style-type: none"> Valores de ajuste: OFF, ON*

¹ Los ajustes se guardan en la unidad cuando toca **[SAVE]** en **[OWNER SETTING]**.

² Establezca los ajustes de BEAT FX que se recuperarán cuando toque **[LOAD STORED BEAT FX SETTING]**. Para más información sobre las funciones, consulte Tipos y ajustes de BEAT FX (página 62).

Guardado de MY SETTINGS en un dispositivo de almacenamiento

Puede guardar los ajustes de MY SETTINGS en un dispositivo de almacenamiento USB.

- Puede guardar los ajustes de MY SETTINGS en un rekordbox que esté conectado a la unidad mediante PRO DJ LINK.

1 Conecte un dispositivo de almacenamiento.

➡ Más información: Conexiones (página 21)

2 Toque en la pantalla principal.

Aparecerá la pantalla [MY SETTINGS].

3 Toque [MY SETTINGS SAVE].

Los dispositivos de almacenamiento disponibles se muestran en la pantalla [SAVE].

- Puede desplazarse por los elementos con el control [TIME] de la sección [BEAT FX].

4 Toque un dispositivo de almacenamiento en el que desea guardar la configuración.

5 Toque [OK].

Los ajustes de [MY SETTINGS] se guardan en el dispositivo de almacenamiento.

- Para cancelar el ajuste, toque [CANCEL].

6 Toque .

Se cierra la pantalla [MY SETTINGS].

Recuperación de ajustes de MY SETTINGS guardados en un dispositivo de almacenamiento

Puede recuperar los ajustes de MY SETTINGS desde un dispositivo de almacenamiento USB.

- Puede recuperar los ajustes de MY SETTINGS de un rekordbox que esté conectado a la unidad mediante PRO DJ LINK.

1 Conecte un dispositivo de almacenamiento.

➤ Más información: Conexiones (página 21)

2 Toque en la pantalla principal.

Aparecerá la pantalla [MY SETTINGS].

3 Toque [MY SETTINGS LOAD].

Los dispositivos de almacenamiento disponibles se muestran en la pantalla [LOAD].

- Puede desplazarse por los elementos con el control [TIME] de la sección [BEAT FX].

4 Toque un dispositivo de almacenamiento del que desea recuperar los ajustes.

5 Toque [OK].

Los ajustes de [MY SETTINGS] se recuperan.

- Para cancelar el ajuste, toque [CANCEL].

6 Toque .

Se cierra la pantalla [MY SETTINGS].

Restablecimiento de los ajustes de fábrica

- 1 Mientras mantiene pulsado el botón [MIDI START/STOP (WAKE UP)], pulse el botón [⏻].

Aparecerá la pantalla [FACTORY RESET].



- 2 Toque [YES].

- Puede desplazarse por los elementos con el control [TIME] de la sección [BEAT FX].

- 3 Toque [OK].

- 4 Pulse el botón [⏻] para apagar la unidad.

Se han restablecido los ajustes de fábrica.

Especificaciones

Generales

Peso de la unidad principal	11,9 kg
Dimensiones máximas.....	437,6 mm (An) × 467,0 mm (Pr) × 107,9 mm (Al)
Temperatura de funcionamiento tolerable.....	+5 °C a +35 °C
Humedad de funcionamiento tolerable	5 % a 85 % (sin condensación)

Sección de audio

Frecuencia de muestreo	96 kHz
Convertidor D/A para MASTER/BOOTH	32 bits
Convertidor A/D para entradas CH.....	32 bits
Otros convertidores A/D y D/A.....	24 bits

Características de frecuencia

LINE	20 Hz a 40 kHz
------------	----------------

Relación señal/ruido (salida nominal, A-WEIGHTED)

USB, DIGITAL IN	116 dB
-----------------------	--------

PHONO	88 dB
-------------	-------

LINE	105 dB
------------	--------

MIC1, MIC2	79 dB
------------------	-------

Distorsión armónica total (LINE — MASTER1, 20 Hz a 40 kHzBW).....	0,005 %
---	---------

Nivel de entrada / Impedancia de entrada estándar

PHONO	-52 dBu/47 kΩ
-------------	---------------

LINE	-12 dBu/47 kΩ
------------	---------------

MIC1, MIC2	-57 dBu/3 kΩ
------------------	--------------

RETURN	-12 dBu/47 kΩ
--------------	---------------

Nivel de entrada maximo

PHONO	-17,8 dBu
-------------	-----------

LINE	+15 dBu
------------	---------

MIC1, MIC2	+2,6 dBu
------------------	----------

RETURN	+12 dBu
--------------	---------

Nivel de salida / Impedancia de carga / Impedancia de salida estándar

MASTER1	+6 dBu/10 kΩ/360 Ω
---------------	--------------------

MASTER2	+2 dBu/10 kΩ/700 Ω
---------------	--------------------

REC OUT	-8 dBu/10 kΩ/700 Ω
---------------	--------------------

BOOTH	+6 dBu/10 kΩ/360 Ω
-------------	--------------------

SEND	-12 dBu/10 kΩ/700 Ω
------------	---------------------

Especificaciones

PHONES	+8 dBu/32 Ω /1 Ω o menos
Nivel de salida nominal / Impedancia de carga	
MASTER1	+25 dBu/10 k Ω
MASTER2	+21 dBu/10 k Ω
BOOTH	+25 dBu/10 k Ω
Impedancia de salida digital	
AES/EBU.....	110 Ω
Diafonía	
LINE	82 dB
Características del ecualizador de canales	
HI.....	– ∞ dB a +6 dB (2 kHz)
HI MID	–26 dB a +6 dB (1,2 kHz)
LOW MID	–26 dB a +6 dB (400 Hz)
LOW	– ∞ dB a +6 dB (200 Hz)
Características del ecualizador del micrófono	
HI.....	–12 dB a +12 dB (10 kHz)
LOW	–12 dB a +12 dB (100 Hz)
Función de ecualizador BOOTH MONITOR	
HI.....	–12 dB a +6 dB (3 kHz)
LOW	–12 dB a +6 dB (300 Hz)

Terminales entrada / salida

Terminal de entrada PHONO

Conectores de contactos RCA..... 4 juegos

Terminal de entrada LINE

Conectores de contactos RCA..... 6 juegos

Terminal de entrada MIC1 (XLR/TRS)

Conector XLR y conector TRS 1/4" 1 juego

Terminal de entrada MIC2 (TRS)

Conector TRS 1/4" 1 juego

Terminales de entrada RETURN (TS)

Conector TS 1/4" 3 juegos

Terminal de entrada coaxial DIGITAL IN

Conectores de contactos RCA..... 6 juegos

Terminal de salida MASTER

Conector XLR..... 1 juego

Conectores de contactos RCA..... 1 juego

Terminal de salida BOOTH (TRS)

Conector TRS 1/4" 1 juego

Diagrama de bloques

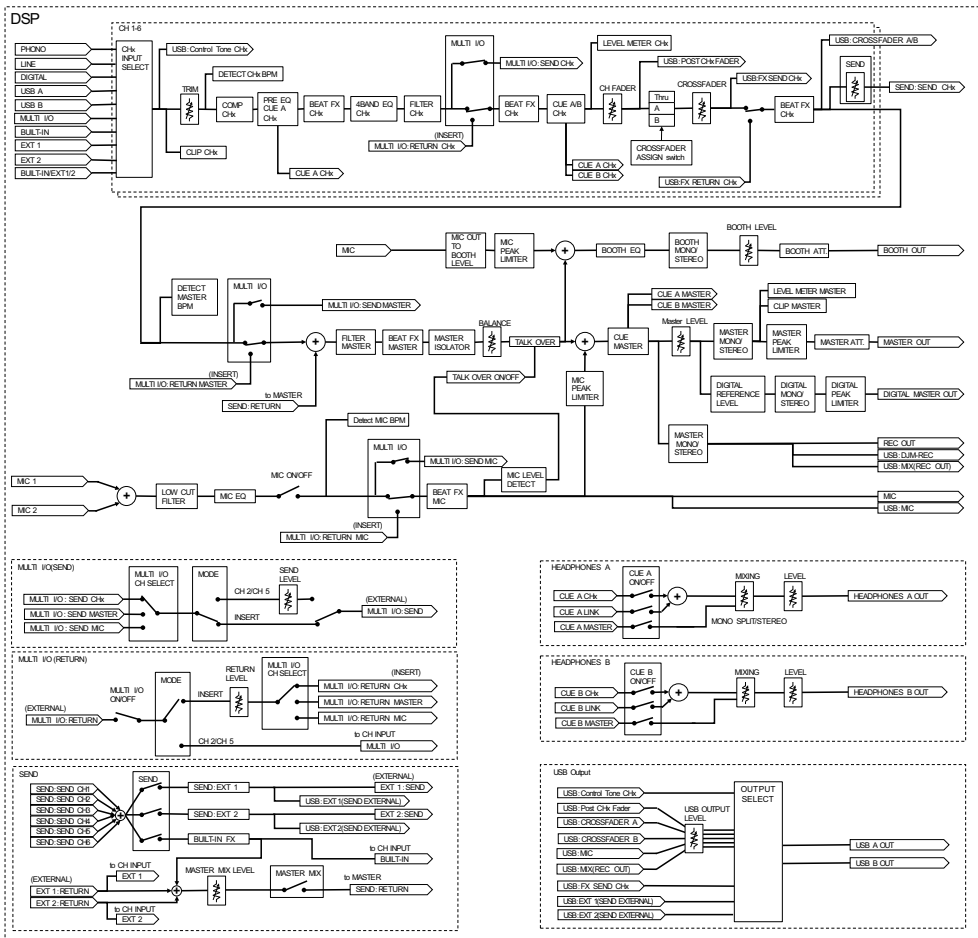
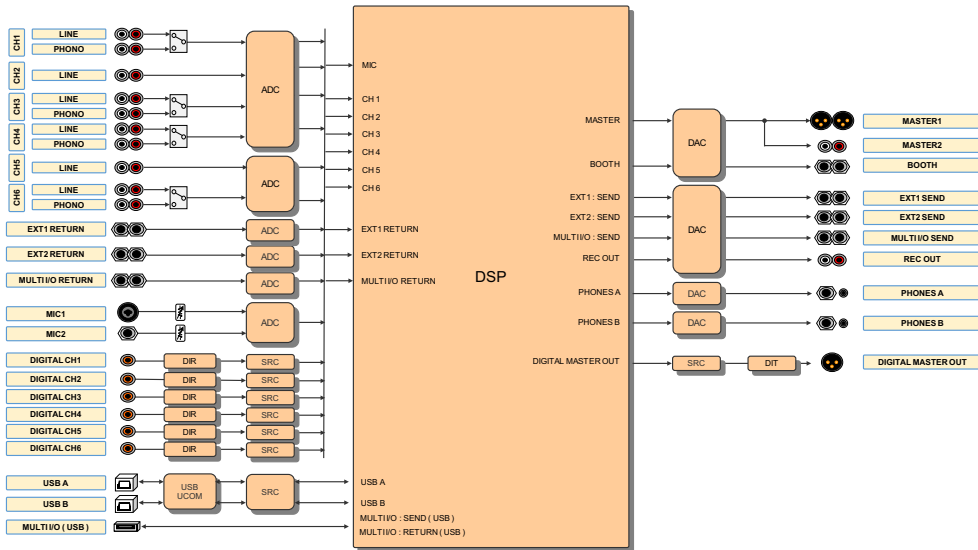

Información adicional

Solución de problemas

Si cree que hay algún problema con la unidad, compruebe la información siguiente y consulte [FAQ] para DJM-V10 en la dirección URL siguiente.

pioneerdj.com/support/

- Inspeccione los dispositivos conectados con la unidad.
- La unidad puede restaurar el funcionamiento correcto tras encenderla y apagarla.

Si los problemas persisten, lea las “Precauciones al usar” y consulte con su centro de servicio de Pioneer DJ o su distribuidor más cercano.

Alimentación

❖ No puede encender la unidad.

- Compruebe si el cable de alimentación está correctamente conectado a la unidad y a una toma de corriente alterna.

Salida de audio

❖ No se emite audio o su volumen es bajo.

- Compruebe que los conmutadores selectores de entrada se hayan ajustado correctamente.
- Compruebe que todos los cables se hayan conectado correctamente.
- Limpie el polvo o la suciedad de los terminales y enchufes antes de conectarlos.
- Cambie el ajuste de [ATT.] en [MASTER OUT] en los ajustes de [UTILITY].

❖ La unidad no emite el sonido digital.

- Asegúrese de que el ajuste especificado de [SAMPLING RATE] de [DIGITAL MASTER OUT] en los ajustes de [UTILITY] sea compatible con los dispositivos conectados.

❖ El sonido está distorsionado.

Para el sonido maestro:

- Ajuste el control **[LEVEL]** de la sección **[MASTER]** de forma que el indicador de nivel maestro se ilumine con el nivel de pico alrededor de **[0]** dB.
- Establezca **[ATT.]** en un ajuste entre **[-3dB]** y **[-12dB]** en **[MASTER OUT]** en los ajustes de **[UTILITY]**.

Para el sonido de entrada del canal:

- Ajuste el control **[TRIM]** de forma que el indicador de nivel de canal se ilumine con el nivel de pico alrededor de **[0]** dB.

❖ El crossfader no funciona.

- Compruebe que el conmutador selector **[CROSSFADER ASSIGN (A, THRU, B)]** se haya ajustado correctamente.

Efectos

❖ BEAT FX no funciona.

- Asegúrese de que el botón **[BEAT FX ASSIGN]** se ilumine para el canal al que desea agregar el efecto.
- Asegúrese de que el botón **[FX FREQUENCY (HI, MID, LOW)]** se ilumine para la banda a la que desea agregar el efecto.

❖ SEND no funciona.

- Asegúrese de que el control **[SEND]** se haya ajustado correctamente.
- Asegúrese de que cualquier unidad FX externa conectada a los terminales **[EXT1 SEND]** y **[EXT1 RETURN]** o a los terminales **[EXT2 SEND]** y **[EXT2 RETURN]** esté enchufada correctamente.

❖ El sonido del efecto SEND no se envía correctamente al sonido maestro.

- Pulse el botón **[MASTER MIX]** para activar MASTER MIX.
- Asegúrese de que el control **[MASTER MIX LEVEL]** de la sección **[SEND]** se haya ajustado correctamente.

❖ El sonido del efecto SEND no se envía a los canales.

- Ajuste el conmutador selector de entrada para el canal en [BUILT-IN], [EXT1], [EXT2] o [BUILT-IN, EXT1, EXT2].

❖ Una unidad FX externa conectada a MULTI I/O no funciona.

- Seleccione un canal al que desea agregar el efecto con el conmutador [CH SELECT].
- Pulse el botón [ON/OFF] en la sección [MULTI I/O] para activar MULTI I/O.
- Asegúrese de que una unidad FX externa se haya conectado correctamente a los terminales [MULTI I/O SEND] y [MULTI I/O RETURN].
- Asegúrese de que los dispositivos móviles se hayan conectado correctamente al terminal de conexión de dispositivos móviles (terminal USB). Inicie la aplicación FX en el dispositivo móvil.
- Asegúrese de que el botón selector [MODE] se haya ajustado correctamente.

❖ El sonido de una unidad FX externa está distorsionado.

- Asegúrese de que el volumen de la unidad FX externa se haya ajustado correctamente.

❖ No se puede medir el tempo (BPM) de una pista.

Las BPM medidas son incorrectas.

- Ajuste el control [TRIM] de forma que el indicador de nivel de canal se ilumine con el nivel de pico alrededor de [0] dB.
- No se puede medir el tempo (BPM) para algunas pistas. Utilice el botón [TAP] para establecer manualmente el tempo para esas pistas.

❖ El tempo medido (BPM) difiere del valor del CD.

- Los valores no concuerdan cuando los métodos de medición de BPM son diferentes.

MIDI

❖ No puede controlar un dispositivo MIDI con la unidad.

- Pulse el botón [MIDI ON] para activar MIDI.
- Asigne los mensajes MIDI de esta unidad al software. Para más información sobre la asignación, consulte el manual de instrucciones para el software.

Conexiones

❖ El PC/Mac conectado no reconoce la unidad.

El indicador USB está apagado o parpadea.

- Instale el software controlador de audio dedicado en el PC/Mac. Si el software ya está instalado, reinstálelo.

❖ El sonido del PC/Mac conectado no se emite desde la unidad.

- Asegúrese de que el PC/Mac esté conectado correctamente (no utilice un concentrador USB, conecte la unidad directamente).
- Seleccione esta unidad en la configuración de dispositivos de salida de audio en el software. Para más información, consulte el manual de instrucciones del software.
- Establezca los conmutadores selectores de entrada en [A,B].

❖ El sonido se distorsiona cuando se conecta un giradiscos a los terminales [PHONO] de la unidad.

El estado del indicador de nivel de canal no cambia cuando gira el control [TRIM].

- Compruebe si el giradiscos conectado tiene un ecualizador fonográfico integrado (en ese caso, conecte el giradiscos a los terminales [LINE]).
- Si el giradiscos tiene un conmutador selector PHONO/LINE, ajústelo en PHONO.
- Si la interfaz de audio para PC/Mac, que está conectada entre la unidad y el giradiscos es un dispositivo de nivel de línea, conecte el giradiscos a los terminales [LINE].

Pantalla LCD

- En la pantalla LCD pueden aparecer pequeños puntos negros o brillantes. Este es un fenómeno inherente a las pantallas LCD y no un mal funcionamiento.
- Cuando utilice la unidad en lugares fríos, la pantalla LCD puede estar oscura durante un tiempo después de encenderla. El brillo normal se restaurará después de un tiempo.
- Cuando la pantalla LCD esté expuesta a la luz solar directa, la luz se reflejará en ella, lo que dificulta su visión. Bloquee la luz solar directa para mejorar la visibilidad de la pantalla.

Limpieza

Limpie con un paño suave y seco

- No utilice disolventes orgánicos, ácidos o álcalis para la limpieza.

Pantalla táctil

- Utilice la pantalla táctil con la punta de los dedos. No la presione con fuerza excesiva.
- No utilice la pantalla táctil con objetos duros y puntiagudos como un bolígrafo, un lápiz mecánico o una uña afilada.

Marcas comerciales y marcas registradas

- Pioneer DJ es una marca comercial de PIONEER CORPORATION y se usa bajo licencia.
- rekordbox™ y KUVU son marcas comerciales o marcas registradas de AlphaTheta Corporation.
- PRO DJ LINK™ es una marca comercial de AlphaTheta Corporation.
- Mac y macOS son marcas comerciales de Apple Inc., registradas en los Estados Unidos y en otros países.
- Windows es una marca registrada de Microsoft Corporation en los Estados Unidos y en otros países.
- ASIO es una marca de fábrica de Steinberg Media Technologies GmbH.

Los nombres de compañías y productos mencionados aquí son marcas comerciales o marcas comerciales registradas de sus respectivos propietarios.

Acerca del uso de archivos MP3

Este producto cuenta con licencia para su uso sin fines de lucro. Este producto no tiene licencia para ser usado con fines comerciales (con fines de lucro) como, por ejemplo, en emisiones (terrestres, por satélite, por cable u otros tipos de emisiones), streaming en Internet, Intranet (un red corporativa) u otros tipos de redes, ni para distribuir información electrónica (servicio de distribución de música digital en línea). Para tales usos necesita adquirir las licencias correspondientes. Para conocer detalles, visite <http://www.mp3licensing.com>.

Aviso sobre las licencias de software

A continuación se muestran las de software de código abierto utilizadas en este reproductor. Para garantizar la exactitud, incluimos aquí los textos originales (en inglés).

Copyright © 2010 Texas Instruments Incorporated - <http://www.ti.com/>

Redistribution and use in source and binary forms, with or without modification, are permitted provided that the following conditions are met:

Redistributions of source code must retain the above copyright notice, this list of conditions and the following disclaimer.

Redistributions in binary form must reproduce the above copyright notice, this list of conditions and the following disclaimer in the documentation and/or other materials provided with the distribution.

Neither the name of Texas Instruments Incorporated nor the names of its contributors may be used to endorse or promote products derived from this software without specific prior written permission.

THIS SOFTWARE IS PROVIDED BY THE COPYRIGHT HOLDERS AND CONTRIBUTORS «AS IS» AND ANY EXPRESS OR IMPLIED WARRANTIES, INCLUDING, BUT NOT LIMITED TO, THE IMPLIED WARRANTIES OF MERCHANTABILITY AND FITNESS FOR A PARTICULAR PURPOSE ARE DISCLAIMED. IN NO EVENT SHALL THE COPYRIGHT OWNER OR CONTRIBUTORS BE LIABLE FOR ANY DIRECT, INDIRECT, INCIDENTAL, SPECIAL, EXEMPLARY, OR CONSEQUENTIAL DAMAGES (INCLUDING, BUT NOT LIMITED TO, PROCUREMENT OF SUBSTITUTE GOODS OR SERVICES; LOSS OF USE, DATA, OR PROFITS; OR BUSINESS INTERRUPTION) HOWEVER CAUSED AND ON ANY THEORY OF LIABILITY, WHETHER IN CONTRACT, STRICT LIABILITY, OR TORT (INCLUDING NEGLIGENCE OR OTHERWISE) ARISING IN ANY WAY OUT OF THE USE OF THIS SOFTWARE, EVEN IF ADVISED OF THE POSSIBILITY OF SUCH DAMAGE.

Cuidados para los derechos de autor

Las grabaciones que usted ha hecho son para su uso personal y, según las leyes de los derechos de autor, no se pueden usar sin el consentimiento del propietario de tales derechos.

- La música grabada de CD, etc., está protegida por las leyes de derechos de autor de cada país y por tratados internacionales. Es responsabilidad de la persona que ha grabado la música asegurarse de que se utilice legalmente.
- Cuando maneje música descargada de Internet, etc., la persona que la haya descargado será la responsable de asegurar que ésta se use según el contrato concluido con el sitio de la descarga.

Las especificaciones y diseño de este producto están sujetos a cambios sin previo aviso.

© 2020 AlphaTheta Corporation. Todos los derechos reservados.

<DRI1648-B>