

Istruzioni per l'uso

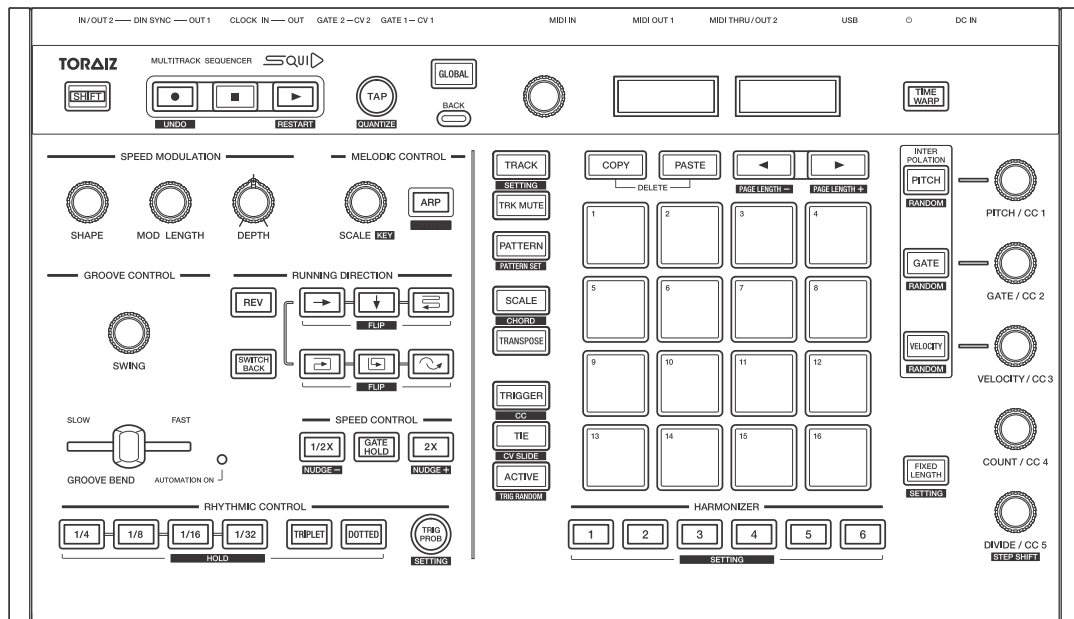

Sequenziatore multitraccia

SQUID

pioneerdj.com/support/

Per FAQ e altre informazioni di supporto per questo prodotto, visitare il sito sopra indicato.

TORAIZ

Come leggere questo manuale

Grazie per avere acquistato questo prodotto Pioneer DJ.

Leggere il presente manuale e le “Istruzioni per l’uso (Guida di avvio veloce)” incluse con questa unità. Entrambi i documenti includono informazioni importanti da comprendere prima di utilizzare questo prodotto.

In particolare, accertarsi di leggere la sezione “NORME DI SICUREZZA IMPORTANTI”.

- In questo manuale, i nomi di pulsanti, manopole e terminali indicati sul prodotto e i nomi dei menu, ecc. sulle schermate dell’unità sono indicati fra parentesi quadre ([]). (es. pulsante **[GLOBAL]**, terminale **[CLOCK OUT]**, **[Save As]**)
- Tenere presente che le schermate e le caratteristiche dell’unità descritte in questo manuale, oltre all’aspetto esterno e alle caratteristiche del software, sono in fase di sviluppo e possono differire da quelle finali.
- Tenere presente che le procedure di uso possono differire da quanto descritto in questo manuale a seconda del sistema operativo, delle impostazioni del browser, ecc.

Indice

Come leggere questo manuale.....	2
Prima di iniziare.....	6
Caratteristiche.....	6
Funzione di spegnimento automatico	7
Nome delle varie parti e funzioni	8
Pannello di controllo	8
Pannello posteriore.....	16
Collegamenti.....	18
Collegamento a ingressi e uscite	19
Struttura dei dati dell'unità.....	21
Uso di base	23
Gestione del progetto	23
Trasporto	28
Sezione modifica step.....	32
Passaggio alla modalità 16 pad	32
Modalità TRACK	34
Modalità TRACK MUTE	36
Modalità PATTERN	37
Modalità PATTERN SET	40
Modalità SCALE	42
Modalità CHORD	48
Modalità TRANSPOSE	50
Modalità TRIGGER.....	51
Modalità CC (Control Change)	66
Modalità TIE.....	69

Modalità CV SLIDE.....	70
Modalità ACTIVE	71
INTERPOLATION.....	72
RANDOMIZER.....	75
HARMONIZER.....	76
COPY/PASTE.....	78
DELETE.....	80
STEP SHIFT	83
STEP JUMP.....	83
FIXED LENGTH.....	84
Sezione arrangiamento frase	85
Funzione SPEED MODULATION.....	85
Funzione MELODIC CONTROL.....	91
Funzione GROOVE CONTROL.....	97
Funzione RUNNING DIRECTION	100
Funzione SPEED CONTROL	104
Funzione RHYTHMIC CONTROL	107
Sezione globale	110
UNDO	110
TIME WARP	112
Modifica delle impostazioni.....	114
Impostazioni GLOBAL	114
Impostazioni QUANTIZE	147
Impostazioni ARPEGGIATOR	149
Impostazioni TRIG PROB (probabilità di attivazione).....	151
Impostazioni TRACK	153
Impostazioni HARMONIZER	156
Impostazione FIXED LENGTH	159

Collegamento alle apparecchiature esterne	160
Collegamento dell'unità a un dispositivo MIDI esterno o a un PC/Mac per la riproduzione	160
Sincronizzazione dell'unità a dispositivi MIDI esterni o a un PC/Mac	165
Collegamento dell'unità a un dispositivo esterno compatibile con CV/GATE per la riproduzione	167
Sincronizzazione dell'unità e un dispositivo esterno compatibile con DIN SYNC per la riproduzione	169
Sincronizzazione dell'unità con un dispositivo esterno compatibile con CLOCK per la riproduzione.....	174
Funzione di conversione del segnale	178
Ulteriori informazioni	180
Diagnostica	180
Informazioni su marchi e marchi registrati	185
Dati tecnici	186

Prima di iniziare

Caratteristiche

SQUID è un sequenziatore multitraccia collegabile a varie apparecchiature di produzione di musica per la produzione di frasi in sequenza. È possibile sequenziare frasi in modo rapido tramite le manopole dei parametri di step che funzionano indipendentemente per ogni parametro e funzioni di sequenza quali HARMONIZER e INTERPOLATION.

Ricevi costantemente ispirazioni da frasi create dall'unità. Puoi aggiungere diversi arrangiamenti alla sequenza e sperimentare con l'interfaccia utente l'uso di numerose funzioni di arrangiamento quali RUNNING DIRECTION, GROOVE BEND e SPEED MODULATION. Questo strumento musicale espressivo e stimolante è compatibile con la maggior parte dei tipi di sistemi di produzione di musica. È dotato di terminali per USB e MIDI, come anche CV/GATE OUT e DIN SYNC, in grado di controllare non solo sintetizzatori modulari, ma anche strumenti musicali elettronici vintage.

Funzione di spegnimento automatico

Questa unità è dotata di una funzione di spegnimento automatico, abilitata come impostazione predefinita. L'alimentazione si spegne automaticamente in assenza di segnale di ingresso, di uscita o di funzionamento per circa 4 ore.

Per attivare l'alimentazione una volta che l'unità si è spenta automaticamente, premere il pulsante [⏻] sul pannello posteriore per rilasciarlo in posizione di spento (■), quindi premere il pulsante [⏻] nuovamente (■).

Per disabilitare la funzione di spegnimento automatico, premere il pulsante [GLOBAL] per visualizzare il menu GLOBAL. Quindi, ruotare la manopola selettiva per portare l'impostazione [Auto Power Off] su [Disable].

Note

- I dati non salvati saranno persi se l'unità si spegne automaticamente. Accertarsi di salvare eventuali dati importanti quali modifiche a dati di progetto.
- La funzione di spegnimento automatico potrebbe non spegnere l'unità in talune modalità di funzionamento. Pertanto, accertarsi sempre di spegnere l'alimentazione manualmente dopo l'uso.

Nome delle varie parti e funzioni

Pannello di controllo

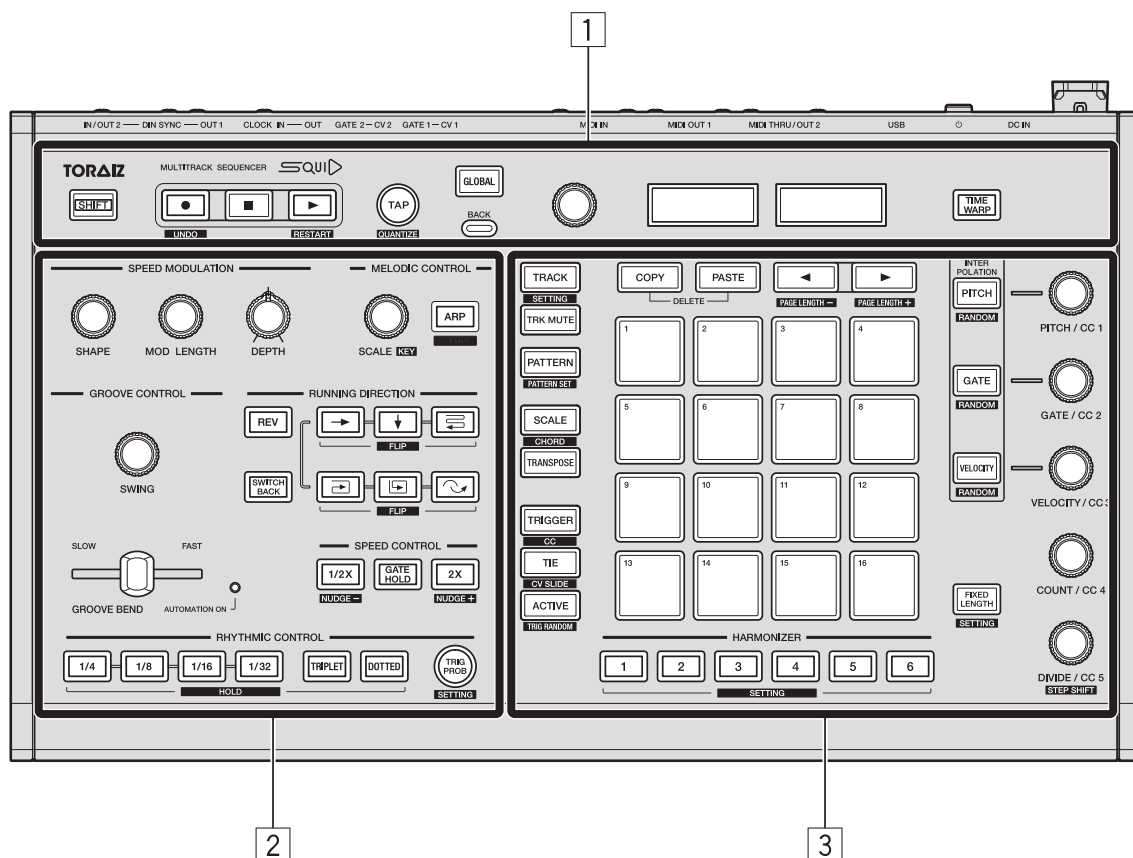

1 Sezione globale

2 Sezione arrangiamento frase

3 Sezione modifica step

Sezione globale

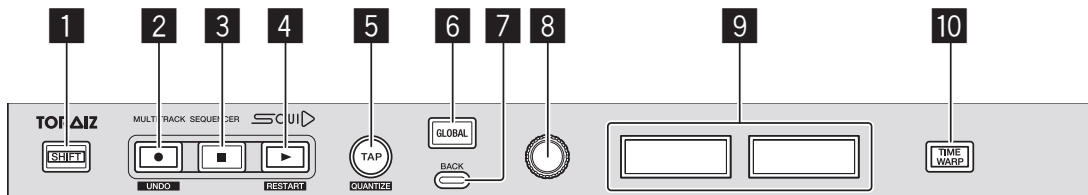

1 Pulsante SHIFT

Quando si utilizza un pulsante o una manopola mentre si tiene premuto il pulsante **[SHIFT]**, è possibile accedere a una funzione alternativa.

2 Pulsante ● (registrazione)

Consente di attivare o disattivare la performance del pad, la performance dell'Harmonizer e lo stato di registrazione in tempo reale delle informazioni di automazione. Per dettagli, consultare "Registrazione in tempo reale" (pagina 47).

[SHIFT] + pressione:

Consente di commutare il display sulle indicazioni della storia. Per dettagli, consultare "UNDO" (pagina 110).

3 Pulsante ■ (arresto)

Consente di arrestare la riproduzione del pattern.

4 Pulsante ► (riproduzione)

Consente di riprodurre o mettere in pausa il pattern.

[SHIFT] + pressione:

Consente di riprendere la riproduzione della sequenza dal primo step.

Nome delle varie parti e funzioni

5 Pulsante TAP

Consente di impostare il BPM di una sequenza. Durante la riproduzione della sequenza, lampeggia su BPM. Per dettagli, consultare “Impostazione del BPM (Beats Per Minute) di una sequenza” (pagina 30).

[SHIFT] + pressione:

Consente di commutare il display sull'impostazione QUANTIZE. Per dettagli, consultare “Impostazioni QUANTIZE” (pagina 147).

6 Pulsante GLOBAL

Consente di commutare il display sul menu GLOBAL.

7 Pulsante BACK

Consente di riportare il display a un livello superiore nel menu GLOBAL.

8 Manopola selettiva

Consente di selezionare una voce sul display e di modificare l'impostazione.

9 Display

Visualizza diversi menu, BPM, indicatore battuta, numero traccia, numero pattern, pagina, ecc.

10 Pulsante TIME WARP

Attiva/disattiva la funzione Avvolgimento temporale. Per dettagli, consultare “TIME WARP” (pagina 112).

Sezione arrangiamento frase

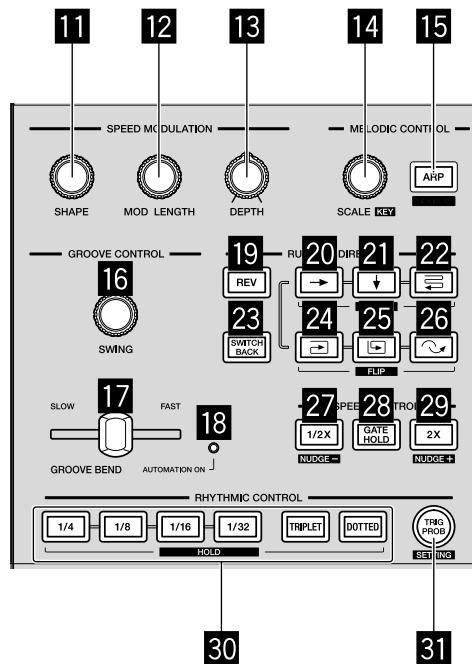

11 Manopola **SHAPE**

12 Manopola **MOD LENGTH**

13 Manopola **DEPTH**

11 su **13**: esegue diverse operazioni per la funzione Modulazione della velocità. Per dettagli, consultare “Funzione SPEED MODULATION” (pagina 85).

14 Manopola **SCALE**

15 Pulsante **ARP**

14 & **15**: esegue diverse operazioni per la funzione Controllo melodico. Per dettagli, consultare “Funzione MELODIC CONTROL” (pagina 91).

16 Manopola **SWING**

17 Cursore **GROOVE BEND**

Nome delle varie parti e funzioni

18 Indicatore **AUTOMATION ON**

16 su **18**: utilizzato per eseguire diverse operazioni per la funzione Controllo ritmo. Per dettagli, consultare “Funzione GROOVE CONTROL” (pagina 97).

19 Pulsante **REV**

20 Pulsante → (destra)

21 Pulsante ↓ (giù)

22 Pulsante ⇄ (zigzag)

23 Pulsante **SWITCH BACK**

24 Pulsante ↻ (senso orario)

25 Pulsante ↺ (senso antiorario)

26 Pulsante ↶ (torna indietro)

19 su **26**: utilizzato per eseguire diverse operazioni per la funzione Direzione di esecuzione. Per dettagli, consultare “Funzione RUNNING DIRECTION” (pagina 100).

27 Pulsante **1/2X (metà)**

28 Pulsante **GATE HOLD**

29 Pulsante **2X (doppio)**

27 su **29**: utilizzato per eseguire diverse operazioni per la funzione Controllo velocità. Per dettagli, consultare “Funzione SPEED CONTROL” (pagina 104).

30 Pulsanti **RHYTHM**

31 Pulsante **TRIG PROB**

30 & **31**: utilizzato per eseguire diverse operazioni della funzione Controllo ritmico. Per dettagli, consultare “Funzione RHYTHMIC CONTROL” (pagina 107).

Sezione modifica step

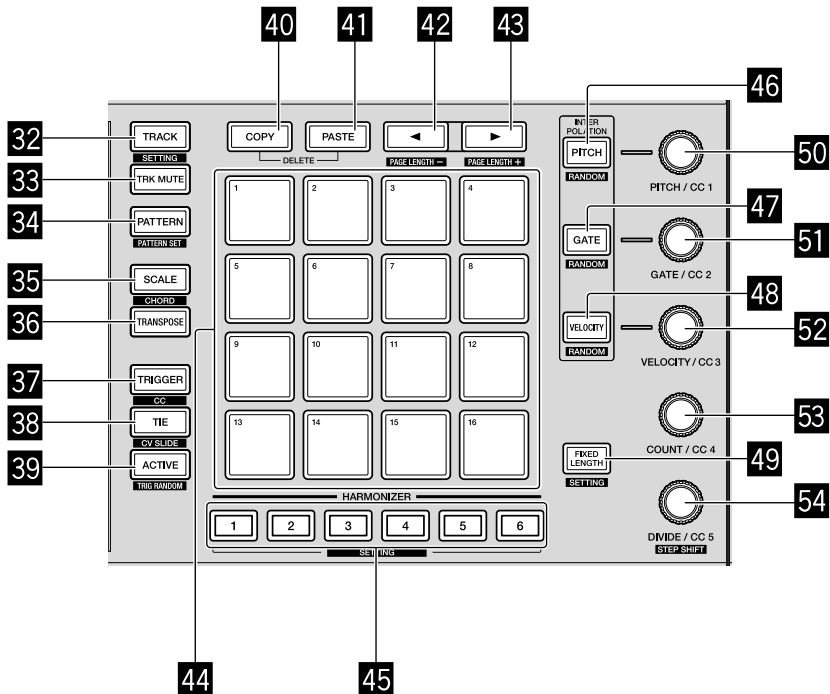

32 Pulsante TRACK

33 Pulsante TRK MUTE

34 Pulsante PATTERN

35 Pulsante SCALE

36 Pulsante TRANSPOSE

37 Pulsante TRIGGER

38 Pulsante TIE

39 Pulsante ACTIVE

32 su **39**: consente di commutare la funzione 16 pad quando viene premuto ogni pulsante. Per dettagli, consultare “Passaggio alla modalità 16 pad” (pagina 32).

Nome delle varie parti e funzioni

40 Pulsante COPY

41 Pulsante PASTE

40 & **41**: utilizzato per copiare e incollare informazioni specifiche, come ad esempio step, pattern, set di pattern e note. Premendo contemporaneamente entrambi i pulsanti, viene abilitata la modalità di eliminazione. Per dettagli, consultare “COPY/PASTE” (pagina 78) e “DELETE” (pagina 80).

42 Pulsante ◀

43 Pulsante ▶

42 & **43**: utilizzato per modificare la lunghezza di un pattern e una pagina visualizzata sui 16 pad. Per dettagli, consultare “Modifica della lunghezza del pattern” (pagina 60).

44 16 pad

Esegue diverse operazioni in base alla modalità del pad.

45 Pulsanti HARMONIZER

Consente di modificare una nota in un accordo mentre si tiene premuto il pulsante. Per dettagli, consultare “HARMONIZER” (pagina 76).

46 Pulsante PITCH

47 Pulsante GATE

48 Pulsante VELOCITY

46 su **48**: utilizzato per eseguire diverse operazioni per Interpolazione e Randomizzatore. Per dettagli, consultare “INTERPOLATION” (pagina 72) e “RANDOMIZER” (pagina 75).

49 Pulsante FIXED LENGTH

Consente di impostare una lunghezza di pattern per una lunghezza specifica. Per dettagli, consultare “FIXED LENGTH” (pagina 84).

Nome delle varie parti e funzioni

50 Manopola PITCH/CC 1

51 Manopola GATE/CC 2

52 Manopola VELOCITY/CC 3

53 Manopola COUNT/CC 4

54 Manopola DIVIDE/CC 5

50 su **54**: utilizzato per modificare i parametri di nota e step. Per dettagli, consultare “Modalità TRIGGER” (pagina 51) e “Modalità CC (Control Change)” (pagina 66).

Pannello posteriore

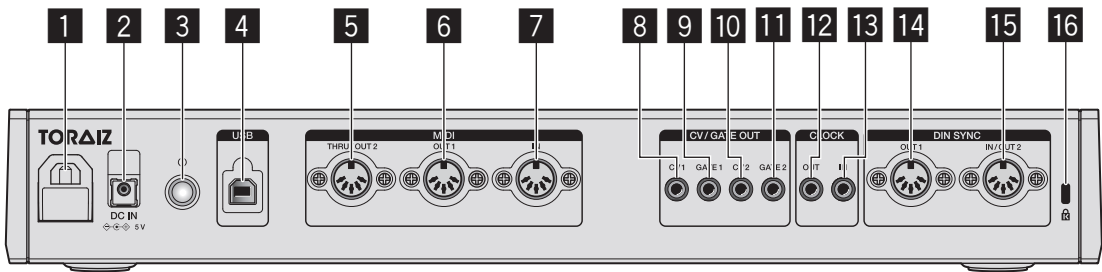

1 Gancio del cavo

Quando si utilizza l'unità, agganciare il cavo dell'adattatore CA.
Fare riferimento a "Come utilizzare il gancio del cavo" (pagina 20).

2 Terminale DC IN

Collegare il cavo dell'adattatore di CA.

3 Pulsante di alimentazione

Accende/spegne questa unità.

■ On/■ Off

Per questa unità, l'interruttore si trova tra off e on.

4 Terminale USB-B

Effettuare il collegamento al PC/Mac.

- Gli hub USB non possono essere utilizzati.
- Per ottimizzare la performance, collegare direttamente l'unità e il PC/Mac usando un cavo USB conforme con USB 2.0.

5 Terminale MIDI THRU/OUT2

Effettuare il collegamento a un dispositivo in grado di ricevere i segnali MIDI dall'unità.

6 Terminale MIDI OUT1

Effettuare il collegamento a un dispositivo in grado di ricevere i segnali MIDI dall'unità.

Nome delle varie parti e funzioni

7 Terminale MIDI IN

Effettuare il collegamento a un dispositivo in grado di inviare i segnali MIDI all'unità.

8 Terminale CV OUT1

Effettuare il collegamento a un dispositivo in grado di ricevere i segnali CV dall'unità.

9 Terminale GATE OUT1

Effettuare il collegamento a un dispositivo in grado di ricevere i segnali GATE dall'unità.

10 Terminale CV OUT2

Effettuare il collegamento a un dispositivo in grado di ricevere i segnali CV dall'unità.

11 Terminale GATE OUT2

Effettuare il collegamento a un dispositivo in grado di ricevere i segnali GATE dall'unità.

12 Terminale CLOCK OUT

Effettuare il collegamento a un dispositivo in grado di ricevere i segnali CLOCK dall'unità.

13 Terminale CLOCK IN

Effettuare il collegamento a un dispositivo in grado di inviare i segnali CLOCK all'unità.

14 Terminale DIN SYNC OUT1

Effettuare il collegamento a un dispositivo in grado di ricevere i segnali DIN SYNC dall'unità.

15 Terminale DIN SYNC IN/OUT2

Effettuare il collegamento a un dispositivo in grado di inviare o ricevere i segnali DIN SYNC a o dall'unità.

16 Slot di blocco Kensington

Collegamenti

- Prima di fare o modificare collegamenti, accertarsi di spegnere l'apparecchio, di scollegare il cavo USB da questa unità e di scollegare il cavo di alimentazione dalla presa di corrente.
- Collegare il cavo di alimentazione e un cavo USB dopo che tutti i collegamenti tra i dispositivi sono stati completati.
- Utilizzare esclusivamente il cavo di alimentazione e l'adattatore CA inclusi.
- Consultare le istruzioni per l'uso dei componenti da collegare.
- Utilizzare un cavo USB conforme allo standard USB 2.0.
- L'unità viene alimentata tramite adattatore CA o dal bus USB. È possibile utilizzare l'unità collegando l'unità stessa e il proprio PC/Mac tramite cavo USB senza collegare l'adattatore CA. Se contemporaneamente è collegato l'adattatore CA, è possibile utilizzare il bus USB come alimentazione di backup. Se durante l'uso dell'unità l'adattatore CA viene scollegato, l'unità passa automaticamente la sorgente di alimentazione all'alimentazione tramite bus USB.
- Per stabilizzare l'alimentazione, collegare l'adattatore di CA connettendo saldamente un cavo di alimentazione e un cavo USB ai terminali **[DC IN]** e **[USB-B]**. Se la connessione non è protetta, l'unità potrebbe non funzionare stabilmente.

Note speciali durante l'uso del bus USB

- Esistono alcune limitazioni nelle funzioni, quali l'attenuazione della luminosità dei pulsanti, dei LED per i pad e del display.
- Accertarsi di collegare l'unità direttamente a una porta USB 2.0/3.0 sul proprio PC/Mac con un cavo USB.
- Per evitare problemi di stabilità, si consiglia l'uso di un cavo USB certificato USB non più lungo di 2 metri.

Collegamento a ingressi e uscite

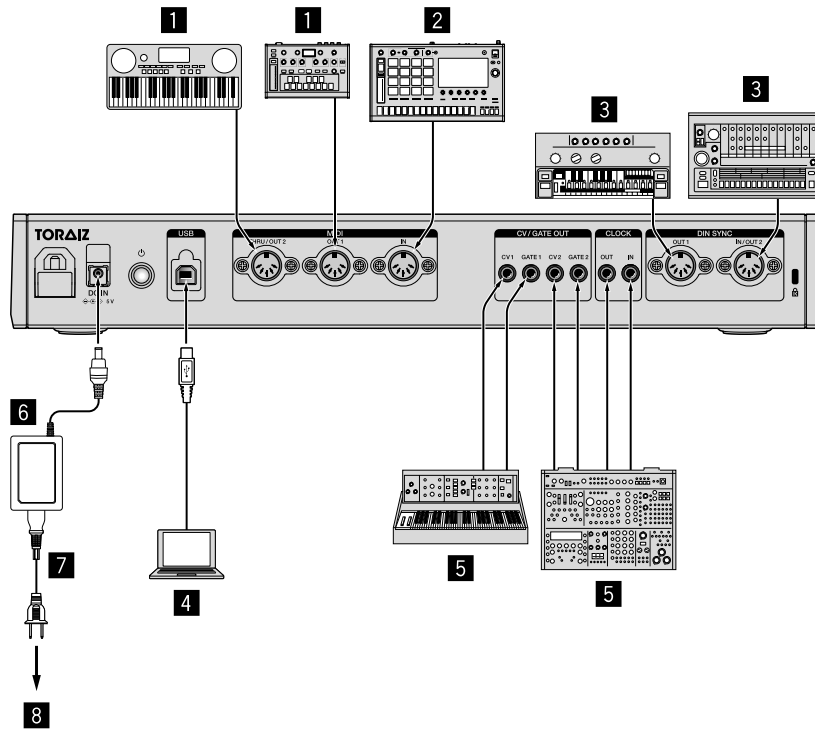

- 1** Sintetizzatore compatibile MIDI, Drum machine, modulo audio, ecc.
- 2** Sintetizzatore compatibile MIDI, Drum machine, modulo audio, tastiera MIDI, ecc.
- 3** Sintetizzatore compatibile DIN SYNC, Drum machine, modulo audio, ecc.
- 4** PC/Mac
- 5** Sintetizzatore compatibile CV/GATE/CLOCK, Drum machine, modulo audio, ecc.
- 6** Adattatore CA (incluso)
- 7** Cavo di alimentazione (incluso)
- 8** A una presa

Come utilizzare il gancio del cavo

Agganciare il cavo di collegamento dell'adattatore CA onde evitare un suo scollegamento accidentale dall'unità.

- 1 Inserire il cavo di collegamento dell'adattatore CA nel cavo del gancio.

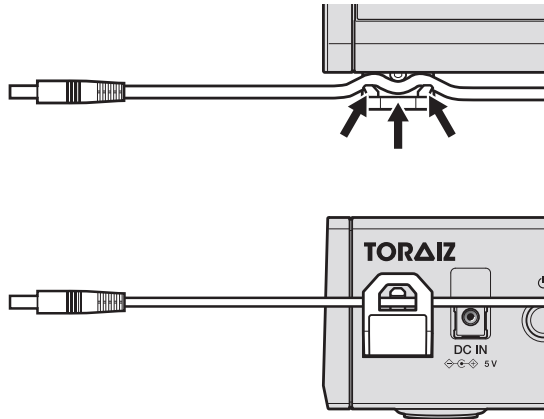

- 2 Collegare la spina del cavo di collegamento al terminale **[DC IN]** (1). Se il cavo sul lato sinistro del gancio del cavo è troppo lungo, serrarlo moderatamente (2).

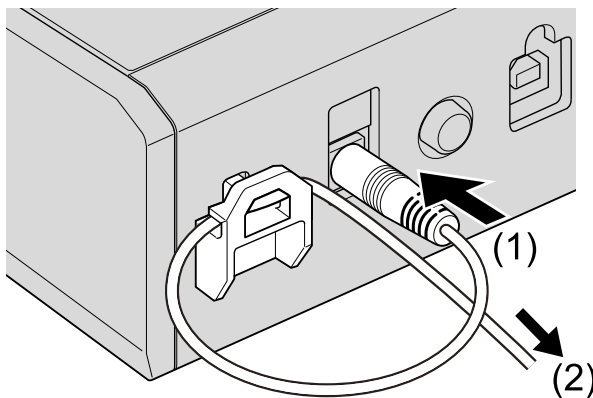

Nota

Collegare l'adattatore di CA connettendo saldamente un cavo di alimentazione al terminale **[DC IN]**. Se la connessione non è protetta, l'unità potrebbe non funzionare stabilmente.

Struttura dei dati dell'unità

La struttura di dati dell'unità è la seguente.

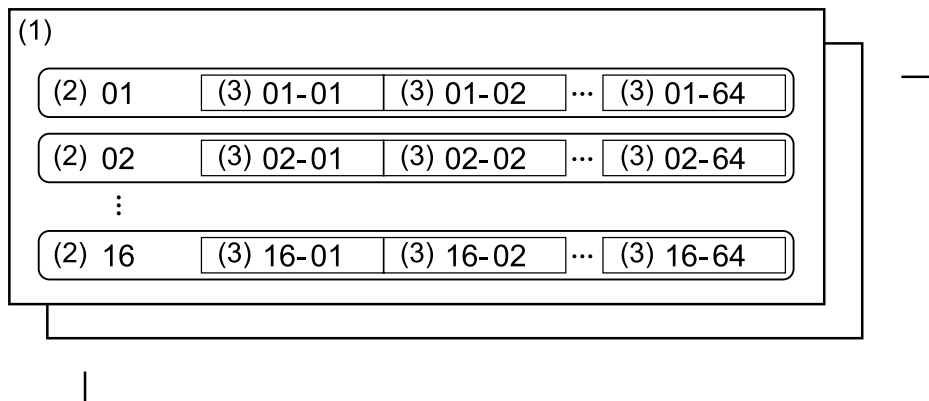

- (1) Progetto:
per progetto si intende un'unità di lavoro creata dall'utente contenente diverse informazioni.
Un progetto è composto da 16 tracce.
- (2) Traccia:
ogni traccia può creare fino a un massimo di 64 pattern.
È possibile assegnare una traccia a una sorgente audio, come ad esempio la traccia 1 alle percussioni, la traccia 2 ai bassi, la traccia 3 al sintetizzatore, ecc.
- (3) Pattern:
un pattern è una sequenza di informazioni sulle performance riprodotta usando diverse funzioni dell'unità.
È possibile impostare la durata di un pattern da 1 a 64 step con incrementi di step.

Struttura dei dati dell'unità

Il numero massimo di ogni elemento che può essere creato nell'unità è il seguente.

- Numero di progetti: 128
- Numero di tracce per un progetto: 16
- Numero di pattern per una traccia: 64
- Numero di set di pattern per un progetto: 16
- Numero totale di pattern: 1.600

Uso di base

Gestione del progetto

Creazione di un nuovo progetto

- 1 Premere il pulsante **[GLOBAL]**.
Il pulsante si illumina e si apre il menu GLOBAL.
- 2 Ruotare la manopola selettoria per selezionare **[Create New]** e quindi premerla.
- 3 Ruotare la manopola selettoria per selezionare **[OK]** e quindi premerla.

Viene creato un nuovo progetto.

- Se viene creato un nuovo progetto senza salvare il progetto corrente, eventuali modifiche andranno perse. Se si desidera mantenere le modifiche, salvare il progetto corrente.

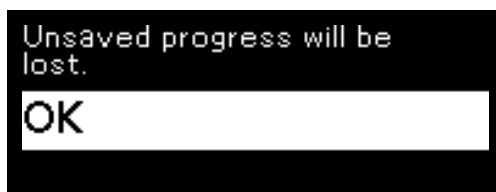

Caricamento di un progetto

- 1 Premere il pulsante **[GLOBAL]**.
Il pulsante si illumina e si apre il menu GLOBAL.
- 2 Ruotare la manopola seletttrice per selezionare **[Open(recent)]**, **[Open(by creation)]** o **[Open(by name)]** e premere.
 - Selezionare **[Open(recent)]** per scorrere tra i progetti secondo l'ordine di apertura.
 - Selezionare **[Open(by creation)]** per scorrere tra i progetti secondo l'ordine di creazione.
 - Selezionare **[Open(by name)]** per scorrere tra i progetti in ordine alfabetico.
- 3 Ruotare la manopola seletttrice per selezionare un progetto e premere.
Il progetto viene caricato.

Sovrascrittura di un progetto

- 1 Premere il pulsante **[GLOBAL]**.
Il pulsante si illumina e si apre il menu GLOBAL.
- 2 Ruotare la manopola seletttrice per selezionare **[Save]** e quindi premerla.
- 3 Ruotare la manopola seletttrice per selezionare **[OK]** e quindi premerla.
Il progetto viene sovrascritto.

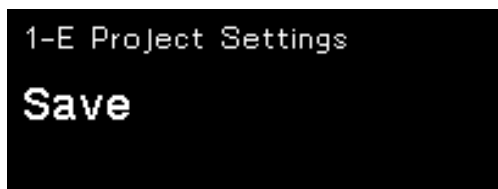

Denominazione e salvataggio di un progetto

- 1 Premere il pulsante **[GLOBAL]**.
Il pulsante si illumina e si apre il menu GLOBAL.
- 2 Ruotare la manopola selettiva per selezionare **[Save As]** e quindi premerla.
 - Selezionare **[Save]** per sovrascrivere un progetto.
- 3 Premere il pulsante **[▶]/[◀]** per spostare il cursore e ruotare la manopola selettiva per modificare il carattere.
Nominare il progetto ripetendo questo step.
 - È possibile usare caratteri alfanumerici, simboli o uno spazio vuoto.
 - Per eliminare un carattere al cursore, tenere premuto il pulsante **[SHIFT]** e quindi premere il pulsante **[BACK]**.
 - Per inserire uno spazio vuoto davanti al cursore, tenere premuto il pulsante **[SHIFT]** e quindi premere la manopola selettiva.
 - Quando viene caricato un progetto esistente, sul display viene visualizzato il nome.



- 4 Premere la manopola selettiva.
Il progetto viene salvato.

Modifica e la sovrascrittura di un nome di progetto

- 1 Premere il pulsante **[GLOBAL]**.
Il pulsante si illumina e si apre il menu GLOBAL.
- 2 Ruotare la manopola selettoria per selezionare **[Rename & Save]** e quindi premerla.



- 3 Premere il pulsante **[▶]/[◀]** per spostare il cursore e ruotare la manopola selettoria per modificare il carattere.
 - Per dettagli, fare riferimento al punto 3 in “Denominazione e salvataggio di un progetto” (pagina 25).
- 4 Premere la manopola selettoria.
Il nome del progetto è modificato e sovrascritto.

Eliminazione di un progetto

- 1 Premere il pulsante **[GLOBAL]**.
Il pulsante si illumina e si apre il menu GLOBAL.
- 2 Ruotare la manopola selettoria per selezionare **[Delete]** e quindi premerla.



- 3 Ruotare la manopola selettoria per selezionare un progetto e premere.
Il progetto selezionato viene eliminato.

Trasporto

In questo capitolo vengono spiegate le funzioni che utilizzano pulsanti e manopole nella sezione Global (pagina 9).

Riproduzione di una sequenza

1 Premere il pulsante **▶** (riproduzione).

Il pulsante si illumina in verde e viene riprodotta una sequenza.

I 16 pad si illuminano a seconda della direzione del movimento dello step e dello stato dello step impostato attraverso le diverse modalità del pad.

- È possibile annullare la modalità silenziosa fino a 8 note contemporaneamente per ogni traccia.
- Per mettere in pausa la riproduzione della sequenza, premere il pulsante **▶** (riproduzione).
Quando in pausa, il pulsante lampeggia.
- Per arrestare la riproduzione della sequenza, premere il pulsante **■** (arresto).
La luce del pulsante **▶** (riproduzione) si spegne.

Registrazione delle informazioni sulla performance in una sequenza in tempo reale (registrazione in tempo reale)

In una sequenza è possibile registrare le informazioni sulla performance del pad, la performance di Armonizzatore e sull'automazione.

1 Premere il pulsante **●** (registrazione).

Il pulsante si accende in rosso viene abilitata la modalità di standby della registrazione.

2 Premere il pulsante **▶** (riproduzione).

Il pulsante si illumina in verde. Quando viene avviata la riproduzione della sequenza, viene abilitata la modalità di registrazione.

- In una sequenza è possibile registrare le seguenti informazioni sulla performance;
 - Informazioni sulla performance usando i 16 pad in modalità Scale (pagina 42)
 - Informazioni sulla performance usando i 16 pad in modalità Accordo (pagina 48)
 - Informazioni sulla performance create in combinazione con i pulsanti **[HARMONIZER]** (pagina 76)
 - Informazioni sulla performance usando i 16 pad in modalità Trasponi (pagina 50)
 - Informazioni sulla performance del cursore **[GROOVE BEND]** (pagina 98)
 - Informazioni sulla performance dei pulsanti **[SPEED CONTROL]** (pagina 104)
 - Informazioni sulla performance dei pulsanti **[RHYTHMIC CONTROL]** (pagina 107)

Riavvio di una sequenza

È possibile riavviare una sequenza dal primo step senza arrestare la riproduzione.

- 1 Tenere premuto il pulsante **[SHIFT]** e premere il pulsante **[▶]** (riproduzione).
La sequenza viene riavviata indipendentemente dal fatto che sia riprodotta, in pausa o arrestata.

Impostazione del BPM (Beats Per Minute) di una sequenza

Il BPM può essere impostato con il seguente metodo:

- Impostazione del BPM con un valore numerico
- Impostazione del BPM toccando il pulsante **[TAP]**

❖ Impostazione del BPM con un valore numerico

- 1 Premere il pulsante **[TAP]**.
Sul display viene evidenziato l'indicatore BPM.



- 2 Ruotare la manopola selettoria per modificare il BPM.
Il BPM modificato viene applicato immediatamente.
 - Il valore può essere impostato con un intervallo da **[30 BPM]** a **[300 BPM]**.
 - Per modificare un valore dopo il punto decimale, tenere premuto il pulsante **[SHIFT]** e quindi ruotare la manopola selettoria.
 - Subito dopo aver modificato il BPM, il display torna allo stato precedente.

❖ Impostazione del BPM toccando il pulsante [TAP]

1 Toccare il pulsante [TAP] almeno due volte.

Il BPM viene calcolato in base all'intervallo di tocco e applicato immediatamente.

- A ogni tocco viene visualizzato il BPM calcolato.
- Subito dopo il tocco, il display torna allo stato precedente.

Sezione modifica step

Passaggio alla modalità 16 pad

Se necessario, è possibile commutare le funzioni (modalità) dei 16 pad.

- Modalità Traccia (pagina 34):
consente di selezionare una traccia (traccia corrente) da utilizzare o modificare dalle 16 tracce.
- Modalità Silenzia traccia (pagina 36):
è possibile attivare e disattivare il silenzioso e l'assolo delle 16 tracce.
- Modalità Pattern (pagina 37):
è possibile selezionare un pattern (pattern corrente) per utilizzare o modificare fino a 64 pattern inclusi nella traccia corrente.
- Modalità Set di pattern (pagina 40):
è possibile salvare una combinazione di pattern selezionati per ogni traccia o caricarli in una sola volta.
- Modalità di scala (pagina 42):
è possibile riprodurre le scale usando i 16 pad.
- Modalità Accordo (pagina 48):
è possibile riprodurre gli accordi usando i 16 pad.
- Modalità Trasponi (pagina 50):
è possibile trasporre il pattern corrente in tempo reale.
- Modalità Trigger (pagina 51):
è possibile impostare la nota per ogni step (pad) per attivare/disattivare l'audio e cambiare i diversi parametri di una nota e di uno step (pad).
- Modalità CC (pagina 66):
è possibile assegnare fino a 5 numeri di controller MIDI a ogni traccia e impostare il valore di controllo MIDI a ogni step (pad).

Sezione modifica step

- Modalità Lega (pagina 69):
è possibile impostare il legame di ogni step (pad) collegando l'audio dello step precedente (pad).
- Modalità Scorrimento CV (pagina 70):
è possibile impostare Scorrimento CV per ogni step in cui il pitch viene modificato verso lo step successivo (pad) in maniera ottimale per ciascun step.
Questa funzione è abilitata solo quando il terminale di uscita della traccia è impostato su **[CV/GATE1]** o **[CV/GATE2]**.
- Modalità Attiva (pagina 71):
ogni step può essere impostato su Attiva o Non attivo. Gli step Non attivo saranno rimossi dalla sequenza e ignorati durante la riproduzione del pattern.

Modalità TRACK

È possibile selezionare una traccia (traccia corrente) da utilizzare o modificare dalle 16 tracce.

La relazione tra i 16 pad e le 16 tracce è la seguente. (T: Track)



Selezione di una traccia

- 1 Premere il pulsante **[TRACK]**.

Il pulsante si illumina in bianco mentre i 16 pad passano in modalità Traccia.

- Quando sono attive altre modalità, è possibile passare alla modalità Traccia anche tenendo premuto il pulsante **[TRACK]**. Quando rilasciato, i 16 pad torneranno allo stato precedente.

- 2 Premere uno dei 16 pad.

La traccia corrispondente viene caricata come traccia corrente e il pad premuto si illumina con il colore della traccia. L'altro pad si illumina di luce fioca con il colore della traccia. Sul display viene visualizzato il numero della traccia corrente caricata.

Esempio: quando si preme il pad 16



Nota

Durante la riproduzione di una sequenza, ogni pad si illumina di bianco all'attivazione di una nota.

Selezione di una destinazione di uscita per la traccia corrente

1 Tenere premuto il pulsante **[SHIFT]** e ruotare la manopola selettiva per selezionare un terminale di uscita.

È possibile selezionare le seguenti opzioni.

[None] (nessuna emissione), **[MIDI1]**, **[MIDI2]**, **[USB]**, **[CV/GATE1]**, **[CV/GATE2]**

• Il terminale di uscita secondo il display è il seguente.

MIDI1: terminale **[MIDI OUT1]**

MIDI2: terminale **[MIDI THRU/OUT2]**

USB: terminale **[USB-B]**

CV/GATE1: terminale **[CV OUT1]**, terminale **[GATE OUT1]**

CV/GATE2: terminale **[CV OUT2]**, terminale **[GATE OUT2]**

2 Quando si seleziona **[MIDI1]**, **[MIDI2]** o **[USB]**, ruotare la manopola selettiva per selezionare un canale.

È possibile selezionare le seguenti opzioni.

• MIDI1 Ch.1 su 16

• MIDI2 Ch.1 su 16

• USB Ch.1 su 16

Note

• Anche ruotando la manopola selettiva senza eseguire la fase 1, è possibile selezionare la destinazione di uscita (terminale o canale) nel seguente ordine.

[None] (nessuna emissione), **[MIDI1 Ch.1 to 16]**, **[MIDI2 Ch.1 to 16]**, **[USB Ch.1 to 16]**, **[CV/GATE1]**, **[CV/GATE2]**

• Per impostazioni diverse delle destinazioni di uscita, fare riferimento a "Impostazioni TRACK" (pagina 153).

Modalità TRACK MUTE

Consente di passare tra on e off per silenzioso e assolo.

La relazione tra i 16 pad e le 16 tracce è la seguente. (T: Track)



1 Premere il pulsante **[TRK MUTE]**.

Il pulsante si illumina in giallo mentre i 16 pad passano in modalità Silenzia traccia.

- Quando sono attive altre modalità, è possibile passare alla modalità Silenzia traccia anche tenendo premuto momentaneamente il pulsante **[TRK MUTE]**. Quando rilasciato, i 16 pad torneranno allo stato precedente.

2 Premere i 16 pad per silenziarli o tenere premuto il pulsante **[SHIFT]** e premere i 16 pad per l'assolo.

La luce del pad impostato su silenzioso si spegne. Non verranno emesse le informazioni della traccia corrispondente. Per annullare la modalità silenziosa, premere nuovamente il pad. Il pad impostato su assolo si illumina in rosso. Verranno emesse solo le informazioni della traccia corrispondente. Per annullare la modalità assolo, tenere premuto il pulsante **[SHIFT]** e premere nuovamente il pad. Quando per tutte le tracce viene annullato l'assolo, i 16 pad tornano automaticamente alla modalità silenzioso attivato/disattivato.

- È possibile eseguire l'assolo di più tracce.
- In modalità assolo è anche possibile attivare/disattivare la modalità silenziosa delle tracce (le tracce in assolo non possono essere silenziate).

- Per annullare l'opzione silenzioso o assolo per tutte le tracce in una volta, tenere premuto **[SHIFT]** e premere il pulsante **[TRK MUTE]**.

Nota

Durante la riproduzione di una sequenza, ogni pad attivato si illumina di bianco.

Modalità PATTERN

È possibile selezionare un pattern (pattern corrente) per utilizzare o modificare fino a 64 pattern inclusi nella traccia corrente.

Caricamento di un pattern

1 Premere il pulsante **[PATTERN]**.

Il pulsante si illumina in verde mentre i 16 pad passano in modalità Pattern.

- Lo stato dell'illuminazione cambia in base allo stato di ogni pad.
 - Luminosa: un pad selezionato come pattern corrente
 - Fioca: un pad in cui è salvato un pattern
 - Off: un pad in cui non è salvato alcun pattern
- Quando sono attive altre modalità, è possibile passare alla modalità Pattern anche tenendo momentaneamente premuto il pulsante **[PATTERN]**.
Quando rilasciato, i 16 pad torneranno allo stato precedente.

2 Premere il pulsante **[▶]/[◀]** per passare tra le pagine del pattern.

È possibile salvare fino a 4 pagine contenenti 16 pattern per pagina, per un totale di 64 pattern.

Sezione modifica step

La relazione tra i 16 pad e i 64 pattern è la seguente. (P: Pattern)

- (1) Pagina pattern 1, (2) Pagina pattern 2, (3) Pagina pattern 3,
- (4) Pagina pattern 4

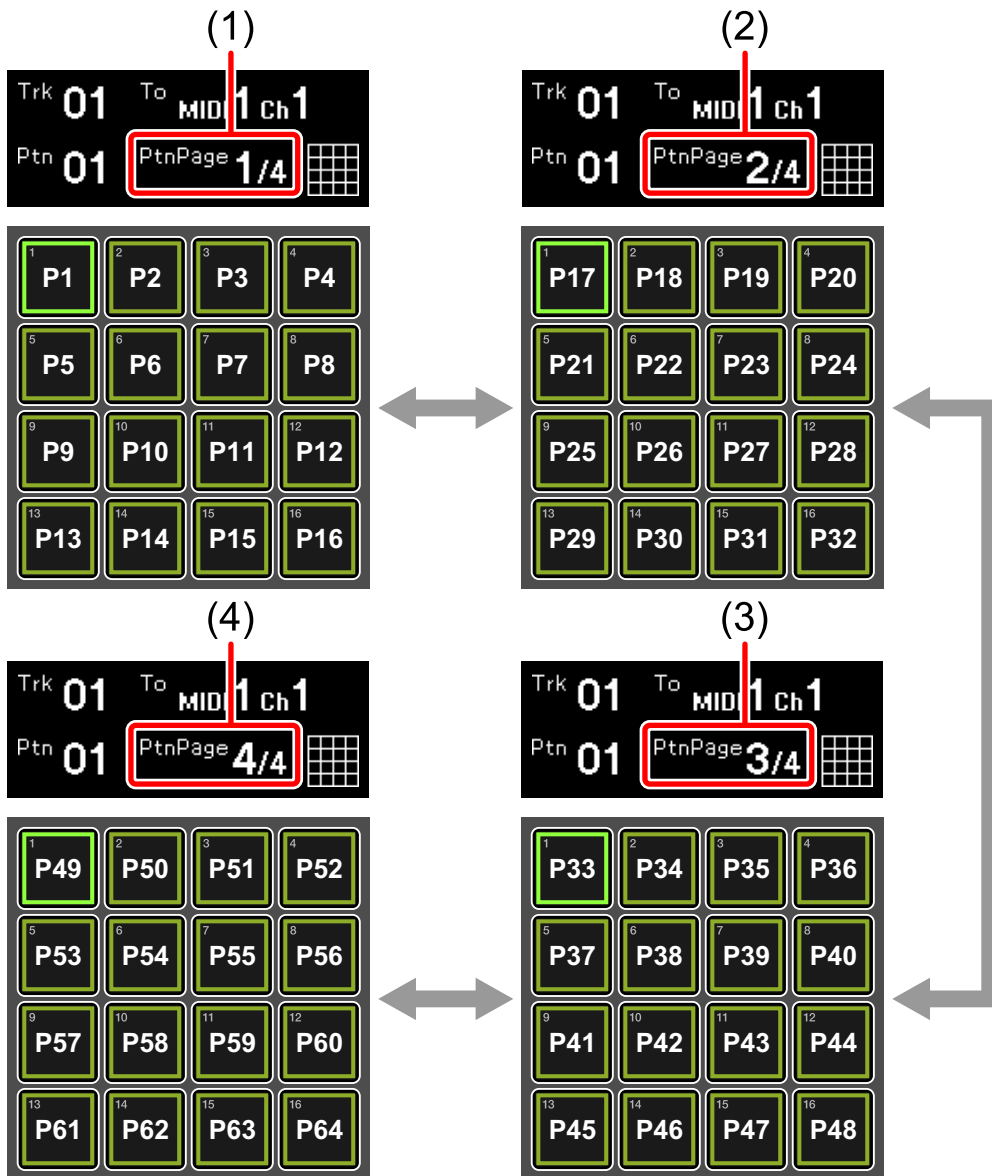

3 Premere uno dei 16 pad.

Quando si preme un pad in cui è salvato un pattern (illuminato completamente o con luce fioca), il pad si accende e viene caricato come pattern corrente.

Quando si preme un pad su cui non è salvato alcun pattern (la cui luce è spenta), viene caricato un pattern vuoto.

Il numero del pattern caricato viene visualizzato sul display.

Esempio: quando si preme il pad 16



- Quando si esegue la commutazione di un pattern durante la riproduzione, la commutazione viene applicata alla prima battuta del bar successivo. Il pad lampeggia in bianco finché il pattern non viene commutato.
- Quando si premono i 16 pad mentre si tiene premuto **[SHIFT]**, il pattern viene commutato immediatamente.

Salvataggio di un pattern

Selezionare un pad su cui non è salvato alcun pattern (la cui luce è spenta) e apportare le modifiche, come ad esempio aggiungere attivazioni o modificare le informazioni sulla nota. Le modifiche verranno salvate automaticamente nel pattern.

Eliminazione di un pattern

- 1 Nella modalità Pattern, tenere premuti insieme il pulsante **[COPY]** e il pulsante **[PASTE]** e premere un pad che contiene un pattern. La luce del pad premuto si spegne e il pattern viene eliminato.

Modalità **PATTERN SET**

È possibile salvare una combinazione di pattern selezionati per ogni traccia o caricarli in una sola volta.

Nei 16 pad è possibile salvare fino a 16 set di pattern nel seguente modo. (PS: Pattern Set)



Caricamento di un set di pattern

- 1 Tenere premuto il pulsante **[SHIFT]** e premere il pulsante **[PATTERN]**.

Il pulsante **[PATTERN]** lampeggia in verde e i 16 pad passano in modalità Set di pattern.

- Lo stato dell'illuminazione cambia in base allo stato di ogni pad.
 - Luminosa: un pad per il set di pattern attualmente caricato
 - Fioca: un pad su cui il set di pattern è salvato
 - Off: un pad su cui non è salvato alcun pattern

- 2 Premere uno dei 16 pad illuminato con luce fioca.

Il pad premuto si illumina e viene caricato il set di pattern salvato.

- Quando durante la riproduzione si esegue la commutazione del set di pattern, la commutazione viene applicata alla prima battuta del bar successivo. Il pad lampeggia in bianco finché il set di pattern non viene commutato.

Salvataggio di un set di pattern

- 1 Nella modalità Set di pattern, premere un pad su cui non è salvato alcun set di pattern (dove la luce è spenta).
Il pad premuto si illumina e viene salvata la combinazione dei pattern correnti per ogni traccia.

Eliminazione di un set di pattern

- 1 Nella modalità Set di pattern, tenere premuti insieme il pulsante **[COPY]** e il pulsante **[PASTE]**, quindi premere un pad che contiene un set di pattern.
La luce del pad premuto si spegne e il set di pattern salvato viene eliminato.

Modalità SCALE

È possibile riprodurre le scale usando i 16 pad.

Riproduzione delle scale toccando i 16 pad

1 Premere il pulsante **[SCALE]**.

Il pulsante si illumina in rosso mentre i 16 pad passano in modalità Scale.

- Lo stato di illuminazione cambia in base alla scala selezionata nella funzione Controllo melodico. Per dettagli, consultare “Impostazione Scale” (pagina 92).
 - Luminosa: il keynote della scala viene selezionato nella funzione Controllo melodico
 - Fioca: la nota consistente di una scala selezionata nella funzione del Controllo melodico
 - Off: la nota di una scala selezionata nella funzione Controllo melodico

Esempio: scala ionica C

Lo stato di illuminazione della nota e del set di pad sui 16 pad è la seguente.

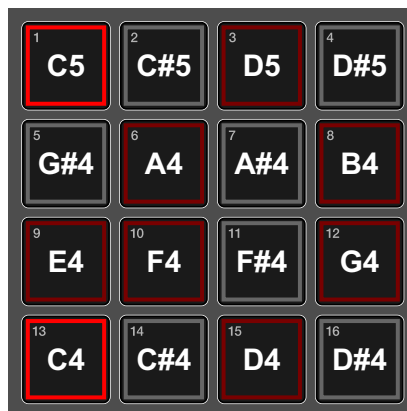

2 Eseguire toccando i 16 pad.

Il pad toccato si illumina in bianco. Viene emessa la nota corrispondente.

- È possibile emettere fino a 8 note contemporaneamente per ogni traccia.
- La nota emessa viene corretta automaticamente in base alla scala selezionata nella funzione Controllo melodico. Se viene riprodotta la nota non fa parte della scala selezionata (il pad con luce spenta), la nota emessa verrà corretta alla nota più vicina nella scala e verrà emessa la nota impostata nel pad illuminato in bianco.

Cambiamento dell'intervallo di note dei 16 pad

In modalità Scale, è possibile modificare l'intervallo di note riproducibile con i 16 pad.

- 1 Premere il pulsante **[SCALE]**.

Il pulsante si illumina in rosso mentre i 16 pad passano in modalità Scale.

- 2 Premere il pulsante **[▶]/[◀]**.

Quando si preme il pulsante **[▶]**, l'intervallo della scala aumenta di quattro semitoni. Quando si preme il pulsante **[◀]**, l'intervallo della scala diminuisce di quattro semitoni.

L'intervallo di note viene visualizzato in **[Range]** sul display.

Esempio: premere il pulsante **[▶]** per aumentare l'intervallo della scala di quattro semitoni

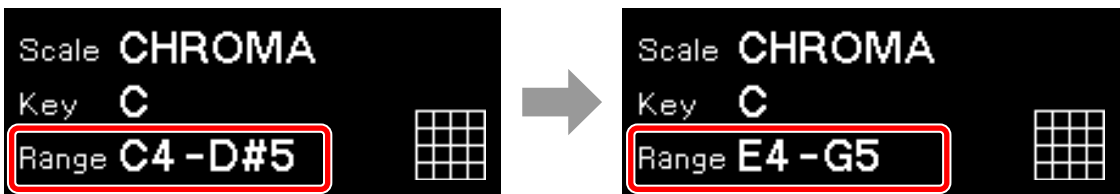

Lo stato di illuminazione della nota e del set di pad sui 16 pad è la seguente.

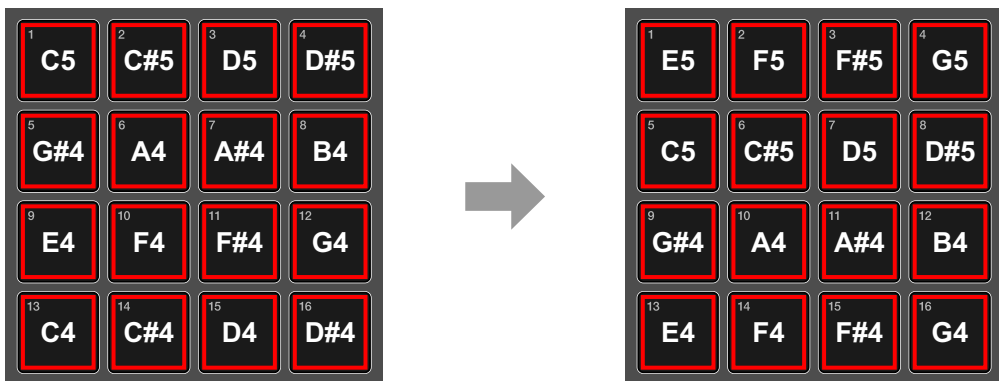

Riproduzione usando la funzione Ripetizione nota

È possibile ottenere l'effetto toccando ripetutamente i 16 pad a intervalli regolari.

1 Premere il pulsante **[SCALE]**.

Il pulsante si illumina in rosso mentre i 16 pad passano in modalità Scale.

2 Ruotare la manopola selettoria per selezionare una posizione per la funzione Ripetizione nota.

Quando si seleziona **[Note Repeat(Top pads)]** o **[Note Repeat(Bottom pads)]**, i pad Ripetizione nota vengono visualizzati nella parte superiore o inferiore dei pad della scala. I pad Ripetizione nota si illuminano con luce fioca in arancione o verde.

- Note Repeat(Top pads): i pad Ripeti nota si trovano dal PAD 1 al PAD 4.

(1) Pad Ripetizione nota



Sezione modifica step

- Note Repeat(Bottom pads): i pad Ripeti nota si trovano dal PAD 13 al PAD 16.

(1) Pad Ripetizione nota



- I pad Ripetizione nota sono posizionati come segue:
(1) 1/8 (ottava), (2) 1/16 (sedicesimo di nota),
(3) 1/32 (trentaduesimo di nota), (4) Terzina
È possibile ripetere le note in terzine tenendo premuto il pad Triplet (4)
insieme ai pad Ripetizione nota da (1) a (3).

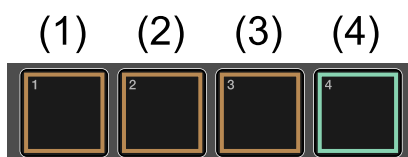

3 Tenere premuto il pad Ripetizione nota e premere il pad della scala per la riproduzione.

Il pad Ripetizione nota premuto si illumina, il pad della scala premuto si illumina in bianco e le note vengono emesse ripetutamente agli intervalli di battuta definiti dal pad Ripetizione nota.

Utilizzo di Pad Avvio sequenza per riprodurre una sequenza

La funzione Pad Avvio sequenza può essere utilizzata per riprodurre una sequenza quando si tocca il pad.

- 1 Premere il pulsante **[SCALE]**.
Il pulsante si illumina in rosso mentre i 16 pad passano in modalità Scale.
- 2 Tenere premuto il pulsante **[SHIFT]** e toccare qualsiasi pad.
 - Quando si arresta una sequenza, questa viene riprodotta dall'inizio quando il pad viene toccato.
 - Mentre una sequenza è in pausa, la sequenza viene riprodotta dal punto in cui è stata messa in pausa nel momento in cui il pad era stato toccato.

Registrazione in tempo reale

È possibile registrare le informazioni sulla nota toccando i pad in qualsiasi momento durante la riproduzione del pattern in modalità i registrazione.

- 1 Premere il pulsante **[SCALE]**.
Il pulsante si illumina. La luce dei 16 pad si illumina con luce brillante rosso, con luce fioca in rosso o si spegne.
- 2 Premere il pulsante **[●]** (registrazione).
Il pulsante si accende in rosso e viene abilitata la modalità di registrazione.
- 3 Premere il pulsante **[▶]** (riproduzione).
Il pulsante si illumina in verde e viene riprodotto un pattern in modalità di registrazione.
- 4 Eseguire toccando i 16 pad.
Le note saranno registrate nel pattern toccando i pad.
Il pad corrispondente alla nota che viene attivata si accende in bianco.

5 Premere nuovamente il pulsante **[●]** (registrazione).

La luce del pulsante si spegne e l'unità esce dalla modalità di registrazione.

- È possibile registrare fino a 8 note per uno step.

Note

- È possibile modificare le informazioni della nota registrata negli step. Per dettagli, consultare “Registrazione a step sui 16 pad” (pagina 55).
- Quando viene registrata una nota, è possibile correggere l'intervallo nella temporizzazione. Per dettagli, consultare “Impostazioni QUANTIZE” (pagina 147).

Modalità CHORD

È possibile riprodurre gli accordi usando i 16 pad.

Riproduzione degli accordi toccando i 16 pad

- 1 Tenere premuto il pulsante **[SHIFT]** e premere il pulsante **[SCALE]**.
Il pulsante lampeggia in rosso mentre i 16 pad passano in modalità Accordo.
- 2 Eseguire toccando i 16 pad.
Il pad toccato si accende in rosa e vengono emesse le note degli accordi già impostati nel pad. Gli altri pad sono accesi con una luce fioca rosa.
 - È possibile emettere fino a 8 note contemporaneamente per ogni traccia.
 - La nota emessa viene corretta automaticamente in base alla scala selezionata nella funzione Controllo melodico (pagina 91).
 - Toccando un pad è possibile emettere fino a 5 accordi.

Impostazione di un numero di set

Nella modalità Accordo sono disponibili 18 diversi set di accordi.

- 1 Tenere premuto il pulsante **[SHIFT]** e premere il pulsante **[SCALE]**.
Il pulsante lampeggia in rosso e i 16 pad si accendono in rosa o con luce fioca.
- 2 Per selezionare un numero di set, ruotare la manopola seletttrice.
Il numero di set da impostare viene visualizzato in **[Set No.]** sul display.

Impostazione TRANSPOSE

È possibile trasporre gli accordi nel set degli accordi.

- 1 Tenere premuto il pulsante **[SHIFT]** e premere il pulsante **[SCALE]**.
Il pulsante lampeggia in rosso mentre i 16 pad passano in modalità Accordo.
- 2 Premere il pulsante **[▶]/[◀]** per regolare la quantità di trasposizione.
Quando si preme il pulsante **[▶]**, aumenta di un semitono. Quando si preme il pulsante **[◀]**, diminuisce di un semitono. La quantità di trasposizione viene visualizzata in **[Transpose]** sul display.
 - L'intervallo della quantità di trasposizione va da -12 semitoni a +12 semitoni.

Modalità TRANSPOSE

Consente di trasporre il pattern corrente in tempo reale premendo i 16 pad. Il valore di trasposizione impostato per ogni pad è il seguente.

1 +5	2 +7	3 +10	4 +12
5 +1	6 +2	7 +3	8 +4
9 -4	10 -3	11 -2	12 -1
13 -12	14 -10	15 -7	16 -5

1 Premere il pulsante [TRANSPOSE].

Il pulsante si illumina in rosso mentre i 16 pad passano in modalità Trasponi.

2 Tenere premuto uno dei 16 pad.

Il pad che si tiene premuto si accende con luce intenso dallo stato fioco e il passo cambia in base al valore di trasposizione. Quando si rilascia il pad, questo torna al passo precedente.

Esempio: mentre si tiene premuto il pad +5

Il pad aumenta di cinque semitoni (2) rispetto al passo precedente (1).

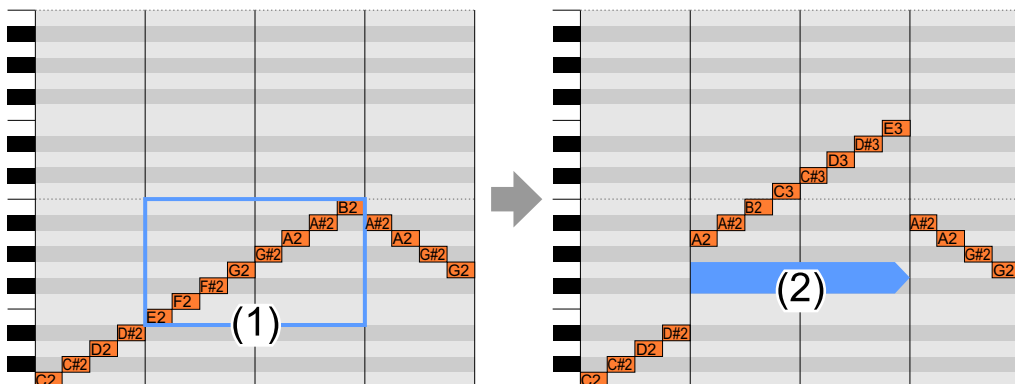

Modalità TRIGGER

È possibile creare frasi mediante il sequenziamento (registrazione a step) di ciascun pad (step), lo stato silenzioso/non silenzioso per ciascuna nota inclusa nel pad e diversi parametri.

Relazione tra i 16 pad e lo step in modalità TRIGGER

Su questa unità, è possibile eseguire la registrazione a step impostando diversi parametri su ogni pad. Per quanto riguarda i 16 pad (4 pad per 4 pad) come pagina unica, può estendere fino a 4 pagine per un pattern. Pertanto, è possibile creare un pattern con un massimo di 64 pad.

In sostanza un pad corrisponde a uno step; tuttavia, è possibile modificare il numero di step conteggiati con un pad impostando il valore Conteggio (pagina 53) per ogni pad.

Inoltre, è possibile creare pattern con step che non siano multipli di 16 usando funzioni quali la modalità Attiva (pagina 71) e Lunghezza fissa (pagina 84).

Nota

È possibile modificare la risoluzione di ogni pad per un pattern. Nelle impostazioni predefinite, un pad (uno step) è pari a un sedicesimo di nota. Per dettagli, consultare “Impostazioni TRACK” (pagina 153).

Parametri utilizzati per la modalità TRIGGER

È possibile impostare i seguenti parametri inclusi in ogni pad (step) e ogni nota in modalità Innesca.

❖ I parametri inclusi in ogni nota (informazioni sulla nota)

Per ogni nota è possibile impostare i seguenti parametri.

- Valore passo:
regola il passo di una nota.
L'intervallo di impostazione va da **[C-1]** a **[G-9]**. Il valore predefinito è **[C4]**.
- Valore GATE:
regola la lunghezza di una nota.
L'intervallo di impostazione va da **[0.125step]** a **[64.000step]**. Il valore predefinito è **[1.000step]**.
- Valore Velocità:
consente di impostare l'intensità e la debolezza di una nota.
L'intervallo di impostazione va da **[0]** a **[127]**. Il valore predefinito è **[100]**.
- Valore compensazione:
consente di regolare la temporizzazione delle note attivate.
Normalmente, una nota viene attivata contemporaneamente all'avanzamento degli step; tuttavia, la temporizzazione dell'attivazione può essere ritardata fino a 5/6 di step in unità da 1/6 di step. Nelle impostazioni predefinite, una nota viene attivata contemporaneamente all'avanzare dello step.

(1) 1 step, (2) Nota, (3) valore compensazione

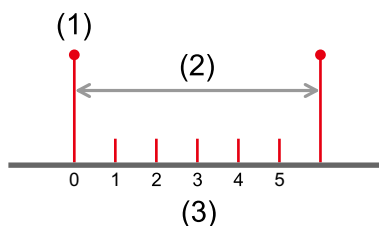

❖ I parametri per ogni pad (step)

Per ogni pad (step) è possibile impostare i seguenti parametri.

- Valore conteggio:

consente di impostare il numero di step da contare per ogni pad.

Quando il valore conteggio è **[1]**, il pad avanza al pad successivo dopo la durata di uno step. Quando il valore conteggio è impostato su **[3]**, il pad avanza al pad successivo dopo la durata di tre step.

L'intervallo di impostazione va da **[1]** a **[4]**. Il valore predefinito è **[1]**.

(1) Quando il valore conteggio di tutti i pad è 1

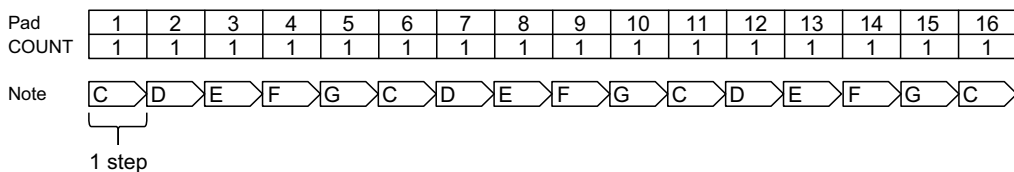

(2) Quando il valore conteggio 3 è impostato sul pad 6

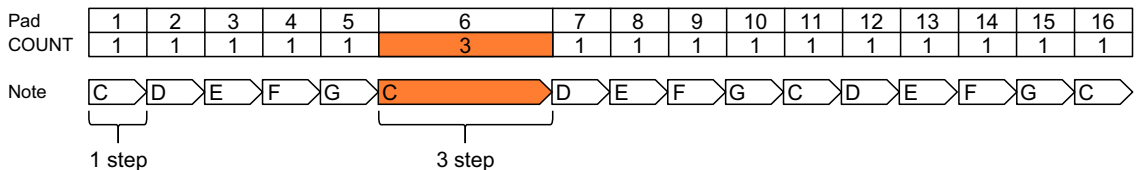

Sezione modifica step

- **Valore suddivisione:**

consente di impostare il numero di volte che una nota viene attivata per ogni pad.

Quando il valore suddivisione è **[1]**, il pad viene attivato una volta.

Quando il valore suddivisione è impostato su **[3]**, il pad viene attivato tre volte e il valore GATE della nota diminuisce di 1/3 della lunghezza. L'intervallo di impostazione va da **[1]** a **[4]**. Il valore predefinito è **[1]**.

(1) Quando il valore suddivisione di tutti i pad è 1

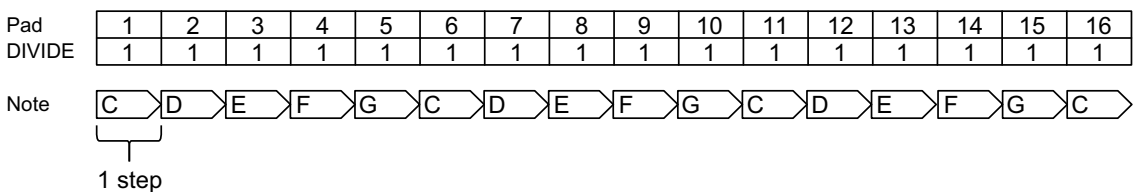

(2) Quando il valore suddivisione 3 è impostato sul pad 6

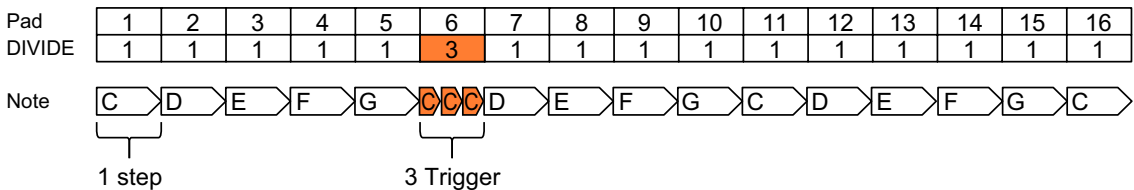

Note

- Anche se il valore conteggio è impostato su **[2]** su **[4]**, il numero di volte che una nota viene attivata non cambia.
- Se Lega viene impostato sul pad dopo che il pad su cui il valore suddivisione è impostato su **[2]** su **[4]**, vengono applicati sia suddivisione che Lega.

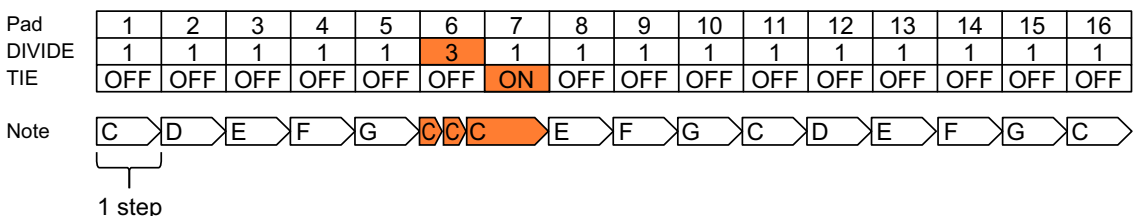

Registrazione a step sui 16 pad

1 Premere il pulsante [TRIGGER].

Il pulsante si illumina in arancione mentre i 16 pad passano in modalità Trigger.

- Lo stato di illuminazione di ogni pad indica gli stati non silenzioso/silenzioso, Lega, Attiva e Scorrimento CV.
 - Illuminato in arancione: non silenzioso
 - Lampeggiante in arancione: non silenzioso + Scorrimento CV
 - Illuminazione fioca in arancione: silenzioso
 - Lampeggiante in luce fioca arancione: silenzioso + Scorrimento CV
 - Illuminato in viola: non silenzioso + Lega
 - Lampeggiante in viola: non silenzioso + Lega + Scorrimento CV
 - Illuminazione fioca in viola: silenzioso + Lega
 - Lampeggiante in luce fioca viola: silenzioso + Lega + Scorrimento CV
 - Off: disabilitato (inattivo)

Note

- Il pad riprodotto si accende in bianco durante la riproduzione del pattern.
- Se si tiene premuto il pad, sul display verranno visualizzati diversi parametri, come ad esempio le informazioni sulle note registrate in ogni pad. Inoltre, è possibile controllare il suono emesso dal dispositivo collegato emettendo come messaggio MIDI le informazioni sulla nota del pad premuto. È possibile scegliere se emettere o meno il messaggio MIDI. Per dettagli, fare riferimento a “Step Preview” (pagina 145) nel menu GLOBAL.

(1) Numero pad, (2) Nota selezionata, (3) Valore suddivisione,
(4) Valore conteggio, (5) Valore compensazione, (6) Valore passo,
(7) Valore GATE, (8) Valore Velocità

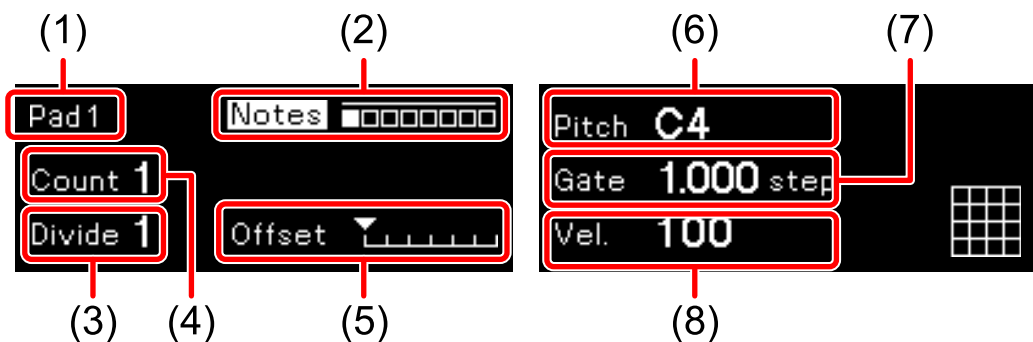

Sezione modifica step

- Scorrimento CV può essere abilitata solo quando il terminale di uscita di una traccia è impostato su **[CV/GATE1]** o **[CV/GATE2]**.
- 2 Premere i 16 pad per lo stato silenzioso/non silenzioso di ciascun pad (step).
Premendo ripetutamente il pad si passa dallo stato non silenzioso (illuminato) di emissione delle informazioni sulla nota impostato nel pad e lo stato silenzioso (luce fioca) per nessuna emissione.
- 3 Impostare le informazioni sulla nota di ogni pad (step).
Per ogni pad (step) è possibile impostare fino a 8 informazioni note multiple.
- Quando si impostano le informazioni per una nota su un pad, fare riferimento a “Impostazione di informazioni su una nota (nota monofonica) su un pad” (pagina 57).
 - Quando si impostano le informazioni per note multiple su un pad, fare riferimento a “Impostazione di informazioni su più note (nota polifonica) su un pad” (pagina 58).
- 4 Tenere premuto il pad per impostare un parametro di ogni pad (step) e ruotare la manopola **[COUNT/CC4]** o **[DIVIDE/CC5]**.
Le informazioni sul parametro verranno visualizzate sul display ed è possibile impostare i parametri corrispondenti nel seguente modo.
- Manopola **[COUNT/CC4]**: valore conteggio
 - Manopola **[DIVIDE/CC5]**: valore suddivisione

Note

- Mentre si tengono premuti più pad e si eseguono le operazioni sopra indicate, è possibile modificare i parametri di tutti i pad che erano premuti contemporaneamente.
- Se non si tiene premuto alcun pad e si eseguono le operazioni sopra indicate, è possibile modificare i parametri di tutti i pad nel pattern corrente contemporaneamente.

❖ Impostazione di informazioni su una nota (nota monofonica) su un pad

- 1 Tenere premuto il pad per impostare le informazioni sulla nota e ruotare la manopola **[PITCH/CC1]**, **[GATE/CC2]**, o **[VELOCITY/CC3]** o premere il pulsante **[▶]/[◀]**.

Le informazioni sulla nota verranno visualizzate sul display ed è possibile impostare i parametri corrispondenti nel seguente modo.

- Manopola **[PITCH/CC1]**: valore passo
- Manopola **[GATE/CC2]**: valore GATE
- Manopola **[VELOCITY/CC3]**: valore Velocità
- Pulsante **[▶]/[◀]**: valore compensazione

Note

- Mentre si tengono premuti più pad e si eseguono le operazioni sopra indicate, è possibile modificare i parametri di tutti i pad che erano premuti contemporaneamente.
- Se non si tiene premuto alcun pad e si eseguono le operazioni sopra indicate, è possibile modificare i parametri di tutti i pad nel pattern corrente contemporaneamente.

❖ Impostazione di informazioni su più note (nota polifonica) su un pad

- 1 Tenere premuto il pad per impostare le informazioni sulla nota e ruotare la manopola selettore.

Sul display verranno visualizzate le informazioni sulla nota. È possibile commutare la nota corrispondente nell'ordine di **[Note]**, **[Note1]**, **[Note2]** e così via fino a **[Note8]** ruotando la manopola selettore in modo da visualizzare la nota da impostare.

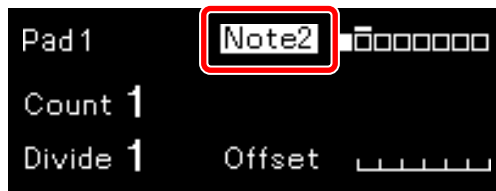

- 2 Continuare a tenere premuto il pad e premere la manopola selettore.

Premendo ripetutamente la manopola selettore si passa dallo stato silenzioso a non silenzioso. Sul display viene visualizzato lo stato non silenzioso/ silenzioso.

- Quadrato bianco (□): non silenzioso
- Quadrato nero (■): silenzioso

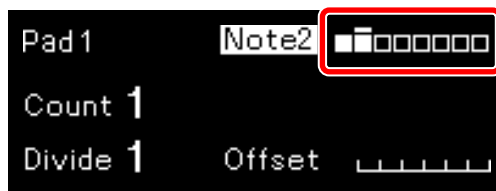

- 3 Continuare a tenere premuto il pad e ruotare la manopola **[PITCH/CC1]**, **[GATE/CC2]**, o **[VELOCITY/CC3]** o premere il pulsante **[▶]/[◀]**.

Le informazioni sulla nota verranno visualizzate sul display ed è possibile impostare i parametri corrispondenti nel seguente modo.

- Manopola **[PITCH/CC1]**: valore passo
- Manopola **[GATE/CC2]**: valore GATE
- Manopola **[VELOCITY/CC3]**: valore Velocità
- Pulsante **[▶]/[◀]**: valore compensazione

- 4 Ripetere i passaggi da 1 a 3.

Note

- Mentre si eseguono le operazioni sopra riportate per **[Notes]** per la configurazione delle impostazioni dopo aver impostato una nota polifonica, è possibile modificare in una sola volta i parametri di tutte le note incluse nella nota.
- Mentre si tengono premuti più pad e si eseguono le operazioni sopra indicate, è possibile modificare i parametri di tutti i pad che erano premuti contemporaneamente. Questa volta, non è possibile commutare una nota da impostare ruotando la manopola selettiva.
- Se non si tiene premuto alcun pad e si eseguono le operazioni sopra indicate, è possibile modificare i parametri di tutti i pad nel pattern corrente contemporaneamente. Questa volta, non è possibile commutare una nota da impostare ruotando la manopola selettiva.
- Mentre si tiene premuto il pad su cui è impostata una nota polifonica, le informazioni sulla nota visualizzate sul display passano all'indicazione dell'intervallo.

Modifica della lunghezza del pattern

Per quanto per quanto riguarda i 16 pad come pagina unica, la lunghezza del pattern può estendersi fino a 4 pagine (64 pad).

1 Tenere premuto il pulsante **[SHIFT]** e premere il pulsante **[▶]/[◀]**. È possibile aumentare il numero massimo di pagine con il pulsante **[▶]** o diminuirlo con il pulsante **[◀]**. Il numero massimo di pagine modificate viene visualizzato sul display.

2 Premere il pulsante **[▶]/[◀]**.

Quando si modifica il numero massimo di pagine a 2 o più pagine, è possibile commutare la pagina indicata sui 16 pad. Sul display viene visualizzata la pagina indicata sui 16 pad.

- Quadrato bianco (□): pagina valida
- Quadrato nero (■): pagina visualizzata
- Barra sul quadrato: la posizione della pagina su cui viene riprodotta la sequenza



Note

- È possibile modificare la lunghezza del pattern nelle seguenti modalità, oltre alla modalità Trigger.
 - Modalità Traccia
 - Modalità Silenzia traccia
 - Modalità Scale
 - Modalità Trasponi
 - Modalità CC
 - Modalità scorrimento CV

- In sostanza un pad corrisponde a uno step; tuttavia, è possibile modificare il numero di step conteggiati con un pad impostando il valore conteggio (pagina 53) per ogni pad. Inoltre, è possibile creare un pattern con step che non siano multipli di 16 usando funzioni quali la modalità Attiva (pagina 71) e Lunghezza fissa (pagina 84).
- È possibile modificare la risoluzione di ogni pad per un pattern. Nelle impostazioni predefinite, un pad (uno step) è pari a un sedicesimo di nota. Per dettagli, consultare “Impostazioni TRACK” (pagina 153).

Informazioni supplementari: le operazioni quando si modificano contemporaneamente le informazioni sulla nota di pad multipli e i parametri di un pad (step)

Le operazioni variano in base alle informazioni sulla nota da modificare e al tipo di parametri di un pad (step).

❖ Valore passo

I valori passo vengono modificati in modo uniforme; tuttavia, quando il valore passo massimo raggiunge la nota numero 127 o il valore passo minimo raggiunge la nota numero 0, non è più possibile modificare il valore. Di conseguenza, il valore passo tra pad multipli mantiene il medesimo livello.

Sezione modifica step

- (1) Quando il valore passo massimo raggiunge la nota numero 127
- (2) Quando il valore passo minimo raggiunge la nota numero 0

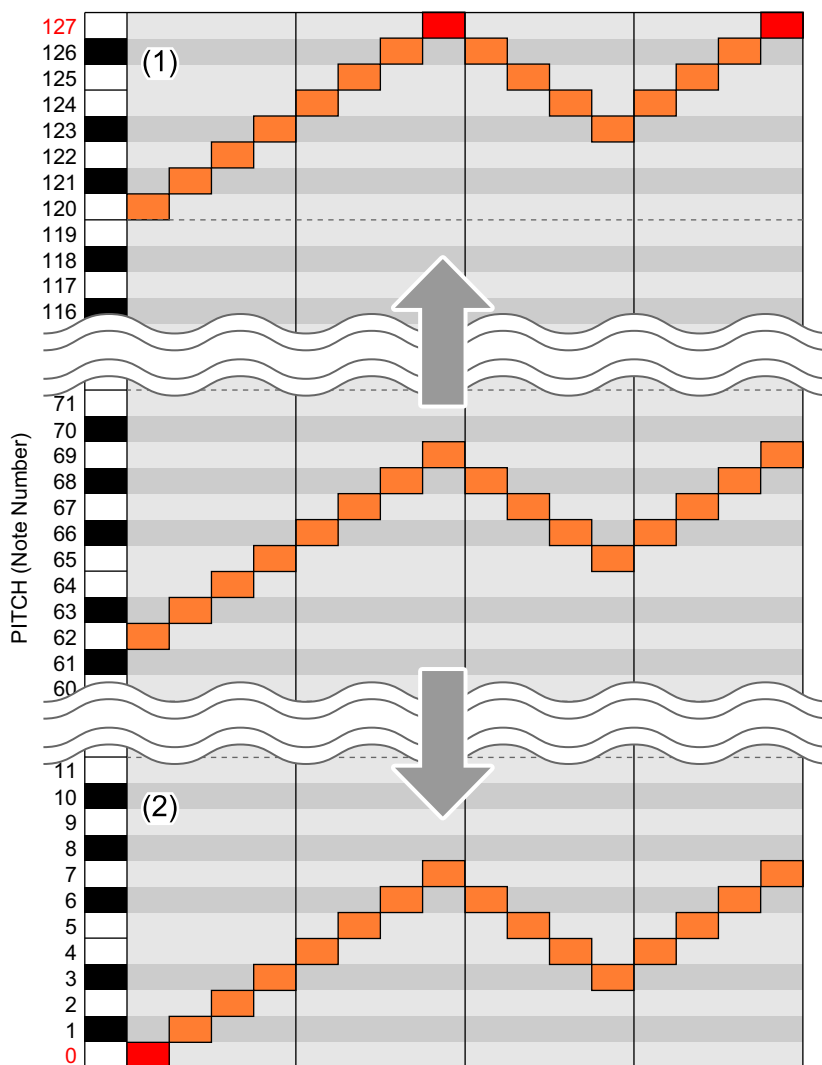

❖ **Valore GATE, valore Velocità, valore conteggio, valore suddivisione**

I parametri sopra indicati inclusi in pad multipli vengono modificati in maniera uniforme; tuttavia, anche se il valore massimo o minimo di ogni parametro raggiunge il seguente valore, è possibile apportare ulteriori modifiche. Di conseguenza, tutti i parametri modificati dei pad multipli aderiscono al valore massimo o minimo.

- | | | |
|------------------------|--------------------------------|------------------------------|
| • Valore GATE: | valore massimo:
64.000 step | valore minimo:
0,125 step |
| • Valore Velocità: | valore massimo: 127 | valore minimo: 0 |
| • Valore conteggio: | valore massimo: 4 | valore minimo: 1 |
| • Valore suddivisione: | valore massimo: 4 | valore minimo: 1 |

Sezione modifica step

Esempio 1: quando il valore Velocità aumenta

(1) Il valore Velocità aumenta in modo uniforme

(2) Il valore Velocità può aumentare al suo massimo

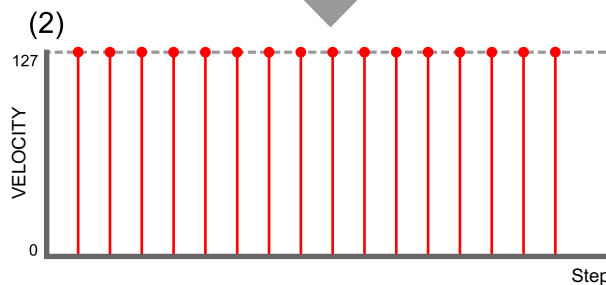
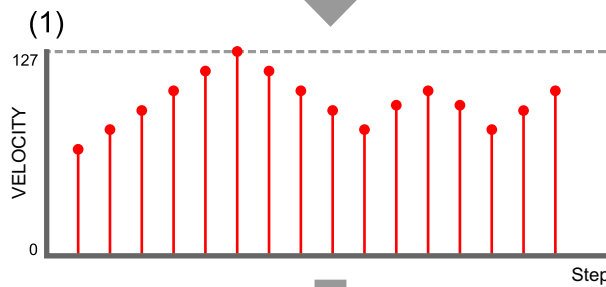
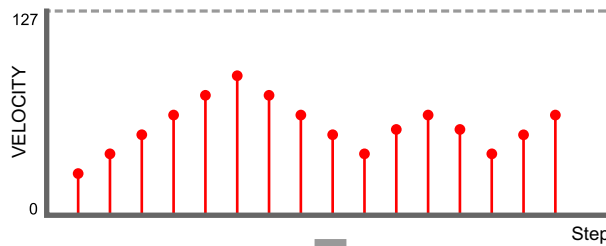

Sezione modifica step

Esempio 2: quando il valore Velocità diminuisce

(1) Il valore Velocità diminuisce in modo uniforme

(2) Il valore Velocità può diminuire al suo minimo

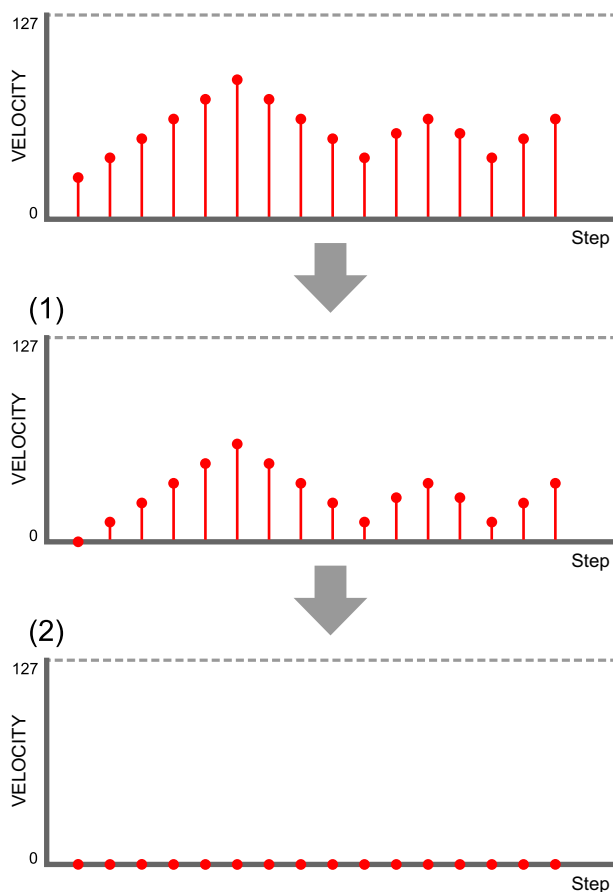

Modalità CC (Control Change)

È possibile controllare i parametri dell'apparecchiatura esterna dall'unità assegnando fino a 5 numeri di controller MIDI a ogni traccia ed eseguendo il sequenziamento (registrazione a step) dei valori di controllo MIDI in ogni pad (step).

Parametri utilizzati per la modalità CC

- MIDI CC numero 1:
numero controller assegnato alla manopola **[PITCH/CC1]**
L'intervallo di impostazione va da **[#000]** a **[#127]**.
- MIDI CC numero 2:
numero controller assegnato alla manopola **[GATE/CC2]**
L'intervallo di impostazione va da **[#000]** a **[#127]**.
- MIDI CC numero 3:
numero controller assegnato alla manopola **[VELOCITY/CC3]**
L'intervallo di impostazione va da **[#000]** a **[#127]**.
- MIDI CC numero 4:
numero controller assegnato alla manopola **[COUNT/CC4]**
L'intervallo di impostazione va da **[#000]** a **[#127]**.
- MIDI CC numero 5:
numero controller assegnato alla manopola **[DIVIDE/CC5]**
L'intervallo di impostazione va da **[#000]** a **[#127]**.
- Valore MIDI CC:
valore di controllo impostato su ogni pad (step)
L'intervallo di impostazione va da **[0]** a **[127]** e il valore predefinito è **[0]**.

Registrazione a step del valore di controllo sui 16 pad

- 1 Tenere premuto il pulsante **[SHIFT]** e premere il pulsante **[TRIGGER]**.

Il pulsante **[TRIGGER]** lampeggia in arancione mentre i 16 pad passano in modalità CC. Sul display vengono visualizzati il numero del controller e il valore di controllo.

(1) Numero controller, (2) Valore di controllo

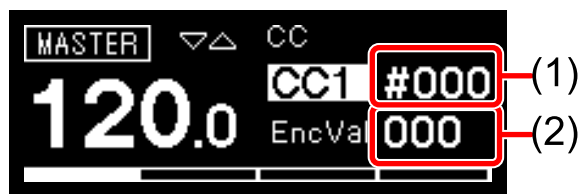

- 2 Ruotare la manopola selettoria per commutare la manopola da assegnare al numero di controller.

La manopola da assegnare viene evidenziata sul display e i 16 pad indicano l'assegnazione mediante i seguenti colori di illuminazione.

- [CC1]:** manopola **[PITCH/CC1]** 16 pad: blu
- [CC2]:** manopola **[GATE/CC2]** 16 pad: azzurro
- [CC3]:** manopola **[VELOCITY/CC3]** 16 pad: verde
- [CC4]:** manopola **[COUNT/CC4]** 16 pad: giallo verde
- [CC5]:** manopola **[DIVIDE/CC5]** 16 pad: giallo

- Quando si ruota la manopola che si desidera assegnare, l'assegnazione avviene all'istante.

(1) Manopola

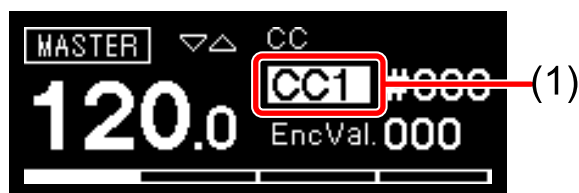

Sezione modifica step

3 Premere la manopola selettiva.

L'evidenziazione sul display passa al numero del controller.

(1) Numero controller

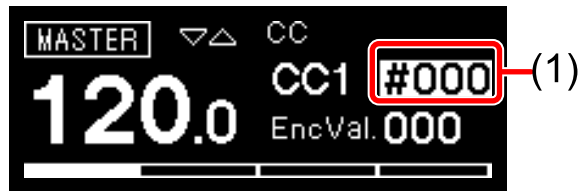

4 Per selezionare il numero del controller, ruotare la manopola selettiva.

- Premendo la manopola selettiva, è possibile alternare l'evidenziazione tra l'assegnazione alla manopola e l'impostazione de numero di controller.

5 Premere i 16 pad per commutare l'uscita del valore di controllo.

- Premendo il medesimo pad si alterna l'uscita del valore di controllo tra on (illuminato) e off (luce fioca).

6 Tenere premuto il pad per impostare il valore di controllo e ruotare le manopole **[PITCH/CC1]**, **[GATE/CC2]**, **[VELOCITY/CC3]**, **[COUNT/CC4]** o **[DIVIDE/CC5]** che corrispondono al numero del controller che si desidera impostare.

- Sul display vengono visualizzati il numero del controller e il valore di controllo.

(1) Numero controller, (2) Valore di controllo

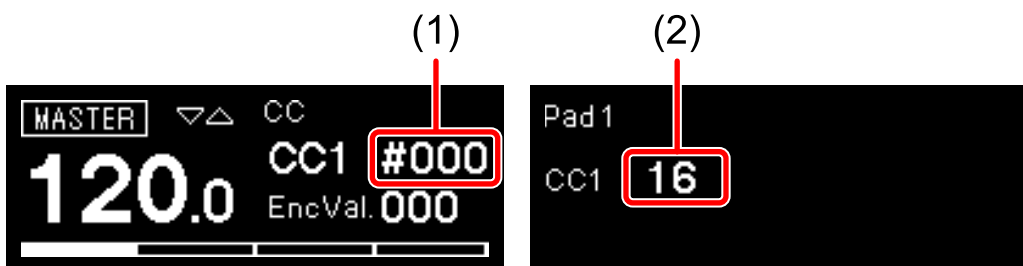

Note

- Quando si ruota la manopola che corrisponde al numero di controller che si desidera impostare, questo viene commutato all'istante.
- Mentre si tengono premuti più pad e si eseguono le operazioni sopra indicate, è possibile modificare i valori di controllo di tutti i pad che erano premuti contemporaneamente.

Modalità TIE

È possibile impostare il legame di ogni step (pad) collegando l'audio dello step precedente (pad).

Impostazione TIE in un step

- 1 Premere il pulsante **[TRIGGER]**.
Il pulsante si illumina in arancione mentre i 16 pad passano in modalità Trigger.
- 2 Tenere premuto il pulsante **[TIE]** e premere il pad dello step su cui impostare il Lega.
Il pulsante **[TIE]** si illumina in arancione. Tenere premuti i 16 pad per inserire la modalità Lega.
Il pad dello step su cui è attiva la modalità Lega si accende in viola.
 - Premendo il medesimo pad si attiva e si disattiva la modalità Lega.
- 3 Rilasciare il pulsante **[TIE]**.
I 16 pad tornano alla modalità Trigger.

Nota

Quando 2 o più valori suddivisione sono impostati sullo step precedente allo step su cui è impostata la modalità Lega, questa viene applicata all'ultima nota divisa.

Modalità CV SLIDE

In questa modalità, ogni step può essere impostato con Scorrimento CV, in grado di modificare il valore passo in maniera ottimale verso il valore passo dello step (pad) successivo. Questa modalità è disponibile quando è impostato **[CV/GATE1]** o **[CV/GATE2]**.

Impostazione CV SLIDE in un step

- 1 Tenere premuto il pulsante **[SHIFT]** e premere il pulsante **[TIE]**.
Il pulsante **[TIE]** lampeggia in arancione mentre i 16 pad passano in modalità Scorrimento CV.
- 2 Quando nei 16 pad sono presenti pagine multiple, premere il pulsante **[▶]/[◀]** per selezionare una pagina.
La pagina selezionata viene applicata ai 16 pad.
 - Per dettagli sulle pagine, consultare “Modifica della lunghezza del pattern” (pagina 60).
- 3 Premere il pad dello step su cui impostare Scorrimento CV.
Il pad dello step su cui è attiva la modalità Scorrimento CV si accende in viola.
Il valore passo può essere modificato in maniera ottimale dallo step (pad) con Scorrimento CV allo step (pad) successivo.
 - Premendo il medesimo pad si attiva e si disattiva la modalità Scorrimento CV.

Nota

L'uscita MIDI non viene interessata da Scorrimento CV.

Modalità ACTIVE

In questa modalità ogni step può essere impostato su Attiva o Non attivo.

Gli step Inactive saranno rimossi dalla sequenza e ignorati durante la riproduzione del pattern.

Impostare uno step su Attiva/Non attivo

- 1 Premere il pulsante **[TRIGGER]** o il pulsante **[TRIGGER]** mentre si tiene premuto il pulsante **[SHIFT]**.
Il pulsante **[TRIGGER]** si illumina in arancione mentre i 16 pad passano in modalità Trigger.
- 2 Tenere premuto il pulsante **[ACTIVE]** e premere il pad dello step su cui impostare la modalità Attiva/Non attivo.
Il pulsante **[ACTIVE]** si illumina in arancione mentre i 16 pad passano in modalità Attiva mentre si tiene premuto il pad.
La luce del pad dello step impostato su Inactive si spegne.
Premendo il medesimo pad si attiva e si disattiva lo stato Attiva e Non attivo dello step.
- 3 Rilasciare il pulsante **[ACTIVE]**.
I 16 pad tornano alla modalità Trigger o alla modalità CC.

INTERPOLATION

Impostando ciascun parametro per gli step dei punti iniziale, centrale e finale, l'unità esegue automaticamente l'interpolazione dei parametri per gli step tra di essi.

Usando questa funzione, è possibile interpolare i seguenti parametri.

- Valore passo
- Valore GATE
- Valore Velocità
- I valori di comando dei numeri di controller assegnati alle manopole da CC1 a CC3

Per la funzione Interpolazione, usare i seguenti pulsanti nella sezione **[INTERPOLATION]**.

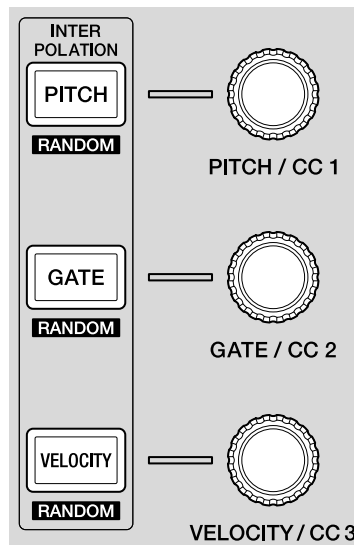

Note

- Il risultato dell'interpolazione varia in base alle impostazioni della funzione Rilevamento esecuzione (pagina 100).

- Quando per uno step sono presenti più note, il funzionamento è il seguente:
 - Passo: il valore passo interpolato viene applicato alla nota 1. Non vengono applicati i valori passo per le note da 2 a 8.
 - GATE: il valore GATE interpolato viene applicato a tutte le note.
 - Velocità: il valore Velocità interpolato viene applicato a tutte le note.
- Per la nota applicata con l'interpolazione, il valore compensazione è impostato su 0.

Uso di INTERPOLATION

- 1 Premere il pulsante **[PITCH]**, **[GATE]** o **[VELOCITY]**.
Il pulsante premuto si illumina in arancione.
 - Quando la modalità Trigger viene selezionata alla fine, è possibile eseguire l'interpolazione dei valori passo, GATE o Velocità.
 - Quando alla fine viene selezionata la modalità CC, è possibile eseguire l'interpolazione dei valori di controllo CC1, CC2 o CC3.
- 2 Tenere premuto il pad per impostare il punto iniziale, centrale o finale per l'interpolazione e ruotare la manopola a destra del pulsante premuto nella fase 1.
Il display mostra il valore del parametro. I pad in cui sono stati impostati i punti iniziale, centrale e finale si illuminano in bianco.
 - Inoltre, è possibile inserire fino a 5 punti (iniziale, finale e fino a 3 punti centrali).
 - Per eliminare il punto iniziale, centrale o finale, premere il pad su cui si trova lo step che include il punto. La luce del pad si attenua.

Sezione modifica step

(1) Parametri dei punti iniziale, centrale e finale



3 Premere lo stesso pulsante premuto nella fase 1.

L'unità esce dalla modalità di interpolazione e i 16 pad tornano alla modalità precedente.

RANDOMIZER

In questa modalità, è possibile applicare casualmente l'opzione mute/unmute, impostare il valore passo, GATE, Velocità o il valore di controllo per ogni step del pattern corrente.

Uso della funzione RANDMIZER

- 1 Tenere premuto il pulsante **[SHIFT]** e premere il pulsante **[ACTIVE]**, **[PITCH]**, **[GATE]** o **[VELOCITY]**.
 - Pulsanti **[SHIFT]** + **[ACTIVE]**:
tutti gli step vengono impostati casualmente su Unmute/Mute.
 - Quando la modalità Trigger viene selezionata alla fine
 - Pulsanti **[SHIFT]** + **[PITCH]**:
i valori passo per tutti gli step sono impostati casualmente.
 - Pulsanti **[SHIFT]** + **[GATE]**:
i valori GATE per tutti gli step sono impostati casualmente.
 - Pulsanti **[SHIFT]** + **[VELOCITY]**:
i valori Velocità per tutti gli step sono impostati casualmente.
 - Quando la modalità CC viene selezionata alla fine
 - Pulsanti **[SHIFT]** + **[PITCH]**:
il valore di controllo di CC1 per tutti gli step viene impostato casualmente.
 - Pulsanti **[SHIFT]** + **[GATE]**:
il valore di controllo di CC2 per tutti gli step viene impostato casualmente.
 - Pulsanti **[SHIFT]** + **[VELOCITY]**:
il valore di controllo di CC3 per tutti gli step viene impostato casualmente.
 - La scala impostata con la funzione Controllo melodico viene applicata al valore passo impostato con Randomizzatore. Per dettagli, consultare "Impostazione Scale" (pagina 92).
 - Per impostare casualmente il valore passo, GATE, Velocità e i valori di controllo, è possibile impostare in anticipo questi intervalli. Per dettagli, fare riferimento all'impostazione **[Randomizer]** (pagina 143) nel menu GLOBAL.

HARMONIZER

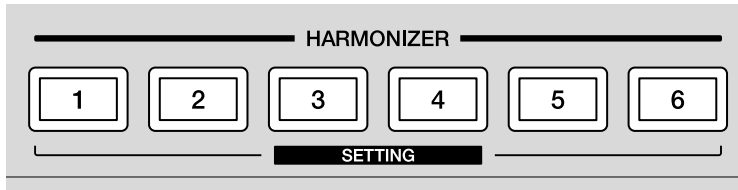

Informazioni su HARMONIZER

Questa funzione riproduce gli accordi con il valore passo del parametro come base. Quando si esegue la performance toccando i pad in modalità Scale o quando si utilizza la riproduzione del pattern, premere uno dei pulsanti **[HARMONIZER]** per riprodurre gli accordi con lo step nel punto del pulsante premuto come base.

Nota

Fare riferimento a “Impostazioni HARMONIZER” (pagina 156) per impostare gli accordi per ogni pulsante **[HARMONIZER]**.

Applicazione di HARMONIZER a uno step

Nel parametro dello step è possibile impostare un accordo.

- 1 Impostare i 16 pad in modalità Trigger (pagina 51), modalità Scorrimento CV (pagina 70) o modalità CC (pagina 66).
- 2 Tenere premuto un pad dello step e impostare con un accordo e premere uno dei pulsanti **[HARMONIZER]**.
Il pulsante **[HARMONIZER]** premuto si accende e il tipo di accordo del pulsante viene impostato nello step.
 - Per eliminare l'accordo, tenere premuto il pad e premere nuovamente il medesimo pulsante.

Uso di HARMONIZER

Armonizzatore può essere utilizzato durante la modalità Scale (pagina 42) o la riproduzione del pattern (pagina 28).

Note

- Qualsiasi nota attivata da Armonizzatore che superi il limite superiore del numero di nota MIDI non verrà riprodotto.
- Se in uno step sono presenti più note, la seguente sarà la nota di base.
 - La prima nota attivata nello step.
 - Se vengono attivate più note contemporaneamente, la nota con il valore passo più basso.

❖ Uso di HARMONIZER in modalità SCALE

- 1 Tenere premuto uno dei pulsanti **[HARMONIZER]** e toccare i 16 pad.

Poiché il pad non è di base, viene riprodotto l'accordo impostato sul pulsante. Mentre si tiene premuto il pulsante, si accende in rosso. Quando il pulsante viene rilasciato, si illumina con luce fioca e la funzione Armonizzatore si spegne.

❖ Uso di HARMONIZER durante la riproduzione del pattern

- 1 Premere uno dei pulsanti **[HARMONIZER]**.

Poiché la nota nello step di riproduzione non è di base, viene riprodotto l'accordo impostato sul pulsante. Mentre si tiene premuto il pulsante, si accende in rosso. Quando il pulsante viene rilasciato, si illumina con luce fioca e la funzione Armonizzatore si spegne.

COPY/PASTE

Se si tengono premuti i pulsanti **[COPY]** o **[PASTE]** e si premono i 16 pad, è possibile attivare le seguenti funzioni.

- Copia/Incolla per lo step
- Copia/Incolla per il pattern
- Copia/Incolla per la nota

Copiare/Incollare uno step

- 1 Premere il pulsante **[TRIGGER]**, oppure tenere premuto il pulsante **[SHIFT]** e premere il pulsante **[TRIGGER]**.

I 16 pad passano alla modalità Trigger o alla modalità CC.

- 2 Tenere premuto il pulsante **[COPY]** e premere il pad che si desidera copiare.

Il pad copiato si illumina in blu.

- È possibile copiare più step tenendo premuto il pad iniziale, quindi premendo il pad finale, i tutto mentre si tiene premuto il pulsante **[COPY]**.

- 3 Tenere premuto il pulsante **[PASTE]** e premere il pad da incollare.

Il pad incollato si illumina in blu.

- Se si sono copiati più step, tenere premuto il pulsante **[PASTE]** e premere il pad iniziale.

Copiare/Incollare i pattern

- 1 Premere il pulsante **[PATTERN]**.
I 16 pad passano alla modalità Pattern.
- 2 Tenere premuto il pulsante **[COPY]** e premere il pad che si desidera copiare.
Il pad copiato si illumina in blu.
- 3 Tenere premuto il pulsante **[PASTE]** e premere il pad da incollare.
Il pad incollato si illumina in blu.

Copiare/Incollare le note

- 1 Premere il pulsante **[SCALE]** o il pulsante **[SCALE]** mentre si tiene premuto il pulsante **[SHIFT]**.
I 16 pad passano alla modalità Scale o alla modalità Accordo.
Per copiare la nota è anche possibile usare la modalità Scale o la modalità Accordo.
- 2 Tenere premuto il pulsante **[COPY]** e premere il pad che si desidera copiare.
Il pad copiato si illumina in blu.
 - Se si copiano più pad in modalità Scale, tenere premuto il pulsante **[COPY]** e premere tutti i pad da copiare contemporaneamente.
- 3 Premere il pulsante **[TRIGGER]**.
I 16 pad passano alla modalità Trigger.
- 4 Tenere premuto il pulsante **[PASTE]** e premere il pad da incollare.
Il pad incollato si accende in blu e la nota sul pad copiato viene sovrascritta.
 - Quando si copia più di un pad, tutte le note impostate sul pad copiato vengono sovrascritte sui pad incollati come accordi.

DELETE

Se si tengono premuti i pulsanti **[COPY]** e **[PASTE]** e si eseguono alcune operazioni, è possibile attivare le seguenti funzioni.

- Eliminazione dell'automazione (Trasposizione, Curva ritmo, Controllo velocità, Controllo ritmico) registrata sulla sequenza
- Inizializzazione dello step
- Eliminazione del pattern
- Eliminazione del set di pattern
- Eliminazione della nota

Eliminazione dell'automazione registrata sulla sequenza

1 Premere i pulsanti **[COPY]** e **[PASTE]**.

Quando vengono premuti entrambi i pulsanti, la modalità di eliminazione viene abilitata e tutti i pulsanti funzione con automazione registrata lampeggiano.

L'indicatore **[AUTOMATION ON]** lampeggia in caso di Curva ritmo. Sul display viene evidenziato l'elemento su cui è registrata l'automazione.

2 Per eliminare l'automazione, premere uno dei pulsanti per la funzione o spostare il cursore **[GROOVE BEND]** nel caso di Curva ritmo.

L'automazione del pulsante premuto viene eliminata e l'illuminazione del pulsante si spegne. L'indicatore **[AUTOMATION ON]** si spegne in caso di Curva ritmo.

Inizializzazione di uno step

- 1 Premere il pulsante **[TRIGGER]**, oppure tenere premuto il pulsante **[SHIFT]** e premere il pulsante **[TRIGGER]**.

I 16 pad passano alla modalità Trigger o alla modalità CC.

- 2 Tenere premuti i pulsanti **[COPY]** e **[PASTE]** e premere il pad dello step che si desidera inizializzare.

Lo step viene inizializzato e il pad si illumina di luce fioca.

- In modalità Trigger, diversi parametri vengono inizializzati come segue.

Valore passo: nota numero 60

Valore GATE: fase 1,000

Valore Velocità: 100

Valore conteggio: 1

Valore suddivisione: 1

Trigger: silenzioso

Legame: disabilitato

Scorrimento CV: disabilitato

Attivo: attivo

Armonizzatore: disabilitato

- In modalità CC, diversi parametri vengono inizializzati come segue.

Valore di controllo CC1: 0

Valore di controllo CC2: 0

Valore di controllo CC3: 0

Valore di controllo CC4: 0

Valore di controllo CC5: 0

CC: Silenzioso

Attivo: Attivo

Eliminazione di un pattern

- 1 Premere il pulsante **[PATTERN]**.
I 16 pad passano alla modalità Pattern.
 - 2 Tenere premuti i pulsanti **[COPY]** e **[PASTE]** e premere il pad del pattern che si desidera eliminare.
Il pattern viene eliminato e l'illuminazione del pad si spegne.
-

Eliminazione di un set di pattern

- 1 Tenere premuto il pulsante **[SHIFT]** e premere il pulsante **[PATTERN]**.
I 16 pad passano alla modalità Set di pattern.
 - 2 Tenere premuti i pulsanti **[COPY]** e **[PASTE]** e premere il pad del set di pattern che si desidera eliminare.
Il set di pattern impostato viene eliminato e l'illuminazione del pad si spegne.
-

Eliminazione di una nota

- 1 Premere il pulsante **[SCALE]**.
I 16 pad passa alla modalità Scale.
- 2 Premere il tasto **[▶]**.
La sequenza viene riprodotta.
- 3 Tenere premuti i pulsanti **[COPY]** e **[PASTE]** e premere il pad del valore passo che si desidera eliminare.
Mentre si tiene premuto il pad, viene eliminata a nota attivata nella riproduzione della sequenza impostata con il medesimo valore passo.

STEP SHIFT

Questa funzione consente di spostare tutti gli step del pattern corrente in avanti e indietro (inclusi gli step inattivi).

- 1 Tenere premuto il pulsante **[SHIFT]** e ruotare la manopola **[DIVIDE/CC5]**.

Ruotare verso sinistra per spostare gli step in avanti o verso destra per spostarli indietro.

- Quando si spostano in avanti gli step, il primo step della prima pagina diventa l'ultimo step dell'ultima pagina.
- Quando si spostano indietro gli step, l'ultimo step dell'ultima pagina diventa il primo step della prima pagina.

STEP JUMP

Questa funzione consente di spostare la posizione di riproduzione a uno step dei 16 pad per la riproduzione del pattern.

- 1 Tenere premuto il pulsante **[SHIFT]** e premere uno dei 16 pad. La posizione di riproduzione del pattern viene spostata al primo step del pad premuto.

FIXED LENGTH

Questa funzione fissa in maniera automatica la lunghezza del pattern a un numero predeterminato di battute.

Attivazione e disattivazione di FIXED LENGTH

1 Premere il pulsante **[FIXED LENGTH]**.

Il pulsante si accende e la funzione Lunghezza fissa viene attivata. Quando la riproduzione avviene alla lunghezza impostata, la posizione di riproduzione viene spostata al primo step per ripeterla.

- Quando si preme nuovamente il pulsante, questo si illumina con luce fioca e la funzione Lunghezza fissa viene disattivata.
- Quando durante la riproduzione viene attivata la funzione Lunghezza fissa, questa viene applicata alla prima battuta del bar successivo. Il pulsante **[FIXED LENGTH]** lampeggia finché non viene attivata la funzione Lunghezza fissa.

Nota

Per impostare Lunghezza fissa, fare riferimento a “Impostazione FIXED LENGTH” (pagina 159).

Sezione arrangiamento frase

Funzione SPEED MODULATION

È possibile creare un ritmo unico mediante la fluttuazione della velocità di riproduzione.

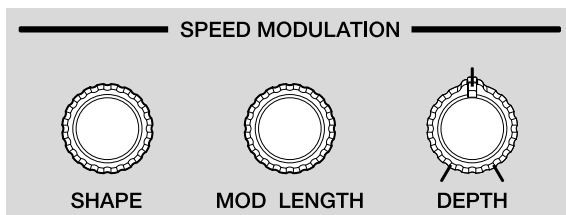

Esempio: sequenza di base

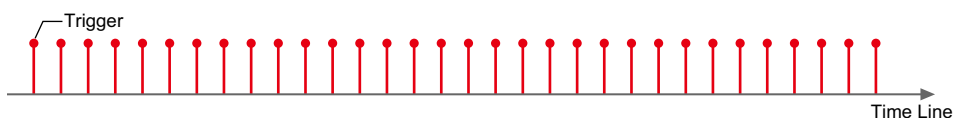

Esempio: sequenza aggiunta con modulazione della velocità

(1) Quando la Profondità è [32], (2) Quando la Profondità è [63]

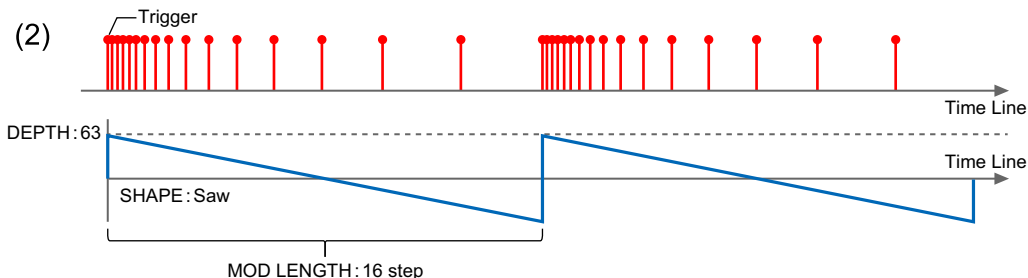
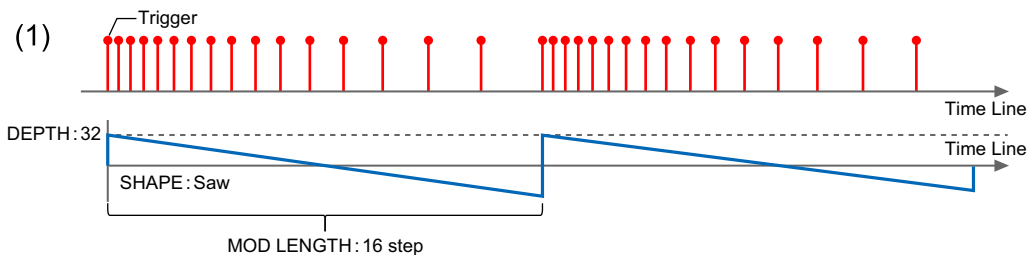

Sezione arrangiamento frase

La funzione Modulazione velocità offre le tre impostazioni seguenti.

- Shape (pagina 87)
Ruotare la manopola **[SHAPE]** per selezionare una forma d'onda da utilizzare per la modulazione.
- Lunghezza di modulazione (pagina 88)
Ruotare la manopola **[MOD LENGTH]** per impostare il ciclo di modulazione in step.
- Profondità (pagina 90)
Ruotare la manopola **[DEPTH]** per impostare la forza di modulazione.

Impostazione SHAPE

- 1 Ruotare la manopola **[SHAPE]** per selezionare una forma d'onda da utilizzare per la modulazione.

Sul display viene visualizzato il nome della forma d'onda prima e dopo la modifica.

(1) Forma d'onda prima della modifica, (2) Forma d'onda dopo la modifica



- Se la manopola non viene ruotata per un determinato periodo di tempo, il display torna allo stato precedente.

- È possibile selezionare una delle seguenti forme d'onda.

(1) Triangle1

(2) Triangle2

(3) Sine

(4) Cosine

(5) Saw

(6) Square

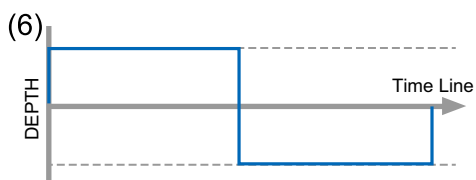
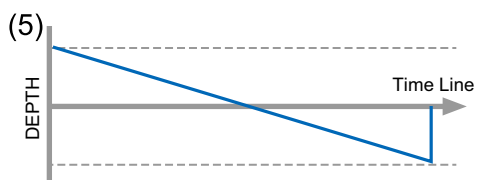
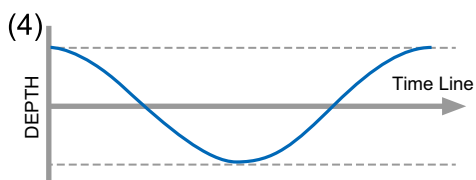
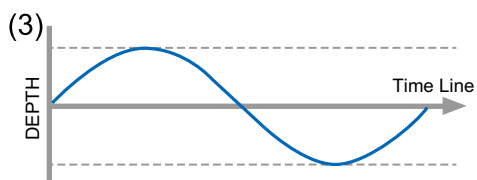
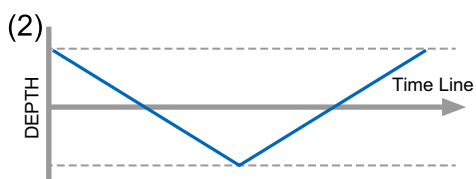
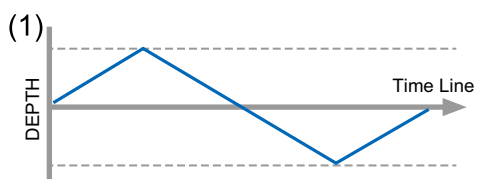

Impostazione MODULATION LENGTH

- 1 Ruotare la manopola **[MOD LENGTH]** per impostare il ciclo di modulazione.

Sul display viene visualizzato il valore prima e dopo la modifica.

La gamma può essere impostata in step da **[2 step]** a **[64 step]**.

(1) Valore prima della modifica, (2) Valore dopo la modifica



- Se la manopola non viene ruotata per un determinato periodo di tempo, il display torna allo stato precedente.
- Anche se viene modificata la direzione dello step o la lunghezza del pattern, il ciclo impostato viene mantenuto.

Sezione arrangiamento frase

Esempio: quando si ruota verso sinistra o destra la manopola **[MOD LENGTH]** dell'onda per modificare il valore impostato

(1) **[32 step]**, (2) **[16 step]**, (3) **[8 step]**

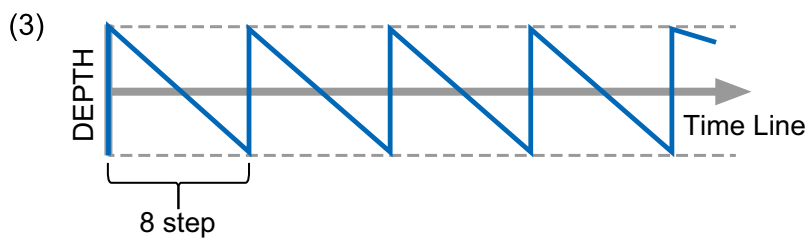
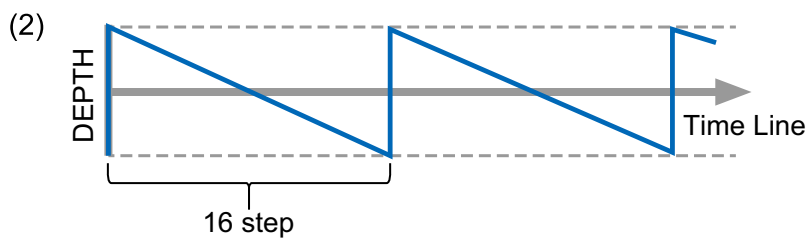
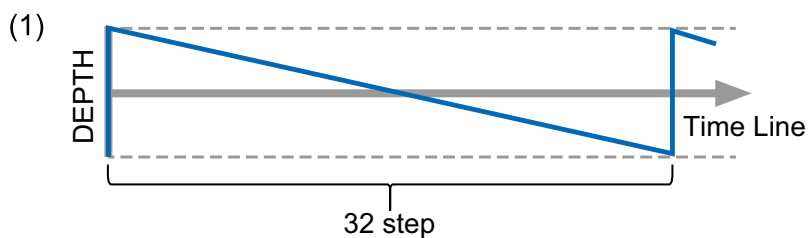

Impostazione DEPTH

- 1 Ruotare la manopola **[DEPTH]** per modificare l'intensità con cui la modulazione interessa il pattern.

Sul display viene visualizzato il valore prima e dopo la modifica.

(1) Valore prima della modifica, (2) Valore dopo la modifica

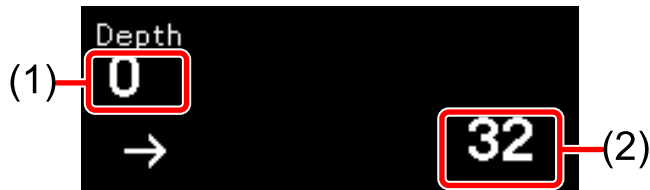

- Se la manopola non viene ruotata per un determinato periodo di tempo, il display torna allo stato precedente.
- L'intervallo dell'intensità è compreso tra **[-64]** e **[0]** e **[63]**.
- Quando **[Depth]** è impostato su **[0]**, al pattern non verrà aggiunta alcuna modulazione.

Esempio: quando si ruota la manopola **[DEPTH]** verso sinistra o destra per l'onda Saw al fine di modificare il valore impostato

(1) **[0]**, (2) **[32]**, (3) **[63]**, (4) **[-32]**, (5) **[-64]**

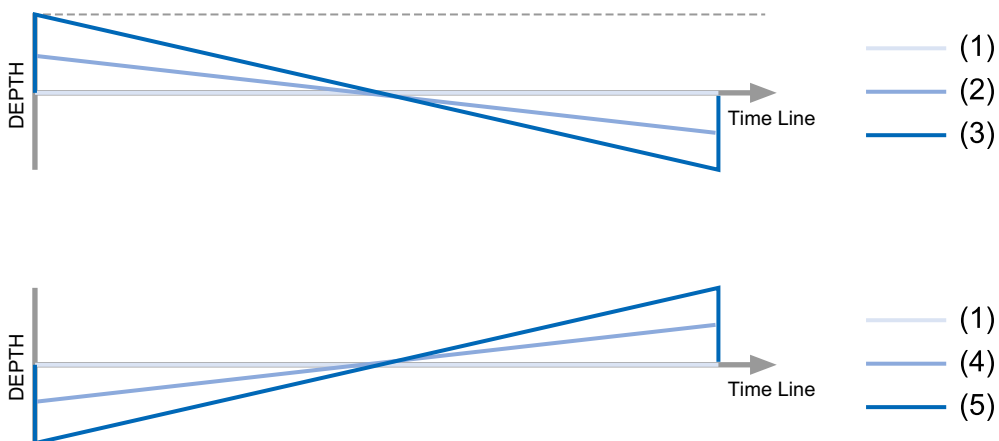

Funzione MELODIC CONTROL

Con questa funzione è possibile modificare facilmente l'atmosfera complessiva di una frase modificando la scala o la chiave del pattern o utilizzando l'arpeggiatore.

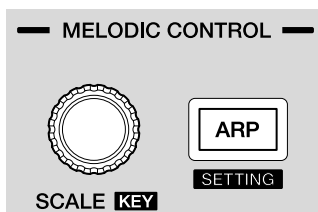

La funzione Controllo melodico offre le tre impostazioni seguenti.

- Impostazioni Scale (pagina 92)
- Impostazioni Key (pagina 95)

Commutare i 16 pad alla modalità Scale (pagina 42), impostare la scala o la chiave per la riproduzione. Il valore passo della nota sul pattern corrente viene corretto automaticamente in base alla scala o alla chiave impostata.

Impostare la chiave della scala selezionata nelle impostazioni Scale.

- Impostazioni Arpeggiator (pagina 96)

Quando la funzione Arpeggiator è abilitata, le note attivate vengono riprodotte come arpeggi durante la riproduzione della sequenza.

Inoltre, anche durante l'arresto della riproduzione della sequenza, la riproduzione con arpeggio viene eseguita con le note attivate premendo i pad.

Le impostazioni Arpeggiator sono le seguenti:

- Arpeggiator Rate (pagina 150)
- Arpeggiator Style (pagina 150)
- Arpeggiator Range (pagina 150)
- Arpeggiator Gate Length (pagina 151)

Impostazione Scale

- 1 Per selezionare un nome di scala, ruotare la manopola **[SCALE]**.
Sul display viene visualizzato il nome della scala prima e dopo la modifica.
(1) Nome scala prima della modifica, (2) Nome scala dopo la modifica



- Dopo aver selezionato il nome della scala che si desidera impostare, il display torna allo stato precedente dopo un determinato periodo di tempo senza operazioni.

Le scale impostabili con la funzione Controllo melodico sono le seguenti.

Nome scala	Indicazioni sul display	Nota costituente (C come keynote)
Cromatico	([CHROMA]):	C C# D D# E F F# G G# A A# B
Ionico	([IONIAN]):	C D E F G A B
Dorico	([DORIAN]):	C D Eb F G A Bb
Frigio	([PHRYGIAN]):	C Db Eb F G Ab Bb
Lidio	([LYDIAN]):	C D E F# G A B
Misolidio	([MIXOLYDN]):	C D E F G A Bb
Eolio	([AEOLIAN]):	C D Eb F G Ab Bb
Locrio	([LOCRIAN]):	C Db Eb F Gb Ab Bb
Pentatonico maggiore	([M. PENTA]):	C D E G A
Pentatonico minore	([m. PENTA]):	C Eb F G Bb
Tono intero	([WHOLE T.]):	C D E F# Ab Bb
Diminuita	([DIMINISH]):	C D Eb F Gb G# A B

Sezione arrangiamento frase

Diminuita combinazione	([COMBO D]): C Db Eb bF bG G A Bb
Alterato	([ALTERED]): C Db D# E F# Ab Bb
Blues maggiore	([M. BLUES]): C D D# E G A
Blues minore	([m. BLUES]): C D# F F# G A#
Raga Bhairav	([RAGA B.]): C Db E F G Ab B
Raga Gamanasrama	([RAGA G.]): C Db E F# G A B
Raga Todi	([RAGA T.]): C Db Eb F# G Ab B
Hawaiano	([HAWAIIAN]): C D Eb G A
Ryukyu	([RYUKYU]): C E F G B
Miyakobushi giapponese	([JP MIYAKO]): C Db F G Ab
Minore armonico	([HARMO m.]): C D Eb F G Ab B

Quando si modifica la scala, i 16 pad in modalità Scale (pagina 42) o il valore passo della nota sul pattern corrente vengono modificati come segue.

Modalità Scale

Esempio: quando si passa dalla scala cromatica ([CHROMA]) (1) con C come nota chiave, alla scala Blues minore ([m.BLUES]) (2)

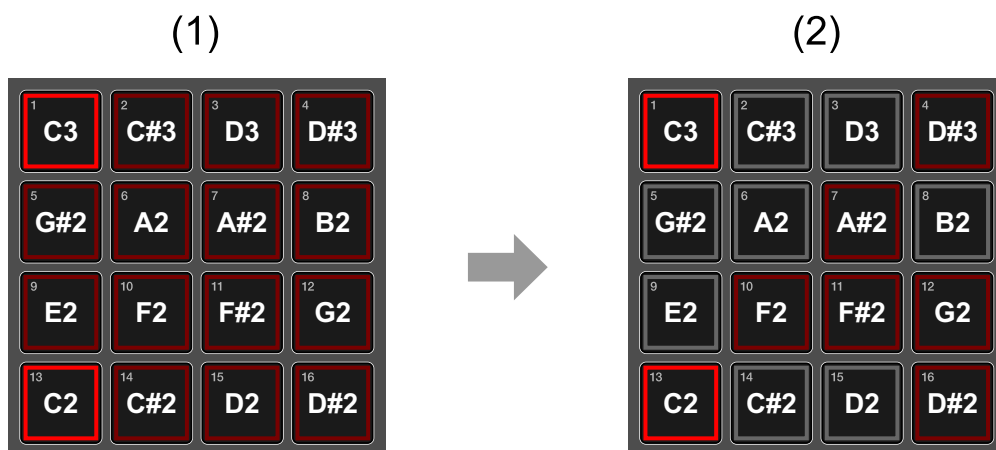

Sezione arrangiamento frase

- Lo stato di illuminazione di ciascun pad indica i seguenti stati.
 - Illuminato in rosso: nota chiave di ogni scala
 - Illuminato in rosso fioco: nota costituente della scala
 - Off: la nota non esiste nella scala

Pattern corrente

Esempio: quando si passa dalla scala cromatica ([**CHROMA**]) alla scala Blues minore ([**m.BLUES**]) nella chiave di C.

(1) Un pattern creato nella scala cromatica

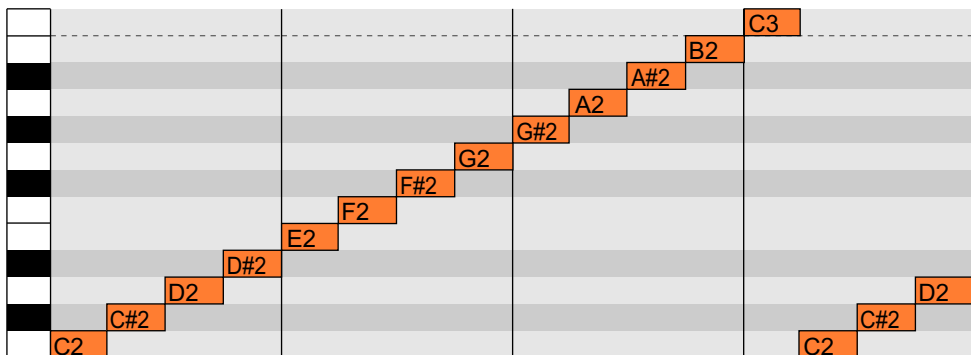

(2) Il medesimo pattern di cui sopra cambiato in scala Blues minore in chiave C

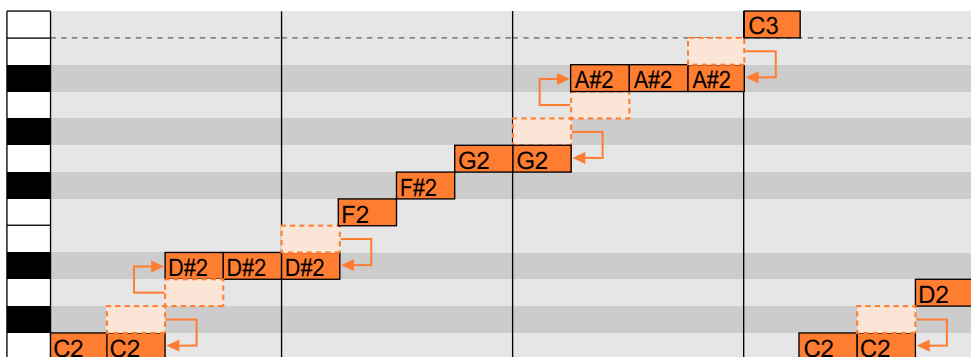

Impostazione di KEY

- 1 Tenere premuto il pulsante **[SHIFT]** e ruotare la manopola **[SCALE]** per selezionare la chiave.

Sul display viene visualizzata la chiave prima e dopo la modifica.

(1) Chiave prima della modifica, (2) Chiave dopo la modifica

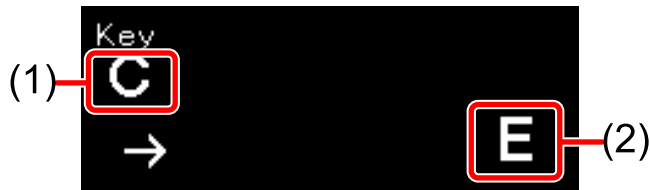

- Dopo aver selezionato la chiave che si desidera impostare, e trascorso un determinato periodo senza operazioni, il display torna allo stato precedente.

Quando si modifica la chiave, la nota chiave in modalità scala passa alla chiave impostata, come si vede nel seguente esempio.

Esempio: quando si modifica la chiave di Blues minore da C (1) a E (2)

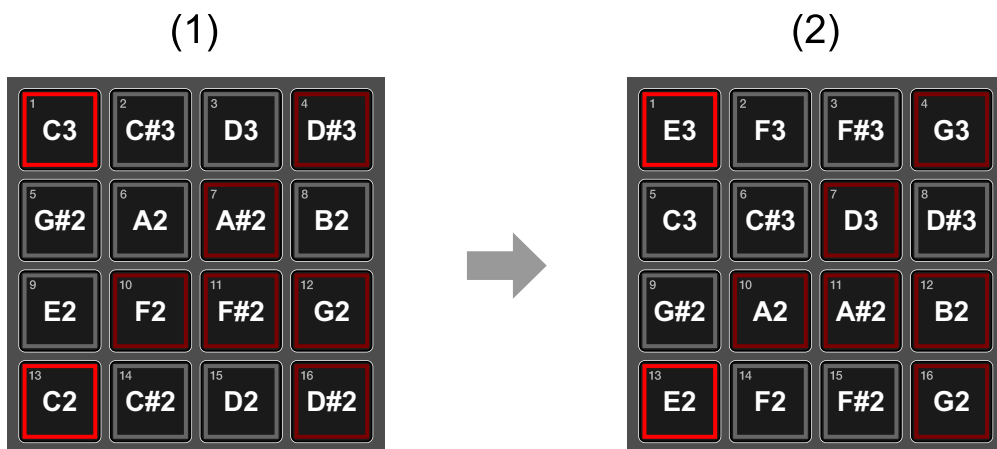

La nota chiave sulla scala del pattern corrente viene anche modificata nella chiave impostata e il pattern viene trasposto.

Uso di ARPEGGIATOR

Quando la funzione Arpeggio è abilitata, le note attivate vengono riprodotte come arpeggi nella riproduzione della sequenza. Inoltre, anche durante l'arresto della riproduzione della sequenza, la riproduzione con arpeggio viene eseguita con le note attivate premendo i pad.

❖ Attivazione e disattivazione della modalità ARPEGGIATOR

1 Premere il pulsante **[ARP]**.

Il pulsante **[ARP]** si accende e viene abilitata la modalità Arpeggiator.

- Quando si preme nuovamente il pulsante, la luce si affievolisce e la modalità Arpeggiator viene disattivata.

Nota

Per l'impostazione Arpeggiator, fare riferimento a "Impostazioni ARPEGGIATOR" (pagina 149).

Funzione GROOVE CONTROL

Per la funzione Swing o Groove Bend, è possibile creare il proprio ritmo alternando la temporizzazione dell'attivazione in tempo reale.

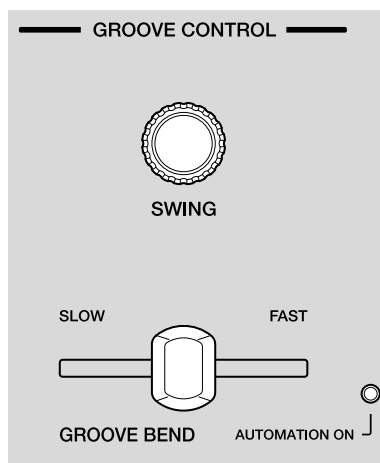

Uso di SWING

La funzione Swing consente di ritardare la temporizzazione dell'attivazione e di creare diversi ritmi.

- 1 Ruotare la manopola **[SWING]** per impostare il valore di Swing. Sul display viene visualizzato il valore prima e dopo la modifica.
 - Il valore può essere impostato con una percentuale che va da **[0]** % a **[100]** %.

(1) Valore prima della modifica, (2) Valore dopo la modifica



Sezione arrangiamento frase

- Se il valore impostato viene modificato da **[0]** % a **[100]** %, la temporizzazione di attivazione dello step uniforme verrà ritardata. Con impostazione **[0]** %, non vi è effetto Swing. Con impostazione **[100]** %, la temporizzazione dell'attivazione viene sfalsata alla posizione di 1/32T.
- Se la manopola non viene ruotata per un determinato periodo di tempo, il display torna allo stato precedente.

Nota

Lo swing interessa solo l'attivazione della sequenza all'interno dell'unità. Non interessa l'uscita timing clock dall'unità.

Utilizzo di GROOVE BEND

È possibile alternare la temporizzazione dell'attivazione utilizzando il cursore **[GROOVE BEND]**.

Consente di applicare ritmi alla frase, come se si stesse suonando effettivamente lo strumento.

1 Spostare il cursore **[GROOVE BEND]**.

È possibile trascinare intenzionalmente le attivazioni muovendo il cursore verso sinistra e velocizzare spostando il cursore verso destra.

- In base alle operazioni del cursore **[GROOVE BEND]**, la temporizzazione dell'attivazione ritarda di almeno 1 fase.

Sezione arrangemento frase

Esempio: spostare il cursore **[GROOVE BEND]**

- (1) Temporizzazione dell'attivazione normale
- (2) Temporizzazione dell'attivazione spostata da **[GROOVE BEND]**
- (3) Il periodo in cui si sposta il cursore **[GROOVE BEND]** verso sinistra
- (4) Il periodo in cui si sposta il cursore **[GROOVE BEND]** verso destra

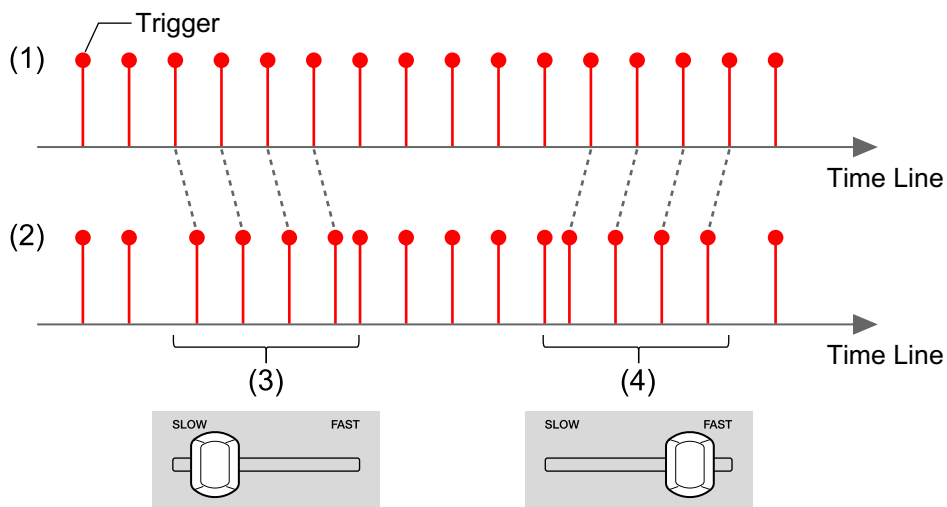

Funzione RUNNING DIRECTION

È possibile creare facilmente una nuova fase da un pattern modificando la direzione di riproduzione della sequenza sui 16 pad.

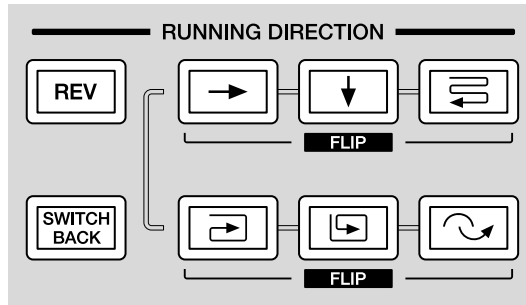

Impostazione della direzione della sequenza

- 1 Premere il pulsante [→], [↓], [←], [⇐], [↶] o [↷].
Il pulsante premuto si illumina in arancione e la direzione della sequenza cambia come descritto di seguito in “Avanzamento di pulsante e sequenza”.
 - Quando si tiene premuto il pulsante **[SHIFT]** e si preme ogni pulsante, la direzione si riflette orizzontalmente.

Avanzamento di pulsante e sequenza

Pulsante →

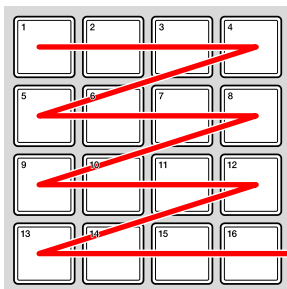

Pulsante **[SHIFT]** + pulsante →

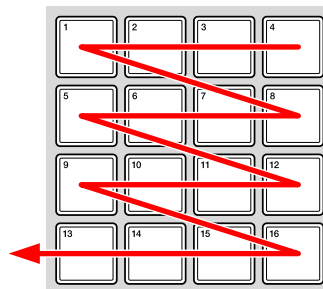

Sezione arrangiamento frase

Pulsante ↓

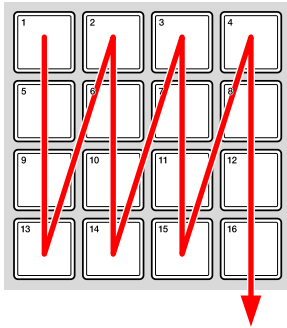

Pulsante [SHIFT] + pulsante ↓

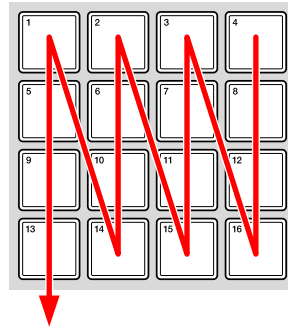

Pulsante ⇐

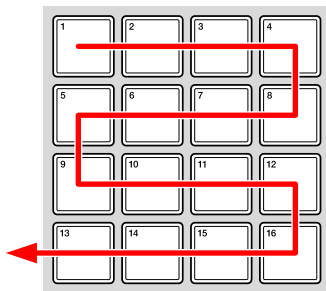

Pulsante [SHIFT] + pulsante ⇐

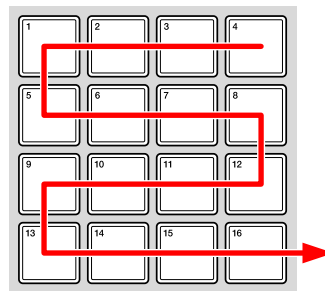

Pulsante ⇨

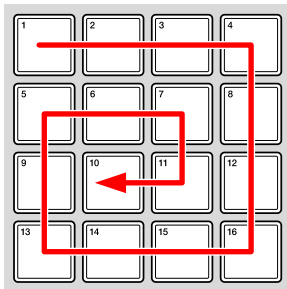

Pulsante [SHIFT] + pulsante ⇨

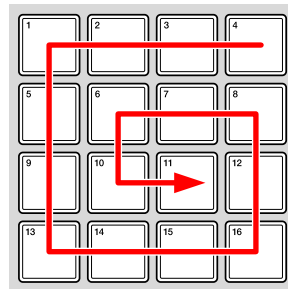

Pulsante ⇩

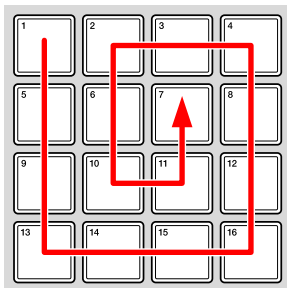

Pulsante [SHIFT] + pulsante ⇩

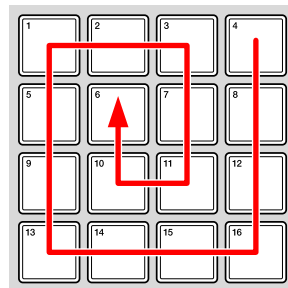

Sezione arrangiamento frase

Pulsante ↻

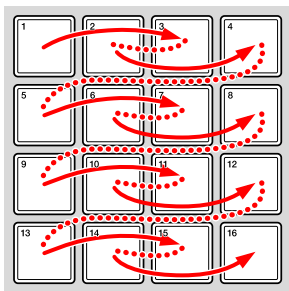

Pulsante **[SHIFT]** + pulsante ↻

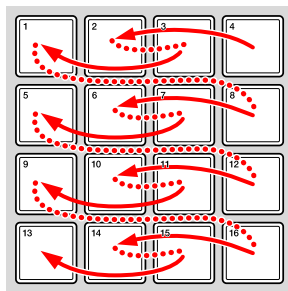

Inversione dell'avanzamento dello step (REVERSE)

Invertire la direzione impostata da “Impostazione della direzione della sequenza” (pagina 100).

1 Premere il pulsante **[REV]**.

Il pulsante si illumina in giallo-verde e la direzione viene invertita.

- Per riportare la direzione a quella originale, premere nuovamente il pulsante per spegnere l'illuminazione.

Esempio: avanzamento step con il pulsante **[→]**

REV off

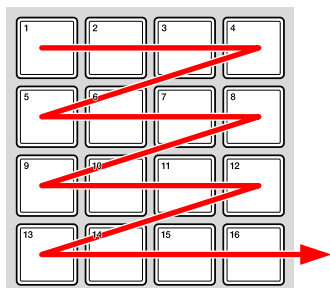

REV on

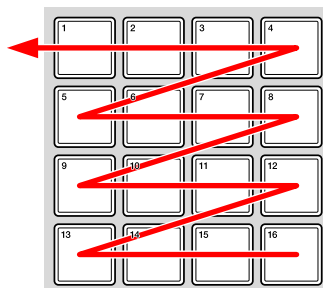

Spostare lo step avanti e indietro (SWITCH BACK)

L'avanzamento si sposta in avanti e indietro tra il primo e l'ultimo step del pattern, in base alla direzione impostata da "Impostazione della direzione della sequenza" (pagina 100).

1 Premere il pulsante **[SWITCH BACK]**.

Il pulsante si illumina in giallo-verde e l'avanzamento si sposta in avanti e indietro tra il primo e l'ultimo step.

- Per disattivare questa impostazione, premere nuovamente il pulsante per spegnere l'illuminazione.

Esempio: avanzamento step con il pulsante **[->]**

SWITCH BACK off

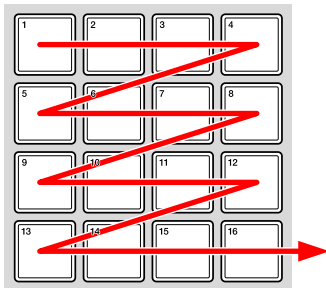

SWITCH BACK on

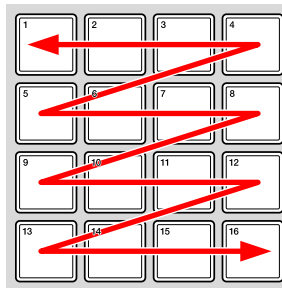

Funzione SPEED CONTROL

Modificare la velocità di riproduzione del pattern corrente in tempo reale per creare in maniera intuitiva una frase elaborata.

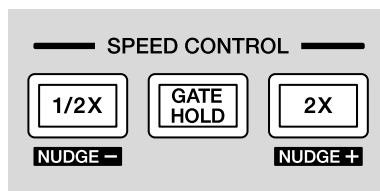

Dimezzare la velocità di riproduzione del pattern corrente

1 Durante la riproduzione della sequenza, tenere premuto il pulsante **[1/2X]**.

Mentre si tiene premuto il pulsante, questo si accende e la velocità del pattern corrente viene dimezzata.

- Mentre si tiene premuto il pulsante, la velocità di riproduzione cambia mantenendo la posizione di riproduzione precedente in sottofondo. Quando il pulsante viene rilasciato si spegne, la velocità di riproduzione torna al valore normale e la riproduzione inizia dalla posizione di riproduzione precedente.
- Quando la velocità di riproduzione viene dimezzata, la lunghezza del gate di ogni nota non raddoppia.
- Il BPM non viene modificato.

Uso di GATE HOLD del pattern corrente

L'emissione della nota attivata viene trattenuta, in modo che la performance cambi come se la frase fosse stata interrotta.

1 Durante la riproduzione della sequenza, tenere premuto il pulsante **[GATE HOLD]**.

Mentre si tiene premuto il pulsante, questo si accende e l'emissione della nota attivata viene trattenuta.

- Mentre si tiene premuto il pulsante, l'emissione della nota attivata viene trattenuta mantenendo la posizione di riproduzione precedente in sottofondo. Quando il pulsante viene rilasciato si spegne, la funzione Gate Hold viene annullata la riproduzione inizia dalla posizione di riproduzione precedente.
- Il BPM non viene modificato.

Nota

In base alle impostazioni dell'apparecchiatura esterna collegata, il suono in uscita potrebbe non essere trattenuto.

Raddoppiare la velocità di riproduzione del pattern corrente

1 Durante la riproduzione della sequenza, tenere premuto il pulsante **[2X]**.

Quando si tiene premuto il pulsante, questo si accende e la velocità del pattern corrente viene raddoppiata.

- Mentre si tiene premuto il pulsante, la velocità di riproduzione cambia mantenendo la posizione di riproduzione precedente in sottofondo. Quando il pulsante viene rilasciato si spegne, la velocità di riproduzione torna al valore normale e la riproduzione inizia dalla posizione di riproduzione precedente.
- Il BPM non viene modificato.

Funzionamento di NUDGE

Aumentando o diminuendo temporaneamente il BPM di questa unità, è possibile eseguire manualmente il beat match sequenze interne o il beat match con apparecchiature esterne.

- 1 Durante la riproduzione della sequenza, tenere premuto il pulsante **[SHIFT]** e tenere premuto il pulsante **[2X]** o **[1/2]**.
Mentre si tiene premuto il pulsante **[2X]**, il BPM si velocizza. Mentre si tiene premuto il pulsante **[1/2]**, il BPM rallenta.
 - Quando il pulsante viene rilasciato, il BPM torna al valore precedente.
 - Quando si utilizza Nudge, il BPM può arrivare fino a ± 5 BPM in un secondo.
 - Si applica a tutte le tracce.

Funzione RHYTHMIC CONTROL

È possibile creare facilmente riempimenti e nuove frasi creando il loop di una parte di pattern o modificando la probabilità di attivazioni.

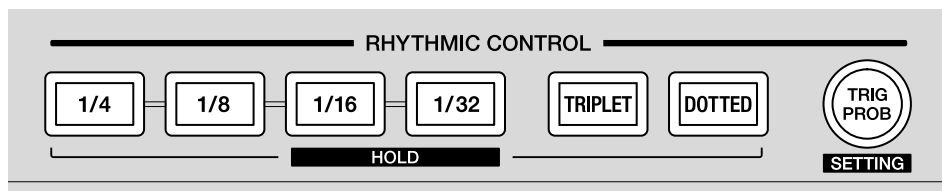

Parti di loop di un modello

Questa funzione esegue il loop della riproduzione nel punto in cui il pattern viene riprodotto.

- 1 Durante la riproduzione del pattern, tenere premuto il pulsante **[1/4]**, **[1/8]**, **[1/16]** o **[1/32]**.
Mentre si tiene premuto il pulsante, questo si accende e la riproduzione del loop viene ripetuta.
 - La lunghezza del loop di ciascun pulsante è la seguente.
Pulsante **[1/4]**: 4 fasi
Pulsante **[1/8]**: 2 fasi
Pulsante **[1/16]**: 1 fase
Pulsante **[1/32]**: 1/2 fase
 - Quando si rilascia il pulsante, la sua illuminazione si affievolisce e la funzione viene annullata.
 - Quando si tiene premuto il pulsante, la riproduzione in loop viene ripetuta con il punto (fase) di riproduzione trattenuto in sottofondo. Quando il pulsante viene rilasciato, l'illuminazione si attenua, la riproduzione in loop viene annullata e la riproduzione continua dal punto precedente.

Sezione arrangiamento frase

- Mentre si tiene premuto il pulsante **[SHIFT]** e si preme uno dei pulsanti, la riproduzione in loop viene ripetuta anche se il pulsante viene rilasciato (funzione Trattieni).

Mentre si tiene premuto il pulsante, premere uno dei pulsanti per annullare la riproduzione in loop.

2 Durante la fase 1, tenere premuto il pulsante **[TRIPLET]** o **[DOTTED]**.

La riproduzione in loop viene ripetuta a 2/3 della lunghezza di step mentre viene premuto **[TRIPLET]** e 3/2 mentre viene premuto **[DOTTED]**.

- La lunghezza di loop di ogni combinazione del pulsante **[TRIPLET]** o **[DOTTED]** viene visualizzata come segue.

[1/4] + [DOTTED]: 6 fasi

[1/4]: 4 fasi

[1/4] + [TRIPLET]: 8/3 fase

[1/8] + [DOTTED]: 3 fasi

[1/8]: 2 fasi

[1/8] + [TRIPLET]: 4/3 fase

[1/16] + [DOTTED]: 3/2 fase

[1/16]: 1 fase

[1/16] + [TRIPLET]: 2/3 fase

[1/32] + [DOTTED]: 3/4 fase

[1/32]: 1/2 fase

[1/32] + [TRIPLET]: 1/3 fase

- La lunghezza del loop può differire da quanto sopra indicato in base all'impostazione del valore conteggio.
- Quando viene rilasciato il pulsante **[TRIPLET]** o **[DOTTED]**, l'illuminazione del pulsante si affievolisce e l'effetto viene annullato.
- Quando si preme il pulsante **[TRIPLET]** o **[DOTTED]** mentre si tiene premuto il pulsante **[SHIFT]**, l'effetto continuerà anche rilasciando il pulsante (funzione Trattieni). In questo momento, sono premuti contemporaneamente anche i pulsanti **[1/4]**, **[1/8]**, **[1/16]** e **[1/32]**.

Se si preme il pulsante **[TRIPLET]** o **[DOTTED]** nel corso della funzione Trattieni, l'effetto viene annullato.

TRIG PROB (probabilità di attivazione)

È possibile impostare la probabilità di attivazioni in un pattern. In base alla probabilità impostata, l'attivazione per ogni step verrà abilitata o disabilitata casualmente.

❖ Attivazione e disattivazione di TRIG PROB

1 Premere il pulsante [TRIG PROB].

Il pulsante si accende e la funzione Trigger Probability viene attivata.

- Premere nuovamente il pulsante per affievolire l'illuminazione e spegnere la funzione Trigger Probability.

Nota

Per l'impostazione della probabilità di attivazione, fare riferimento a "Impostazioni TRIG PROB (probabilità di attivazione)" (pagina 151).

Sezione globale

UNDO

È possibile annullare specifiche operazioni dell'unità e ripristinare lo stato precedente. L'unità è in grado di registrare fino a 16 operazioni passate e ripristinare uno degli stati.

È possibile annullare le seguenti operazioni.

- Aggiunta di modifiche a una sequenza
- Operazione di modulazione della velocità
- Impostazioni Scala e Chiave
- Impostazione arpeggiatore
- Impostazione swing
- Impostazione direzione di esecuzione
- Impostazione probabilità di attivazione
- Impostazione lunghezza fissa

- 1 Tenere premuto il pulsante **[SHIFT]** e premere il pulsante **[●]** (registrazione).

Sul display vengono visualizzate le operazioni passate.

- (1) Numero cronologia, (2) Numero traccia, (3) Numero pattern, (4) Operazione

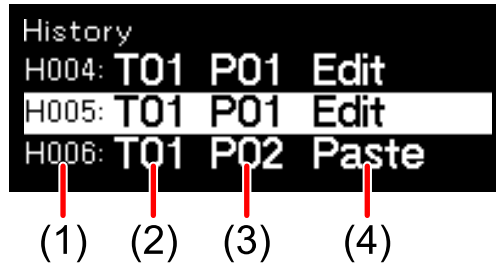

- Tenere premuto il pulsante **[SHIFT]** per rimanere nel menu Cronologia.
 - Le operazioni indicano i seguenti stati.
 - Edit: quando al pattern viene aggiunta qualsiasi modifica
 - Paste: quando viene incollato un pattern copiato
 - Delete: un pattern viene eliminato
 - Random: quando viene utilizzato il riproduttore casuale
- 2 Ruotare la manopola selettore per selezionare il numero della cronologia che si desidera ripristinare.

Il numero della cronologia selezionato viene evidenziato. Una volta selezionato un punto della storia, le indicazioni di pulsanti e pad vengono ripristinate di conseguenza.

 - Quando si preme il pulsante **[●]** (registrazione) mentre si tiene premuto il pulsante **[SHIFT]**, si torna indietro di una storia.

TIME WARP

L'unità registra automaticamente in background tutte le informazioni sulle tracce interne, consentendo di riprodurre e salvare i pattern riprodotti in precedenza e i nuovi pattern.

1 Premere il pulsante **[TIME WARP]**.

Il pulsante si accende e viene abilitata la modalità Avvolgimento temporale. Sul display viene visualizzata la lunghezza del pattern (Length) e l'anteprima del punto di partenza.

- La temporizzazione al passaggio alla modalità Avvolgimento temporale è la prima battuta del bar successivo. Se viene premuto il pulsante **[TIME WARP]** quando viene riprodotto nuovamente un bar, l'unità attenderà la battuta accentata del bar successivo (il pulsante **[TIME WARP]** lampeggia), quindi entra in modalità Avvolgimento temporale (il pulsante **[TIME WARP]** si illumina).
- I pad che si illuminano in modo intenso si trovano nel range di anteprima. Per avviare l'anteprima, è possibile selezionare i pad con luce fioca. Non è possibile avviare l'anteprima con i pad che non sono illuminati.
- Non è possibile modificare il pattern durante la modalità Avvolgimento temporale.
- Nell'unità è possibile registrare automaticamente fino a 256 step (16 bar) di informazioni sulla performance. Informazioni sulla performance precedenti ai 256 step verranno sovrascritte da informazioni nuove.
- Per uscire dalla modalità Avvolgimento temporale, premere il pulsante **[TIME WARP]** in modo che l'illuminazione del pulsante si affievolisca.

2 Per selezionare una lunghezza del pattern (Length), ruotare la manopola seletttrice.

È possibile impostare la lunghezza del pattern (Length) per l'anteprima. È possibile selezionare un valore di impostazione pari a **[1 bar]**, **[2 bars]**, **[3 bars]** e **[4 bars]**.

- La lunghezza del pattern sarà la lunghezza del nuovo pattern salvato.

3 Premere il pad desiderato per avviare la visualizzazione in anteprima.

L'unità riproduce il loop con la lunghezza pattern specificata dal pad che era stato premuto.

- Il pattern di cui viene visualizzata l'anteprima riparte ogni volta che viene premuto un pad.
- Per arrestare l'anteprima, premere il pulsante **[■]** (arresto).
- La lunghezza di un pad è 1 Bar.
- Pad 1 è la posizione di partenza meno recente dei pattern salvati, mentre il pad 16 è il più recente.

(1) La lunghezza del pattern per l'anteprima

(2) La posizione in cui inizia l'anteprima

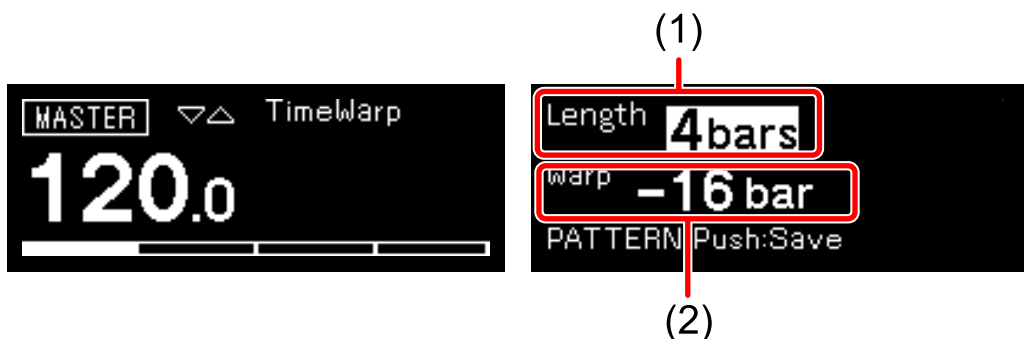

4 Premere il pulsante **[PATTERN]**.

Il pulsante si illumina in verde e i 16 pad mostrano lo stato pattern della traccia corrente. I 16 pad del pattern corrente si illuminano in modo intenso. I pad con pattern salvati sono illuminati con luce fioca. I pad in cui non sono presenti pattern salvati non si illuminano.

5 Premere il pad desiderato per salvare il pattern visualizzato in anteprima.

Il pattern viene salvato e il pad premuto si illumina.

- Non è possibile salvare un pattern in un pad con il pattern corrente.
- Per tornare alla modalità Avvolgimento temporale senza salvare il pattern, premere nuovamente il pulsante **[PATTERN]** in modo che l'illuminazione del pulsante si attenui.

Modifica delle impostazioni

È possibile modificare le impostazioni dell'unità utilizzando il menu GLOBAL o i pulsanti, a seconda delle impostazioni.

Impostazioni GLOBAL

Premere il pulsante **[GLOBAL]** per entrare nel menu GLOBAL.

Elenco delle voci di impostazione

Le figure tra parentesi indicano le pagine di riferimento.

L'impostazione predefinita è indicata con un *.

❖ Impostazioni [Project] (23)

Create New (23)	-
Open(recent) (24)	-
Open(by creation) (24)	-
Open(by name) (24)	-
Save (25)	-
Save As (25)	-
Rename & Save (26)	-
Delete (27)	-

Modifica delle impostazioni

❖ Impostazione [Brightness] (122)

Display (122)	1, 2* su 4
Buttons Full Lit (122)	1 su 4*, 5
Pads Full Lit (122)	1 su 3*, 4
Pads Dim Lit (122)	1 su 3*, 4

❖ Impostazione [Pad] (123)

Velocity (123)	Disable, Enable*
Velocity Curve (123)	Soft 3, Soft 2*, Soft 1, Linear, Hard
Velocity Threshold (123)	Low 4 su Normal* su High 11
Velocity Sensitivity (123)	Light 11 su Normal* su Heavy 4

❖ Impostazione [CV/GATE OUT] (124)

CV/GATE1 From (124)	Disable*, MIDI Ch.1 su MIDI Ch.16, USB Ch.1 su USB Ch.16
CV/GATE2 From (124)	Disable*, MIDI Ch.1 su MIDI Ch.16, USB Ch.1 su USB Ch.16

Modifica delle impostazioni

❖ Impostazione [CV] (125)

CV1 Range (125)	Hz/V 8V, V/Oct 1V, V/Oct 2V, V/Oct 5V*, V/Oct 10V, V/Oct -5V
CV1 Ref. Note (126)	<ul style="list-style-type: none">• Quando [Middle C] dell'impostazione [Etc] è impostato su [C3]: C-2 su C1* su C6• Quando [Middle C] dell'impostazione [Etc] è impostato su [C4]: C-1 su C2* su C7• Quando [Middle C] dell'impostazione [Etc] è impostato su [C5]: C0 su C3* su C8
CV2 Range (127)	Hz/V 8V, V/Oct 1V, V/Oct 2V, V/Oct 5V*, V/Oct 10V, V/Oct -5V
CV2 Ref. Note (128)	<ul style="list-style-type: none">• Quando [Middle C] dell'impostazione [Etc] è impostato su [C3]: C-2 su C1* su C6• Quando [Middle C] dell'impostazione [Etc] è impostato su [C4]: C-1 su C2* su C7• Quando [Middle C] dell'impostazione [Etc] è impostato su [C5]: C0 su C3* su C8

Modifica delle impostazioni

❖ Impostazione [GATE] (129)

GATE1 Mode (129)	S-Trigger, V-Trigger 5V*, V-Trigger 10V
GATE1 Polarity (130)	-, +*
GATE2 Mode (130)	S-Trigger, V-Trigger 5V*, V-Trigger 10V
GATE2 Polarity (130)	-, +*

❖ Impostazione [Sync Common] (131)

Sync Source (131)	DIN MIDI, USB MIDI, DIN SYNC, CLOCK, Internal*
Master Clock Mode (131)	Disable, Enable*

❖ Impostazione [DIN SYNC] (132)

OUT1 Sync Mode (132)	Sync24*, Sync48
OUT1 Cont/Rst Start (133)	Disable*, Enable
OUT2 Mode (133)	IN*, OUT
OUT2 Sync Mode (133)	Sync24*, Sync48
OUT2 Cont/Rst Start (134)	Disable*, Enable

❖ Impostazione [CLOCK] (135)

OUT Sync Mode (135)	1ppqn, 2ppqn, 4ppqn, 24ppqn*, 48ppqn
OUT Polarity (136)	-, +*
IN Sync Mode (136)	1step, 1ppqn, 2ppqn, 4ppqn, 24ppqn*, 48ppqn, Gate
IN Polarity (138)	-, +*

Modifica delle impostazioni

❖ Impostazione [MIDI IN] (139)

Sync (139)	Disable, Receive*
Start/Stop (139)	Disable, Receive*
Rec Channel (139)	Disable, MIDI Ch.All*, MIDI Ch.1 su MIDI Ch.16, USB Ch.All, USB Ch.1 su USB Ch.16

❖ Impostazione [MIDI OUT] (140)

OUT1 Mode (140)	MIDI OFF, OUT*, OUT+MIDI IN, OUT+USB IN
OUT1 Sync (140)	Disable, Send*
OUT1 Start/Stop (140)	Disable, Send*
OUT2 Mode (141)	MIDI OFF, OUT, OUT+MIDI IN, OUT+USB IN, THRU (MIDI IN)*, THRU (USB IN)
OUT2 Sync (141)	Disable, Send*
OUT2 Start/Stop (141)	Disable, Send*
USB Sync (141)	Disable, Send*
USB Start/Stop (142)	Disable, Send*

Modifica delle impostazioni

❖ Impostazione [Randomizer] (143)

Pitch Min (143)	<ul style="list-style-type: none"> • Quando [Middle C] dell'impostazione [Etc] è impostato su [C3]: C-2 su C3* su G8 • Quando [Middle C] dell'impostazione [Etc] è impostato su [C4]: C-1 su C4* su G9 • Quando [Middle C] dell'impostazione [Etc] è impostato su [C5]: C-0 su C5* su G10
Pitch Max (143)	<ul style="list-style-type: none"> • Quando [Middle C] dell'impostazione [Etc] è impostato su [C3]: C-2 su C4* su G8 • Quando [Middle C] dell'impostazione [Etc] è impostato su [C4]: C-1 su C5* su G9 • Quando [Middle C] dell'impostazione [Etc] è impostato su [C5]: C-0 su C6* su G10
Gate Min (143)	0.125 Steps* su 16 Steps
Gate Max (144)	0.125 Steps su 1 Step* su 16 Steps
Velocity Min (144)	0 su 60* su 127
Velocity Max (144)	0 su 100* su 127
CC Min (144)	0* su 127
CC Max (144)	0 su 127*

Modifica delle impostazioni

❖ Impostazione [Etc] (145)

Middle C (145)	C3, C4*, C5
Auto Power Off (145)	Disable, Enable*
Step Preview (145)	Disable, Enable*, Ena(Mute Cur Tr), Ena(Mute All Tr), Ena(Stop/ Pause)
Reset All Settings (146)	-
Restore Demo (146)	-
System Info (146)	-

Funzionamento del menu GLOBAL

- 1 Premere il pulsante **[GLOBAL]**.
Sul display viene visualizzato il menu GLOBAL.



- 2 Ruotare la manopola selettore per selezionare un'impostazione e premere.
L'evidenziazione passa al valore della voce selezionata.
Sul display vengono visualizzati i valori prima e dopo la modifica.
 - Premere il pulsante **[BACK]** per tornare all'indicazione precedente.
 - È possibile passare alla categoria di impostazione tenendo premuto il pulsante **[GLOBAL]** e premendo i 16 pad.

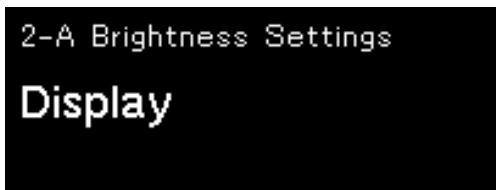

- 3 Ruotare la manopola selettore per modificare il valore impostato e premere.
Viene determinato il valore impostato.
 - Per annullare, premere il pulsante **[BACK]** invece della manopola selettore.
- 4 Premere il pulsante **[BACK]** o **[GLOBAL]**.
Il menu GLOBAL viene annullato, quindi il display torna allo stato precedente.

Impostazione [Brightness]

L'impostazione predefinita è indicata con un *.

❖ Display

Valore impostato: 1, 2* su 4

Regolare la luminosità del display. Maggiore è il valore impostato, più luminoso sarà il display.

❖ Buttons Full Lit

Valore impostato: 1 su 4*, 5

Impostare la luminosità dei pulsanti. Maggiore è il valore impostato, più luminosi saranno i pulsanti.

❖ Pads Full Lit

Valore impostato: 1 su 3*, 4

Quando i 16 pad sono completamente illuminati, impostare la relativa luminosità. Maggiore è il valore impostato, più luminosi saranno i pad.

❖ Pads Dim Lit

Valore impostato: 1 su 3*, 4

Quando i 16 pad sono illuminati con luce fioca, impostare la relativa luminosità. Maggiore è il valore impostato, più luminosi saranno i pad.

Impostazione [Pad]

L'impostazione predefinita è indicata con un *.

❖ **Velocity**

Valore impostato: Disable, Enable*

Impostare Velocità su Disable o Enable. Quando l'impostazione è Disable, il valore Velocità è fissato su 127, indipendentemente dalla forza con cui vengono premuti i 16 pad.

❖ **Velocity Curve**

Valore impostato: Soft 3, Soft 2*, Soft 1, Linear, Hard

Consente di impostare la forza necessaria per la pressione dei 16 pad e le caratteristiche del volume.

❖ **Velocity Threshold**

Valore impostato: Low 4 su Normal* su High 11

Consente di impostare la forza necessaria a raggiungere la velocità minima quando si toccano i 16 pad.

❖ **Velocity Sensitivity**

Valore impostato: Light 11 su Normal* su Heavy 4

Consente di impostare la forza necessaria a raggiungere la velocità massima quando si toccano i 16 pad.

Impostazione [CV/GATE OUT]

È possibile impostare il terminale sorgente e il canale per la conversione da MIDI a CV/GATE.

L'impostazione predefinita è indicata con un *.

❖ CV/GATE1 From

Valore impostato: Disable*, MIDI Ch.1 su MIDI Ch.16, USB Ch.1 su USB Ch.16

Impostare il terminale di ingresso e il canale di ingresso per l'uscita dei segnali MIDI sul terminale **[CV OUT1]** e sul terminale **[GATE OUT1]** dopo la conversione CV/GATE.

❖ CV/GATE2 From

Valore impostato: Disable*, MIDI Ch.1 su MIDI Ch.16, USB Ch.1 su USB Ch.16

Impostare il terminale di ingresso e il canale di ingresso per l'uscita dei segnali MIDI sul terminale **[CV OUT2]** e del terminale **[GATE OUT2]** dopo la conversione CV/GATE.

Impostazione [CV]

È possibile modificare le impostazioni dei seguenti terminali.
L'impostazione predefinita è indicata con un *.

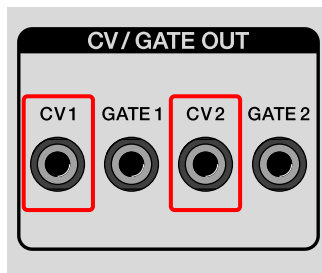

❖ CV1 Range

Valore impostato: Hz/V 8V, V/Oct 1V, V/Oct 2V, V/Oct 5V*, V/Oct 10V, V/Oct -5V

Impostare il metodo di uscita CV del terminale **[CV OUT1]** e la gamma di tensione in uscita.

Verificare le specifiche dell'ingresso CV dell'apparecchiatura connessa e selezionare un valore appropriato.

- Hz/V 8V:
metodo Hz/V, l'uscita CV rappresenta un'ottava di tonalità mediante il raddoppio della tensione.
La gamma della tensione in uscita va da 1 V a 8 V (3 ottave).
- V/Oct 1V:
metodo V/Oct, 1 V rappresenta una ottava.
La gamma della tensione in uscita va da 0 V a 1 V (1 ottava).
- V/Oct 2V:
metodo V/Oct, 1 V rappresenta una ottava.
La gamma della tensione in uscita va da 0 V a 2 V (2 ottave).
- V/Oct 5V:
metodo V/Oct, 1 V rappresenta una ottava.
La gamma della tensione in uscita va da 0 V a 5 V (5 ottave).

Modifica delle impostazioni

- V/Oct 10V:
metodo V/Oct, 1 V rappresenta una ottava.
La gamma della tensione in uscita va da 0 V a 10 V (10 ottave).
- V/Oct -5V:
metodo V/Oct, 1 V rappresenta una ottava.
La gamma della tensione in uscita va da -5 V a 5 V (+/-5 ottave).
Usata per controllare la frequenza Cut-off dei filtri sui Sintetizzatori modulari.

❖ CV1 Ref. Note

I valori di impostazione sono i seguenti.

- Quando **[Middle C]** dell'impostazione **[Etc]** è impostato su **[C3]**: C-2 su C1* su C6
- Quando **[Middle C]** dell'impostazione **[Etc]** è impostato su **[C4]**: C-1 su C2* su C7
- Quando **[Middle C]** dell'impostazione **[Etc]** è impostato su **[C5]**: C0 su C3* su C8

Impostare la nota per l'impostazione della tensione in uscita del terminale **[CV OUT1]** su 0 V. Questa impostazione è disponibile quando l'impostazione **[CV1 Range]** è nel metodo V/Oct.

Note

- L'intervallo delle note per il terminale **[CV OUT1]** viene determinato in base all'impostazione **[CV1 Range]** e **[CV1 Ref. Note]**. Se viene riprodotta una nota che non rientra nell'intervallo, viene emesso il limite inferiore o superiore della gamma della tensione in uscita impostato in **[CV1 Range]**. L'intervallo delle note per il terminale **[CV OUT2]** viene determinato in base all'impostazione **[CV2 Range]** e **[CV2 Ref. Note]**.

Esempio: quando l'impostazione **[CV1 Range]** è **[V/Oct 2V]** e l'impostazione **[CV1 Ref. Note]** è **[C2]**, l'intervallo delle note va da C2 a C4. Se viene riprodotta una nota inferiore a C2, viene emessa una tensione pari a 0 V, mentre con una nota superiore a C4 viene emessa una tensione di 2 V. Entrambe dal terminale **[CV OUT1]**.

- Quando l'impostazione di **[CV1 Range]** o **[CV2 Range]** si trova nel metodo Hz/V, la gamma della tensione in uscita del terminale **[CV OUT1]** o **[CV OUT2]** è fissata su un valore compreso tra 1 V e 8 V. L'intervallo delle note è compreso tra C3 e C6 (2 ottave) quando **[Middle C]** dell'impostazione **[Etc]** è **[C4]**.

❖ CV2 Range

Valore impostato: Hz/V 8V, V/Oct 1V, V/Oct 2V, V/Oct 5V*, V/Oct 10V, V/Oct -5V

Impostare il metodo di uscita CV del terminale **[CV OUT2]** e la gamma di tensione in uscita.

Verificare le specifiche dell'ingresso CV dell'apparecchiatura connessa e selezionare un valore appropriato. Per dettagli sul valore impostato, fare riferimento a "CV1 Range" (pagina 125).

Modifica delle impostazioni

❖ CV2 Ref. Note

I valori di impostazione sono i seguenti.

- Quando **[Middle C]** dell'impostazione **[Etc]** è impostato su **[C3]**: C-2 su C1* su C6
- Quando **[Middle C]** dell'impostazione **[Etc]** è impostato su **[C4]**: C-1 su C2* su C7
- Quando **[Middle C]** dell'impostazione **[Etc]** è impostato su **[C5]**: C0 su C3* su C8

Impostare la nota per l'impostazione della tensione in uscita del terminale **[CV OUT2]** su 0 V. Questa impostazione è disponibile quando l'impostazione **[CV2 Range]** è nel metodo V/Oct.

Per dettagli, fare riferimento a "Note" di "CV1 Ref. Note" (pagina 127).

Impostazione [GATE]

È possibile modificare le impostazioni dei seguenti terminali.
L'impostazione predefinita è indicata con un *.

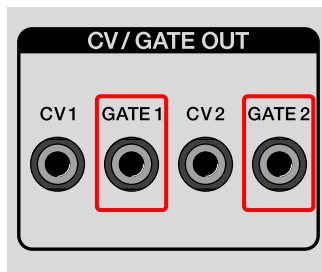

❖ GATE1 Mode

Valore impostato: S-Trigger, V-Trigger 5V*, V-Trigger 10V
Impostare il metodo di uscita del terminale **[GATE OUT1]**.

- S-Trigger:
attivazione di corto circuito o metodo di attivazione negativa
L'uscita sarà una aperta (aperto) o corta (corto circuito).
Utilizzabile in applicazioni quali il collegamento del pedale
- V-Trigger 5V:
attivazione della tensione o metodo di attivazione positiva
La tensione in uscita sarà pari a 5 V o 0 V.
- V-Trigger 10V:
attivazione della tensione o metodo di attivazione positiva
La tensione in uscita sarà compresa tra 10 V e 12 V o pari a 0 V.

❖ GATE1 Polarity

Valore impostato: -, +*

Impostare la polarità del terminale **[GATE OUT1]**. - è una logica negativa, mentre + è una logica positiva.

Verificare le specifiche dell'ingresso Gate dell'apparecchiatura connessa e selezionare un valore appropriato.

Impostare lo stato di funzionamento del terminale durante Gate on e Gate off con **[GATE1 Mode]** (pagina 129).

- -: uscita a logica negativa (bassa attiva)
0 V o corta (corto circuito) in gate-on. 5 V, 10 V o aperta (aperto) in gate-off
- +: uscita logica positiva (bassa attiva)
5 V, 10 V o aperta (aperto) in gate-on. 0 V o corto (corto circuito) in gate-off

❖ GATE2 Mode

Valore impostato: S-Trigger, V-Trigger 5V*, V-Trigger 10V

Impostare il metodo di uscita del terminale **[GATE OUT2]**.

Verificare le specifiche dell'ingresso Gate dell'apparecchiatura connessa e selezionare un valore appropriato. Per dettagli sul valore impostato, fare riferimento a "GATE1 Mode" (pagina 129).

❖ GATE2 Polarity

Valore impostato: -, +*

Impostare la polarità del terminale **[GATE OUT2]**. - è una logica negativa, mentre + è una logica positiva.

Verificare le specifiche dell'ingresso Gate dell'apparecchiatura connessa e selezionare un valore appropriato.

Impostare lo stato di funzionamento del terminale durante Gate on e Gate off con **[GATE2 Mode]**.

Per dettagli sul valore impostato, fare riferimento a "GATE1 Polarity" (pagina 130).

Impostazione [Sync Common]

Impostare le voci comuni sul timing clock.

L'impostazione predefinita è indicata con un *.

❖ Sync Source

Valore impostato: DIN MIDI, USB MIDI, DIN SYNC, CLOCK, Internal*

Impostare la sorgente di clock in modo che sia di tipo master.

📝 Nota

Se si modifica un valore impostato durante la riproduzione della sequenza, questa si arresta.

❖ Master Clock Mode

Valore impostato: Disable, Enable*

Impostare il timing clock del terminale **[MIDI]** e del terminale **[CLOCK]**.

Quando **[Sync Source]** è impostato su Internal, impostare l'uscita del timing clock su Disable/Enable nello stato di arresto/pausa.

- Disable: il timing clock viene emesso nello stato di arresto/pausa.
- Enable: il timing clock viene emesso normalmente.

📝 Nota

Indipendentemente dall'impostazione **[Master Clock Mode]**, il timing clock viene sempre emesso dal terminale **[DIN SYNC]**.

Impostazione [DIN SYNC]

È possibile modificare le impostazioni dei seguenti terminali.
L'impostazione predefinita è indicata con un *.

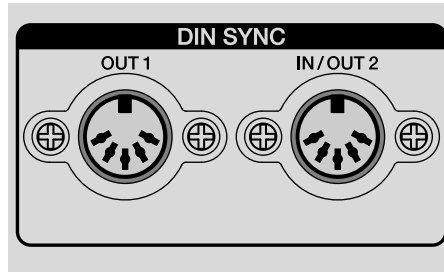

❖ OUT1 Sync Mode

Valore impostato: Sync24*, Sync48

Impostare la frequenza del timing clock dal terminale **[DIN SYNC OUT1]**.

Verificare le specifiche dell'apparecchiatura connessa e selezionare un valore appropriato.

- Sync24:
frequenza del timing clock di 24ppqn (Pulse Per Quarter Note)
La lunghezza della semiminima è rappresentata da 24 impulsi.
- Sync48:
frequenza del timing clock di 48ppqn (Pulse Per Quarter Note)
La lunghezza della semiminima è rappresentata da 48 impulsi.

📌 Nota

Se si modifica l'impostazione DIN SYNC durante la riproduzione della sequenza, questa si arresta.

❖ **OUT1 Cont/Rst Start**

Valore impostato: Disable*, Enable

Impostare l'uscita del segnale Continue/Reset Start per l'opzione Disable/Enable dal terminale **[DIN SYNC OUT1]**.

Verificare le specifiche dell'apparecchiatura connessa e selezionare un valore appropriato.

- **Disable:** il segnale Continue/Reset Start non viene emesso all'avvio della riproduzione.
Solo il timing clock e il segnale Avvia/Arresta (Start/Stop) vengono emessi dal terminale **[DIN SYNC OUT1]**.
- **Enable:** il segnale Continue/Reset Start viene emesso all'avvio della riproduzione.

Per dettagli sui segnali Continue Start e Reset Start, fare riferimento a "Sincronizzazione dell'unità e un dispositivo esterno compatibile con DIN SYNC per la riproduzione" (pagina 169).

❖ **OUT2 Mode**

Valore impostato: IN*, OUT

Impostare il terminale **[DIN SYNC IN/OUT2]** su terminale di ingresso (**[IN]**) o sul terminale di uscita (**[OUT]**).

❖ **OUT2 Sync Mode**

Valore impostato: Sync24*, Sync48

Impostare il segnale della frequenza del timing clock sul/dal terminale **[DIN SYNC IN/OUT2]**. Verificare le specifiche dell'apparecchiatura connessa e selezionare un valore appropriato. Per dettagli sul valore impostato, fare riferimento a "OUT1 Sync Mode" (pagina 132).

Nota

Se si modifica l'impostazione DIN SYNC durante la riproduzione della sequenza, questa si arresta.

❖ **OUT2 Cont/Rst Start**

Valore impostato: Disable*, Enable

Impostare l'uscita del segnale Continue/Reset Start per l'opzione Disable/Enable dal terminale **[DIN SYNC IN/OUT2]**.

Verificare le specifiche dell'apparecchiatura connessa e selezionare un valore appropriato. Per dettagli sul valore impostato, fare riferimento a "OUT1 Cont/Rst Start" (pagina 133).

Impostazione [CLOCK]

È possibile modificare le impostazioni dei seguenti terminali.
L'impostazione predefinita è indicata con un *.

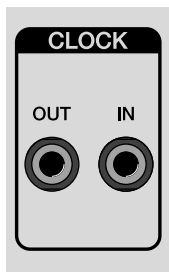

❖ OUT Sync Mode

Valore impostato: 1ppqn, 2ppqn, 4ppqn, 24ppqn*, 48ppqn

Impostare la frequenza del timing clock dal terminale **[CLOCK OUT]**.

Verificare le specifiche dell'apparecchiatura connessa e selezionare un valore appropriato.

- 1ppqn:
frequenza timing clock di 1ppqn (Pulse Per Quarter Note)
Emette 1 impulso in corrispondenza della temporizzazione di una battuta (una semiminima).
- 2ppqn:
frequenza timing clock di 2ppqn (Pulse Per Quarter Note)
Emette 1 impulso in corrispondenza della temporizzazione di 1/2 battuta (una ottava).
- 4ppqn:
frequenza timing clock di 4ppqn (Pulse Per Quarter Note)
Emette 1 impulso in corrispondenza della temporizzazione di 1/4 di battuta (un sedicesimo di nota).
- 24ppqn:
frequenza timing clock di 24ppqn (Pulse Per Quarter Note)
Il timing clock da 24 impulsi rappresenta la lunghezza di una semiminima.

Modifica delle impostazioni

- 48ppqn:
frequenza timing clock di 48ppqn (Pulse Per Quarter Note)
Il timing clock da 48 impulsi rappresenta la lunghezza di una semiminima.

❖ OUT Polarity

Valore impostato: -, +*

Impostare la polarità del terminale **[CLOCK OUT]**. - scende e + sale.
Verificare le specifiche dell'apparecchiatura connessa e selezionare un valore appropriato.

- -:
selezionare quando l'apparecchiatura collegata attiva l'impulso del timing clock in discesa (attivazione estremità negativa)
- +:
selezionare quando l'apparecchiatura collegata attiva l'impulso del timing clock in salita (attivazione estremità positiva)

❖ IN Sync Mode

Valore impostato: 1step, 1ppqn, 2ppqn, 4ppqn, 24ppqn*, 48ppqn, Gate
Impostare la frequenza del timing clock dal terminale **[CLOCK IN]**.
Verificare le specifiche dell'apparecchiatura connessa e selezionare un valore appropriato.

- 1step:
frequenza timing clock di 1 Pulse Per Step (impulso per step)
Un pattern viene avanzato di uno step quando 1 impulso viene immesso nel timing clock.
- 1ppqn:
frequenza timing clock di 1ppqn (Pulse Per Quarter Note)
1 impulso del timing clock di ingresso viene conteggiato come una battuta (una semiminima).

Modifica delle impostazioni

- 2ppqn:
frequenza timing clock di 2ppqn (Pulse Per Quarter Note)
1 impulso del timing clock di ingresso viene conteggiato come 1/2 battuta (una ottava).
- 4ppqn:
frequenza timing clock di 4ppqn (Pulse Per Quarter Note)
1 impulso del timing clock di ingresso viene conteggiato come 1/4 di battuta (un sedicesimo di nota).
- 24ppqn:
frequenza timing clock di 24ppqn (Pulse Per Quarter Note)
24 impulsi del timing clock di ingresso vengono conteggiati come una semiminima.
- 48ppqn:
frequenza timing clock di 48ppqn (Pulse Per Quarter Note)
48 impulsi del timing clock di ingresso vengono conteggiati come una semiminima.
- Gate:
ingresso Gate di V-Trigger. È possibile immettere una tensione fino a 12 V.
Un pattern viene riprodotto mentre viene immesso il segnale Gate ed è messo in pausa quando non viene immesso alcun segnale Gate. Se il segnale Gate viene immesso mentre il pattern della sequenza si trova nello stato di arresto, la riproduzione del pattern della sequenza inizierà dal primo step.
– Quando si utilizza il terminale **[CLOCK IN]** come ingresso Gate, selezionare un terminale diverso da **[CLOCK IN]** per una sorgente clock master.

Note

- **[GATE]** corrisponde solo a V-Trigger.
- Quando è selezionato **[Gate]** non è possibile controllare la riproduzione/l'arresto della sequenza immettendo i segnali Start/Stop nel terminale **[CLOCK IN]**.

Modifica delle impostazioni

- Per l'ingresso Audio Trigger, selezionare **[1step]**, **[1ppqn]**, **[2ppqn]** o **[4ppqn]**.
- Se si modifica un valore impostato durante la riproduzione della sequenza, questa si arresta.

❖ IN Polarity

Valore impostato: -, +*

Impostare la polarità del terminale **[CLOCK IN]**. - scende e + sale. Verificare le specifiche dell'apparecchiatura connessa e selezionare un valore appropriato.

- -:
selezionare quando l'uscita timing clock dell'apparecchiatura collegata si attiva con la caduta di un impulso (attivazione estremità negativa).
Ingresso della logica negativa (basso attivo) quando **[IN Sync Mode]** è impostato su **[Gate]**.
- +:
selezionare quando l'uscita timing clock dell'apparecchiatura collegata si attiva con l'aumento di un impulso (attivazione estremità positiva).
Ingresso della logica positiva (alto attivo) quando **[IN Sync Mode]** è impostato su **[Gate]**.

Impostazione [MIDI IN]

È possibile modificare le impostazioni dei seguenti terminali.
L'impostazione predefinita è indicata con un *.

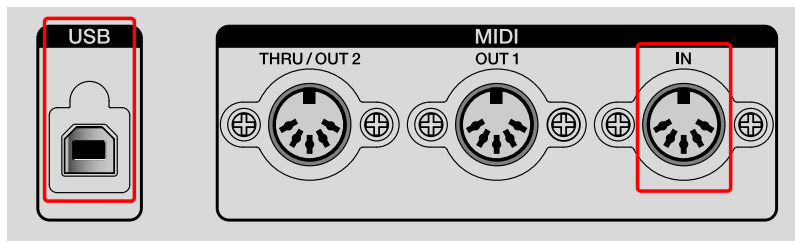

❖ Sync

Valore impostato: Disable, Receive*

Impostare la ricezione del timing clock del terminale **[USB]** e del terminale **[MIDI IN]** su Disable/Receive.

❖ Start/Stop

Valore impostato: Disable, Receive*

Impostare la ricezione del messaggio Start, Stop e Continue del terminale **[USB]** e del terminale **[MIDI IN]** su Disable/Receive.

❖ Rec Channel

Valore impostato: Disable, MIDI Ch.All*, MIDI Ch.1 su MIDI Ch.16,
USB Ch.All, USB Ch.1 su USB Ch.16.

Impostare il terminale e il canale per la ricezione dei messaggi MIDI.

- Disable: i messaggi MIDI non vengono ricevuti
- MIDI Ch: impostare la ricezione del canale con il terminale **[MIDI IN]**.
- USB Ch: impostazione la ricezione del canale con il terminale **[USB]**.

Impostazione [MIDI OUT]

È possibile modificare le impostazioni dei seguenti terminali.
L'impostazione predefinita è indicata con un *.

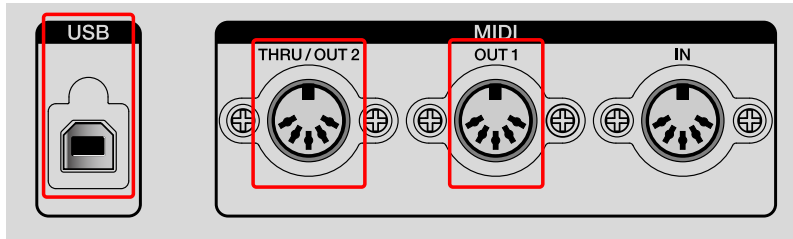

❖ OUT1 Mode

Valore impostato: MIDI OFF, OUT*, OUT+MIDI IN, OUT+USB IN
Impostare il terminale **[MIDI OUT1]**.

- MIDI OFF: i messaggi MIDI non vengono emessi.
- OUT: i messaggi MIDI dell'unità vengono emessi.
- OUT+MIDI IN: i messaggi MIDI dell'unità e i messaggi MIDI ricevuti con il terminale **[MIDI IN]** vengono uniti ed emessi.
- OUT+USB IN: i messaggi MIDI dell'unità e i messaggi MIDI ricevuti con il terminale **[USB-B]** vengono uniti ed emessi.

❖ OUT1 Sync

Valore impostato: Disable, Send*

Impostare l'invio del timing clock dal terminale **[MIDI OUT1]** su Disable/Send.

❖ OUT1 Start/Stop

Valore impostato: Disable, Send*

Impostare l'invio dei messaggi Avvia, Arresta e Continua dal terminale **[MIDI OUT1]** su Disable/Send.

Modifica delle impostazioni

❖ **OUT2 Mode**

Valore impostato: MIDI OFF, OUT, OUT+MIDI IN, OUT+USB IN, THRU (MIDI IN)*, THRU (USB IN)

Impostare il terminale **[MIDI THRU/OUT2]**.

- MIDI OFF: i messaggi MIDI non vengono emessi.
- OUT: i messaggi MIDI dell'unità vengono emessi.
- OUT+MIDI IN: i messaggi MIDI dell'unità e i messaggi MIDI ricevuti con il terminale **[MIDI IN]** vengono uniti ed emessi.
- OUT+USB IN: i messaggi MIDI dell'unità e i messaggi MIDI ricevuti con il terminale **[USB]** vengono uniti ed emessi.
- THRU(MIDI IN): i messaggi MIDI ricevuti con il terminale **[MIDI IN]** vengono emessi senza alcuna modifica.
- THRU(USB IN): i messaggi MIDI ricevuti con il terminale **[USB-B]** vengono emessi senza alcuna modifica.

❖ **OUT2 Sync**

Valore impostato: Disable, Send*

Impostare l'invio del timing clock dal terminale **[MIDI THRU/OUT2]** su Disable/Send.

❖ **OUT2 Start/Stop**

Valore impostato: Disable, Send*

Impostare l'invio dei messaggi Avvia, Arresta e Continua dal terminale **[MIDI THRU/OUT2]** su Disable/Send.

❖ **USB Sync**

Valore impostato: Disable, Send*

Impostare l'invio del timing clock dal terminale **[USB-B]** su Disable/Send.

Modifica delle impostazioni

❖ **USB Start/Stop**

Valore impostato: Disable, Send*

Impostare l'invio dei messaggi Avvia, Arresta e Continua dal terminale **[USB-B]** su Disable/Send.

Impostazione [Randomizer]

Impostare l'intervallo di passo, GATE, Velocità e i valori di controllo creati casualmente usando la funzione Randomizer.

❖ Pitch Min

Valore impostato:

- Quando **[Middle C]** dell'impostazione **[Etc]** è impostato su **[C3]**: C-2 su C3* su G8
- Quando **[Middle C]** dell'impostazione **[Etc]** è impostato su **[C4]**: C-1 su C4* su G9
- Quando **[Middle C]** dell'impostazione **[Etc]** è impostato su **[C5]**: C0 su C5* su G10

Impostare il valore minimo passo. Il limite superiore è il valore impostato di **[Pitch Max]**.

❖ Pitch Max

Valore impostato:

- Quando **[Middle C]** dell'impostazione **[Etc]** è impostato su **[C3]**: C-2 su C4* su G8
- Quando **[Middle C]** dell'impostazione **[Etc]** è impostato su **[C4]**: C-1 su C5* su G9
- Quando **[Middle C]** dell'impostazione **[Etc]** è impostato su **[C5]**: C0 su C6* su G10

Impostare il valore massimo passo. Il limite inferiore è il valore impostato di **[Pitch Min]**.

❖ Gate Min

Impostazione del valore: 0.125 Steps* su 16 Steps

Impostare il valore minimo Gate. Il limite superiore è il valore impostato di **[Gate Max]**.

❖ Gate Max

Impostazione del valore: 0.125 Steps su 1 Step* su 16 Steps
Impostare il valore massimo Gate. Il limite inferiore è il valore impostato di **[Gate Min]**.

❖ Velocity Min

Valore impostato: 0 su 60* su 127
Impostare il valore minimo Velocity. Il limite superiore è il valore impostato di **[Velocity Max]**.

❖ Velocity Max

Valore impostato: 0 su 100* su 127
Impostare il valore massimo Velocity. Il limite inferiore è il valore impostato di **[Velocity Min]**.

❖ CC Min

Valore impostato: 0* su 127
Impostare il valore minimo di controllo. Il limite superiore è il valore impostato di **[CC Max]**.

❖ CC Max

Valore impostato: 0 su 127*
Impostare il valore massimo di controllo. Il limite inferiore è il valore impostato di **[CC Min]**.

Impostazione [Etc]

L'impostazione predefinita è indicata con un *.

❖ Middle C

Valore impostato: C3, C4*, C5

Impostare un nome di passo per assegnare alla nota il numero 60.

❖ Auto Power Off

Valore impostato: Disable, Enable*

Impostare Spegnimento automatico su Disable/Enable.

- Per dettagli su Spegnimento automatico, consultare “Funzione di spegnimento automatico” (pagina 7).

❖ Step Preview

Valore impostato: Disable, Enable, Ena(Mute Cur Tr), Ena(Mute All Tr), Ena(Stop/Pause)

Impostare l'uscita del messaggio MIDI delle informazioni sulla nota dei pad premuti mediante la modalità Attivazione o Interpolazione.

- Disable: i messaggi MIDI non vengono emessi.
- Enable: i messaggi MIDI vengono emessi.
- Ena(Mute Cur Tr): i messaggi MIDI vengono emessi; tuttavia, allo stesso tempo viene disattivata l'emissione della traccia corrente.
- Ena(Mute All Tr): i messaggi MIDI vengono emessi; tuttavia, allo stesso tempo viene disattivata l'emissione della traccia corrente.
- Ena(Stop/Pause): i messaggi MIDI vengono emessi solo quando una sequenza viene arrestata o messa in pausa.

❖ **Reset All Settings**

Selezionare per reimpostare il menu GLOBAL.

Dopo la reimpostazione, il menu GLOBAL torna alle impostazioni predefinite di fabbrica.

- Alcune impostazioni potrebbero non essere reimpostate perché rilevanti per i progetti. In questo caso, controllare le rispettive impostazioni.

❖ **Restore Demo**

Selezionare per ripristinare un progetto demo eliminato.

L'unità è dotata di un progetto preimpostato con pattern demo. Il progetto demo viene caricato automaticamente. È possibile eliminare la demo caricata e ripristinarla usando questa impostazione in qualsiasi momento.

❖ **System Info**

Mostra la versione corrente del firmware dell'unità.

Impostazioni QUANTIZE

QUANTIZE corregge le imperfezioni nell'attivazione della temporizzazione che si verifica durante la registrazione in tempo reale usando i 16 pad.

Qualsiasi ritardo in ingresso inferiore a un quarto della battuta impostata sarà quantizzato sulla battuta precedente.

Qualsiasi ritardo in ingresso superiore a un quarto della battuta impostata sarà quantizzato sulla battuta successiva.

Impostazione QUANTIZE

- 1 Tenere premuto il pulsante **[SHIFT]** e premere il pulsante **[TAP]**.
Sul display vengono visualizzate le impostazioni Quantize.
- 2 Per selezionare un valore impostato, ruotare la manopola selettoria.
Viene determinato il valore impostato.

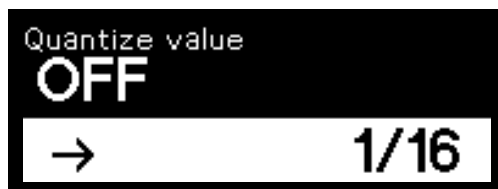

- 3 Premere la manopola selettoria e il pulsante **[BACK]**, oppure tenere premuto il pulsante **[SHIFT]** e premere il pulsante **[TAP]**.
Il display torna allo stato precedente.

Impostazione **QUANTIZE**

L'impostazione predefinita è indicata con un *.

❖ **Gamma Quantize**

Valore impostato: OFF, 1/32, 1/16*, 1/8

La relazione tra il valore impostato e la posizione della battuta da quantizzare è la seguente.

- OFF: Quantize non impostato.
- 1/32: trentaduesimo di nota
- 1/16: sedicesimo di nota
- 1/8: ottavo di nota

Impostazioni ARPEGGIATOR

Nota

Per le operazioni dell'arpeggiatore, fare riferimento a "Uso di ARPEGGIATOR" (pagina 96).

Impostazione di ARPEGGIATOR

- 1 Tenere premuto il pulsante **[SHIFT]** e premere il pulsante **[ARP]**.
Sul display vengono visualizzate le impostazioni Arpeggiator.
- 2 Ruotare la manopola selettiva per selezionare l'impostazione, quindi premere.
Il valore impostato della voce selezionata viene evidenziato sul display.
Sul display viene visualizzato il valore impostato prima e dopo la modifica.
 - Per tornare alla schermata precedente, premere il pulsante **[BACK]**.

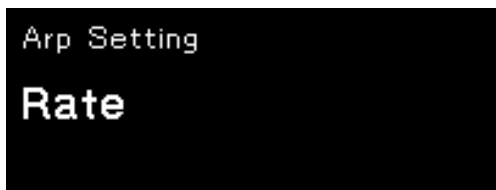

- 3 Ruotare la manopola selettiva per selezionare il valore impostato, quindi premere.
Viene determinato il valore impostato.
 - Per annullare l'impostazione, premere il pulsante **[BACK]** invece della manopola selettiva.
- 4 Premere il pulsante **[BACK]**, oppure tenere premuto il pulsante **[SHIFT]** e premere il pulsante **[ARP]**.
Il display torna allo stato precedente.

Impostazione ARPEGGIATOR

L'impostazione predefinita è indicata con un *.

❖ Rate

Valore impostato: 1/2, 1/4, 1/8D, 1/8, 1/8T, 1/16*, 1/16T, 1/32
Può essere impostata la frequenza (velocità) per il BPM dell'arpeggiatore.

❖ Style

Valore impostato: Up*, Down, Up+Down, Random
Questa impostazione viene utilizzata per le operazioni dell'arpeggiatore quando vengono premuti più pad.

- Up: le note vengono attivate dal passo più basso al più alto. Viene ripetuto.
- Down: le note vengono attivate dal passo più alto al più basso. Viene ripetuto.
- Up+Down: le note vengono attivate dal passo più basso al più alto e, quando si raggiunge il passo più alto, le note vengono attivate dal passo più alto verso il più basso ripetutamente.
- Random: le note vengono attivate casualmente.

❖ Range

Valore impostato: 1 Oct*, 2 Oct, 3 Oct

L'impostazione rappresenta l'intervallo di ottava per la riproduzione dell'arpeggio.

- 1 Oct: gli arpeggi vengono riprodotti con l'accordo tenuto.
- 2 Oct: gli arpeggi vengono riprodotti con l'accordo tenuto e lo stesso accordo di una ottava più alto.
- 3 Oct: gli arpeggi vengono riprodotti con l'accordo tenuto e lo stesso accordo di due ottave più alto.

❖ Gate Length

Valore impostato: 1 % a 100 %*

L'impostazione rappresenta la lunghezza della nota per la riproduzione dell'arpeggio. La lunghezza del suono impostato mediante la frequenza è indicato con %.

Impostazioni TRIG PROB (probabilità di attivazione)

Nota

Per la probabilità di attivazione, fare riferimento a “TRIG PROB (probabilità di attivazione)” (pagina 109).

Impostazione della probabilità di attivazione

- 1 Tenere premuto il pulsante **[SHIFT]** e premere il pulsante **[TRIG PROB]**.
Sul display vengono visualizzate le impostazioni della probabilità di attivazione.
- 2 Per selezionare il valore impostato, ruotare la manopola selettiva. Viene determinato il valore impostato.

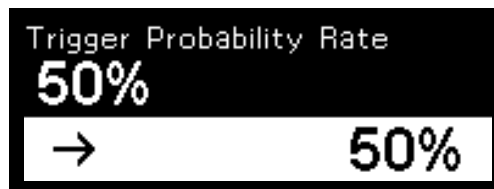

- 3 Premere la manopola selettiva e il pulsante **[BACK]**, oppure tenere premuto il pulsante **[SHIFT]** e premere il pulsante **[TRIG PROB]**.
Il display torna allo stato precedente.

Impostazione probabilità di attivazione

L'impostazione predefinita è indicata con un *.

❖ Trigger Probability Rate

Valore impostato: 10 % su 50 %* su 100 %

Quando è selezionato 100%, tutte le attivazioni sono disponibili e non vi è differenza di effetto sulla probabilità di attivazione.

Impostazioni TRACK

È possibile modificare le impostazioni della traccia corrente.

Impostazione TRACK

- 1 Tenere premuto il pulsante **[SHIFT]** e premere il pulsante **[TRACK]**.
Sul display vengono visualizzate le impostazioni della traccia.
- 2 Ruotare la manopola selettoria per selezionare l'impostazione, quindi premere.
Il valore impostato della voce selezionata viene evidenziato sul display.
Sul display viene visualizzato il valore impostato prima e dopo la modifica.
 - Per tornare alla schermata precedente, premere il pulsante **[BACK]**.

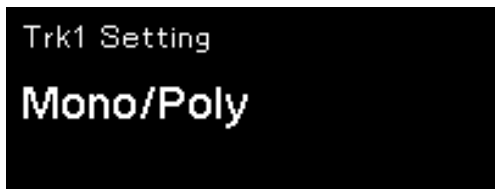

- 3 Ruotare la manopola selettoria per selezionare il valore impostato, quindi premere.
Viene determinato il valore impostato.
 - Per annullare l'impostazione, premere il pulsante **[BACK]** invece della manopola selettoria.
- 4 Premere il pulsante **[BACK]**, oppure tenere premuto il pulsante **[SHIFT]** e premere il pulsante **[TRACK]**.
Il display torna allo stato precedente.

TRACK SETTING

L'impostazione predefinita è indicata con un *.

❖ Track Name

Impostare il nome della traccia. Il nome della traccia impostato viene visualizzato sul display quando i 16 pad sono in modalità Traccia.

- Quando viene impostato il nome della traccia, questo viene visualizzato sul display in modalità Traccia. Quando si crea un nuovo progetto, questo viene impostato dalla traccia 01 alla traccia 16.
- Premere il pulsante **[▶]/[◀]** per spostare il cursore e ruotare la manopola selettore per selezionare il carattere.
- Sono disponibili caratteri alfanumerici, simboli o spazi vuoti.
- Per eliminare un carattere al cursore, tenere premuto il pulsante **[SHIFT]** e quindi premere il pulsante **[BACK]**.
- Per inserire uno spazio vuoto prima del cursore, tenere premuto il pulsante **[SHIFT]** e quindi premere la manopola selettore.

❖ Mono/Poly

Valore impostato: Poly*, Mono

Impostare un suono monofonico (Mono) o polifonico (Poly) per la traccia.

- Poly: è possibile impostare fino a 8 note per ogni step.
- Mono: è disponibile solo 1 nota per ogni step.

❖ Track Speed

Valore impostato: x0.25, x0.5, x1.0*, x1.5, x2.0

È possibile impostare la velocità di riproduzione della traccia. La traccia corrente viene riprodotta a ingrandimenti del valore impostato secondo la velocità di riproduzione del BPM impostato.

















Modifica delle impostazioni

❖ Track Color

Valore impostato: #01 a #16

Impostare i colori traccia dei 16 pad.

La corrispondenza tra il valore impostato e Track Color è la seguente.

#01		#02		#03		#04	
#05		#06		#07		#08	
#09		#10		#11		#12	
#13		#14		#15		#16	

Impostazioni HARMONIZER

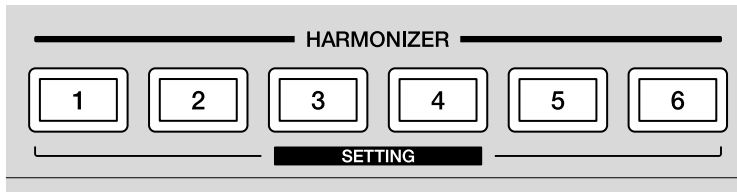

È possibile impostare i pulsanti da 1 a 6 di **[HARMONIZER]** con i tipi di accordo selezionati (pagina 157).

Nota

Per Harmonizer, consultare “HARMONIZER” (pagina 76).

- 1 Tenere premuto il pulsante **[SHIFT]** e premere uno dei pulsanti **[HARMONIZER]**.
Sul display viene visualizzato il tipo di accordo selezionato.
Sui 16 pad viene visualizzato l'accordo del pulsante **[HARMONIZER]**.
 - Sui 16 pad, l'accordo viene visualizzato con illuminazione bianca.
 - La nota sul pad aumenta di un semitono per volta dalla nota di base inferiore sinistra verso l'angolo in alto a destra in direzione laterale.
- 2 Per selezionare un tipo di accordo, ruotare la manopola selettiva.
Sul display viene visualizzato il nome dell'accordo prima e dopo la modifica.

(1) Accordo prima della modifica, (2) Accordo dopo la modifica

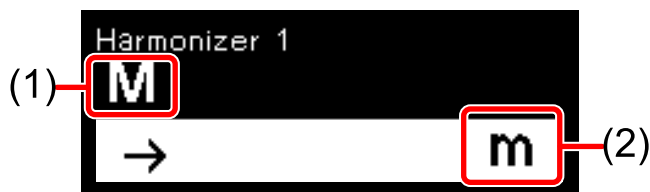

- Per il tipo di accordo, fare riferimento a “Valore impostato:” (pagina 157).

Modifica delle impostazioni

- 3 Premere il pulsante **[BACK]**, oppure tenere premuto il pulsante **[SHIFT]** e premere il pulsante **[HARMONIZER]**.

Il display torna allo stato precedente.

Valore impostato:

I contenuti tra parentesi non sono visualizzati sul display.

- M (maggiore)
- m (minore)
- 7 (settimana)
- M7 (settimana maggiore)
- m7 (settimana minore)
- mM 7 (settimana maggiore discendente)
- 6 (sesta)
- m6 (sesta minore)
- 9 (nona)
- M9 (nona maggiore)
- m9 (nona minore)
- 69 (sesta con nona aggiunta)
- m69 (minore di sesta con nona aggiunta)
- sus4 (accordo di quarta)
- 7sus4 (settimana quarta sospesa)
- dim (diminuendo)
- aug (aumentato)
- aug7 (settimana aumentata)
- add9 (aggiunta nona)
- 7+5 (settimana quinta eccedente)
- 7-5 (settimana quinta diminuita)
- m7-5 (settimana minore quinta diminuita)
- 7 (# 9) (settimana nona eccedente)
- 7-9 (settimana nona diminuita)

Personalizzazione del pulsante **[HARMONIZER]**

L'accordo selezionato da questo valore impostato (pagina 157) può essere personalizzato e impostato come accordo Utente originale.

- 1 Tenere premuto il pulsante **[SHIFT]** e premere il pulsante **[HARMONIZER]** che si desidera personalizzare.
Sul display viene visualizzato l'accordo selezionato.
Sui 16 pad viene visualizzato l'accordo del pulsante **[HARMONIZER]** illuminato in bianco.
- 2 Per selezionare un accordo da personalizzare, ruotare la manopola selettiva.
Sul display viene visualizzato il nome dell'accordo prima e dopo la modifica.
- 3 Premere i 16 pad per aggiungere una nota (il pad si illumina) o eliminare una nota (la luce del pad si affievolisce).
[USER] viene visualizzato nella sezione accordi del display.
 - La nota del pad aumenta di un semitono per volta dalla nota di base inferiore sinistra verso l'angolo in alto a destra in direzione laterale.
 - È possibile impostare fino a 5 accordi.
- 4 Premere il pulsante **[BACK]**, oppure tenere premuto il pulsante **[SHIFT]** e premere il pulsante **[HARMONIZER]**.
La modalità di impostazione Harmonizer viene annullata e il display torna allo stato precedente.

Impostazione FIXED LENGTH

Nota

Per Lunghezza fissa, fare riferimento a “FIXED LENGTH” (pagina 84).

Impostazione FIXED LENGTH

- 1 Tenere premuto il pulsante **[SHIFT]** e premere il pulsante **[FIXED LENGTH]**.
Sul display vengono visualizzate le impostazioni Lunghezza fissa.
- 2 Per selezionare il valore impostato, ruotare la manopola selettiva.
Viene determinato il valore impostato.



- 3 Premere la manopola selettiva e il pulsante **[BACK]**, oppure tenere premuto il pulsante **[SHIFT]** e premere il pulsante **[FIXED LENGTH]**.
Il display torna allo stato precedente.

Impostazione lunghezza fissa

L'impostazione predefinita è indicata con un *.

❖ Fixed Length

Valore impostato: 0.25 beat a 4 beat* a 16 beat

1 battuta equivale a un quarto di lunghezza della nota. Si tratta della lunghezza di una battuta sul display.

Collegamento alle apparecchiature esterne

Collegamento dell'unità a un dispositivo MIDI esterno o a un PC/Mac per la riproduzione

Collegando il terminale **[MIDI OUT1]**, **[MIDI THRU/OUT2]** o **[USB-B]** dell'unità al terminale MIDI di un dispositivo MIDI esterno o al terminale USB di un PC/Mac, è possibile eseguire:

- Performance con le informazioni di sequenza registrate in ogni traccia dell'unità
- Arrangiamento della frase in tempo reale utilizzando la sezione di modifica step o la sezione di arrangiamento frase
- Performance sincronizzata con un sequencer esterno o un software DAW

Il BPM della performance usando le informazioni sulla sequenza e la performance sincronizzata con un dispositivo MIDI esterno corrisponde al BPM della sorgente clock impostato sull'unità.

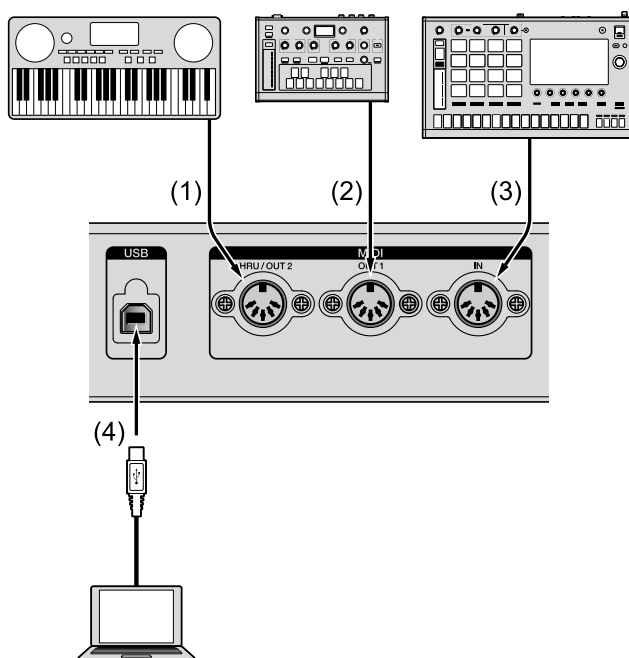

Terminale [MIDI THRU/OUT2] (1), terminale [MIDI OUT1] (2)

Collegare il cavo MIDI al terminale MIDI IN del sintetizzatore, modulo audio, ecc.

- Per il terminale e le impostazioni del relativo elemento, consultare quanto segue.
 - “Impostazione [MIDI OUT]” (pagina 140)
 - “Impostazione [Sync Common]” (pagina 131)

❖ Terminale [MIDI OUT1] o terminale [MIDI THRU/OUT2] impostato su [OUT]

- Le informazioni sulla sequenza registrate in ciascuna traccia dell'unità, le informazioni di funzionamento dell'unità e le informazioni BPM (timing clock) sono inviate ai dispositivi MIDI esterni come messaggi MIDI.
- Quando si preme il pulsante [▶] (riproduzione) sull'unità o quando si ricevono i segnali Start dai dispositivi esterni collegati all'unità, le informazioni sulla sequenza registrate in ogni traccia dell'unità vengono inviate a un dispositivo MIDI esterno come informazioni sulla performance in base al BPM o al canale MIDI impostato da questa unità.
- È possibile modificare in tempo reale le informazioni sulla performance azionando la sezione di arrangiamento frase o la sezione di modifica step.
- In modalità Scale, è possibile eseguire la performance con un dispositivo MIDI esterno utilizzando i 16 pad. Inoltre, è anche possibile controllare il funzionamento della riproduzione della sequenza di un dispositivo MIDI esterno collegato all'unità inviando messaggi MIDI quali Avvia, Arresta e Continua.

Collegamento alle apparecchiature esterne

Note

- Impostare il canale MIDI della porta di destinazione di uscita della traccia.
(Fare riferimento a “Selezione di una destinazione di uscita per la traccia corrente” (pagina 35).)
- Impostare correttamente il canale di ricezione MIDI del dispositivo ricevente.

❖ **Terminale [MIDI THRU/OUT2] impostato su [THRU (MIDI IN)]/ [THRU (USB IN)]**

Inviare i messaggi MIDI ricevuti con il terminale **[MIDI IN]** o il terminale **[USB-B]** a un dispositivo MIDI esterno collegato al terminale **[MIDI THRU/OUT2]** senza modificarlo quando **[OUT2 Mode]** (pagina 141) dell'impostazione **[MIDI OUT]** nel menu GLOBAL è impostata su **[THRU (MIDI IN)]** o **[THRU (USB IN)]**.

Nota

Impostare correttamente il canale di trasmissione MIDI del dispositivo di trasmissione e il canale di ricezione MIDI del dispositivo ricevente.

❖ **Terminale [MIDI OUT1] / terminale [MIDI THRU/OUT2] impostato su [OUT+MIDI IN] o [OUT+USB IN]**

Quando si imposta **[OUT1 Mode]** dell'impostazione **[MIDI OUT]** nel menu GLOBAL su **[OUT+MIDI IN]** o **[OUT+USB IN]**, l'unità unisce i messaggi MIDI e i messaggi MIDI ricevuti con il terminale **[MIDI IN]** o il terminale **[USB-B]** e li emette.

Nota

Impostare correttamente il canale di ricezione MIDI del dispositivo ricevente in base all'applicazione.

Terminale [MIDI IN] (3)

Collegare il terminale MIDI OUT a un sequencer esterno, ecc. al terminale di ingresso [MIDI IN] usando un cavo MIDI.

- È possibile controllare il funzionamento della riproduzione della sequenza sull'unità da un dispositivo MIDI esterno inviando messaggi MIDI come ad esempio Start, Stop e Continue al terminale [MIDI IN].
- Per il terminale e le impostazioni del relativo elemento, fare riferimento a quanto segue.
 - “Impostazione [MIDI IN]” (pagina 139)
 - “Impostazione [Sync Common]” (pagina 131)

Terminale [USB-B] (4)

Effettuare il collegamento al PC/Mac. Fare riferimento a “Collegamenti” (pagina 18).

- Tra il software DAW su un PC/Mac e l'unità, le informazioni sulla sequenza, le informazioni sul funzionamento e le informazioni BPM (timing clock), vengono inviate e ricevute come messaggi MIDI.
- Quando sull'unità viene premuto il pulsante di riproduzione, l'unità invia le informazioni sulla sequenza registrate in ogni traccia al software DAW come informazioni sulla performance, in base al BPM o al canale MIDI.
- È possibile modificare per inviare in tempo reale le informazioni sulla performance azionando la sezione di arrangiamento frase o la sezione di modifica step.

Collegamento alle apparecchiature esterne

- In modalità Scale, è possibile inviare le informazioni sulla performance al software DAW utilizzando i 16 pad. Inoltre, è anche possibile controllare il funzionamento della riproduzione della sequenza sull'unità inviando messaggi MIDI quali Avvia, Arresta e Continua del software DAW. Inoltre, è possibile controllare il funzionamento della riproduzione della sequenza del software DAW inviando i messaggi MIDI dall'unità.
- Per il terminale e le impostazioni del relativo elemento, fare riferimento a quanto segue.
 - “Impostazione [MIDI IN]” (pagina 139)
 - “Impostazione [MIDI OUT]” (pagina 140)
 - “Impostazione [Sync Common]” (pagina 131)

Nota

Utilizzando uno strumento di aggiornamento o un'applicazione dedicata, è possibile inviare e ricevere file MIDI standard e dati di progetto attraverso il terminale **[USB-B]** o aggiornare il firmware sull'unità alla versione più recente.

Sincronizzazione dell'unità a dispositivi MIDI esterni o a un PC/Mac

È possibile eseguire la riproduzione sincronizzata con dispositivi MIDI esterni, come ad esempio sequencer esterni, software DAW, ecc. utilizzando messaggi MIDI in tempo reale quali timing clock, Start, Stop e Continue.

Quando si utilizza l'unità come dispositivo master

Impostando **[Sync Source]** dell'impostazione **[Sync Common]** nel menu GLOBAL su **[Internal]**, è possibile inviare il timing clock dal terminale **[MIDI OUT1]**, dal terminale **[MIDI THRU/OUT2]** impostato su **[OUT]** / **[OUT+MIDI IN]** / **[OUT+USB IN]** o dal terminale **[USB-B]** in base al BPM dell'unità.

Impostare **[Master Clock Mode]** dell'impostazione **[Sync Common]** nel menu GLOBAL in base al dispositivo MIDI esterno collegato all'unità.

Impostando il dispositivo MIDI esterno come dispositivo slave, è possibile riprodurre una sequenza con il medesimo BPM dell'unità e controllare la riproduzione e l'arresto della riproduzione sincronizzata utilizzando l'unità o il dispositivo MIDI esterno collegato al terminale **[MIDI IN]** o al terminale **[USB-B]** sull'unità.

Quando si utilizza l'unità come dispositivo slave

Impostando **[Sync Source]** dell'impostazione **[Sync Common]** nel menu GLOBAL per il terminale di collegamento di un dispositivo master esterno e inviando il timing clock all'unità, è possibile usare l'unità come dispositivo slave.

Impostando l'unità come dispositivo slave, è possibile riprodurre una sequenza con il medesimo BPM di un dispositivo master esterno e controllare la riproduzione e l'arresto di una riproduzione sincronizzata utilizzando l'unità o il dispositivo esterno collegato al terminale **[MIDI IN]**, **[USB-B]** o al terminale di ingresso timing clock impostato in **[Sync Source]** sull'unità.

Il timing clock ricevuto può essere convertito ed emesso dai seguenti terminali.

- Terminale **[DIN SYNC OUT1]**
- Terminale **[DIN SYNC IN/OUT2]**
- Terminale **[CLOCK OUT]**

Per le impostazioni dell'intervallo di timing clock da ogni terminale, fare riferimento all'impostazione **[DIN SYNC]** (pagina 132) o all'impostazione **[CLOCK]** (pagina 135) nel menu GLOBAL.

Note

- Se si imposta **[Sync Source]** su uno stato diverso da **[DIN MIDI]** o **[USB MIDI]**, fare riferimento a “Sincronizzazione dell'unità e un dispositivo esterno compatibile con DIN SYNC per la riproduzione” (pagina 169) e “Sincronizzazione dell'unità con un dispositivo esterno compatibile con CLOCK per la riproduzione” (pagina 174).
- In base al dispositivo esterno da collegare, il BPM visualizzato sull'unità e sul dispositivo esterno potrebbe essere differente.

Collegamento dell'unità a un dispositivo esterno compatibile con CV/GATE per la riproduzione

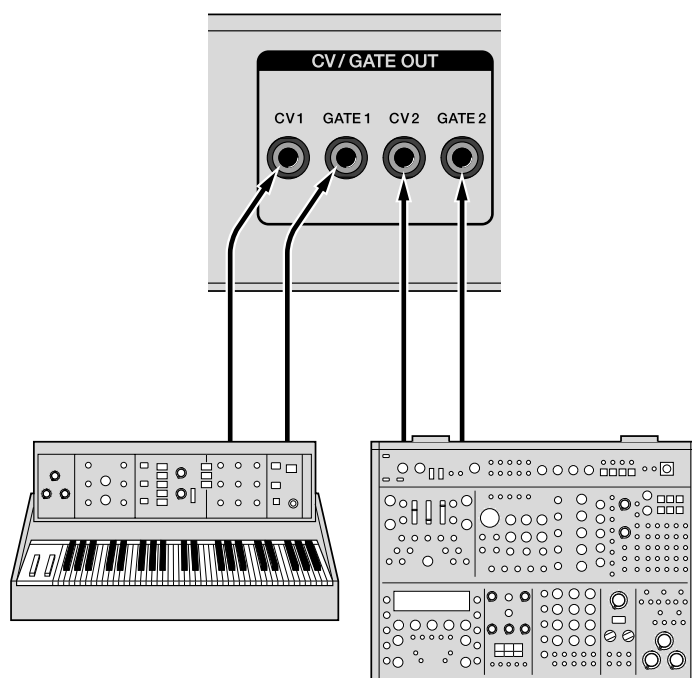

Collegare un sintetizzatore, modulo audio, ecc. compatibile con l'ingresso CV/GATE. Per il collegamento, utilizzare un cavo mini-jack mono.

L'unità emette le informazioni sulla sequenza di una traccia la cui porta di uscita è impostata su **[CV/GATE1]** o **[CV/GATE2]** in modalità Track come segnali CV o GATE.

I segnali CV corrispondono a V/Oct o Hz/V e i segnali GATE corrispondono a V-Trigger o S-Trigger.

È possibile impostare i segnali di uscita dal terminale **[CV OUT1]** o **[CV OUT2]** attraverso **[CV1 Range]**, **[GATE1 Mode]**, **[CV2 Range]** e **[GATE2 Mode]** delle impostazioni **[CV]** e **[GATE]** nel menu GLOBAL.

Collegamento alle apparecchiature esterne

L'unità supporta anche la funzione di conversione CV/GATE che converte le informazioni sulla nota ricevute dal terminale **[MIDI IN]** o **[USB-B]** in segnali CV o GATE da emettere.

È possibile impostare l'ingresso del canale MIDI e l'uscita CV/GATE per la funzione di conversione CV/GATE attraverso **[CV/GATE1 From]** e **[CV/GATE2 From]** dell'impostazione **[CV/GATE OUT]** nel menu GLOBAL.

Impostazioni e operazioni

- Impostare la porta di uscita della traccia su **[CV/GATE1]** o **[CV/GATE2]**.
- Impostare correttamente l'impostazione **[GATE]** (pagina 129) nel menu GLOBAL in base all'ingresso GATE del dispositivo collegato.
- Impostare correttamente l'impostazione **[CV]** (pagina 125) nel menu GLOBAL in base all'ingresso CV del dispositivo collegato.
 - **[CV Reference Note]** può essere impostato solo quando **[V/Oct]** è selezionato per **[CV Range]**. Per dettagli, consultare "Impostazione [CV]" (pagina 125).
- Per impostazioni diverse da quelle sopra indicate, fare riferimento a quanto segue.
 - "Impostazione [CV/GATE OUT]" (pagina 124)

Nota

Quando si utilizza la funzione di conversione CV/GATE, impostare correttamente il canale MIDI dell'impostazione **[CV/GATE OUT]** nel menu GLOBAL e il canale MIDI del dispositivo trasmittente.

Sincronizzazione dell'unità e un dispositivo esterno compatibile con DIN SYNC per la riproduzione

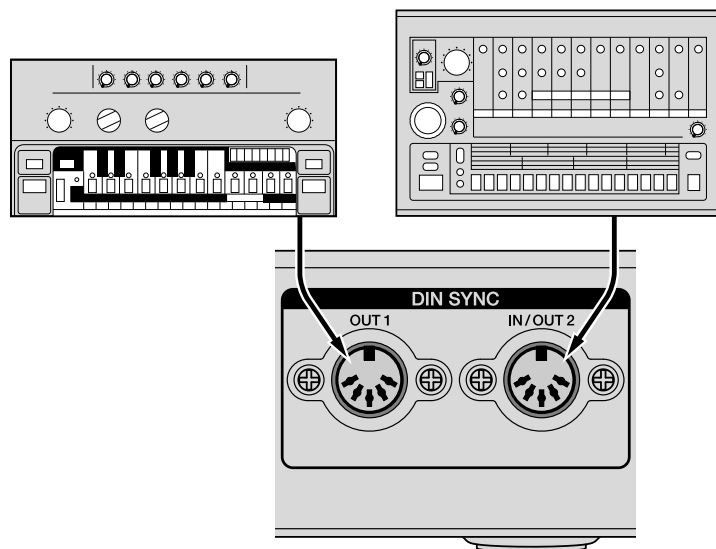

È possibile riprodurre l'unità in sincronizzazione con il dispositivo collegato connettendo il terminale **[DIN SYNC OUT1]** o **[DIN SYNC IN/OUT2]** sull'unità al terminale DIN SYNC IN o DIN SYNC OUT di un sequencer compatibile con DIN SYNC o una drum machine.

Il terminale DIN SYNC può inviare e ricevere non solo informazioni BPM, come il timing clock, ma anche segnali di controllo per la riproduzione e la messa in pausa della performance sincronizzata utilizzando segnali quali Avvia, Arresta e Continua.

Collegamento

- Collegare il terminale **[DIN SYNC OUT1]** o **[DIN SYNC IN/OUT2]** impostato su **[OUT]** dell'unità al terminale DIN SYNC IN del dispositivo collegato.
- Collegare il terminale **[DIN SYNC IN/OUT2]** impostato su **[IN]** dell'unità al terminale DIN SYNC OUT del dispositivo collegato.

Collegamento alle apparecchiature esterne

- Selezionare l'impostazione **[IN]/[OUT]** del terminale **[DIN SYNC IN/OUT2]** attraverso **[OUT2 Mode]** dell'impostazione **[DIN SYNC]** nel menu GLOBAL. L'impostazione predefinita di fabbrica del terminale **[DIN SYNC IN/OUT2]** è **[IN]**.
- Per questa connessione, usare un cavo MIDI (cavo 5PIN DIN) compatibile con DIN SYNC.

Note

- Per il cavo MIDI, usare il cavo con 1 PIN e 3 PIN.
- Quando si utilizza un cavo di conversione mini-jack, usarne uno compatibile con DIN SYNC con collegamenti 1 PIN-RING e 3 PIN-TIP, non un cavo di conversione per MIDI.

La disposizione dei pin dei terminali **[DIN SYNC OUT1]** e **[DIN SYNC IN/OUT2]** è la seguente. Non è compatibile con i terminali **[MIDI]**.

(1) Avvia/Arresta (Start/Stop), (2) GND, (3) Orologio (Clock),
(4) Reset avvio (Reset Start), (5) Continua avvio (Continue Start)

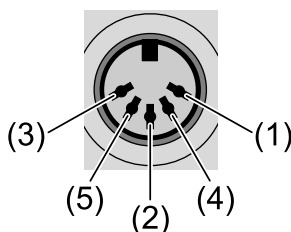

- (Per riferimento) La disposizione dei pin del terminale MIDI è la seguente.
(1) Nessuna connessione, (2) GND, (3) Nessuna connessione,
(4) VTX/VRX, (5) Segnale (Signal)

Impostazioni e operazioni

- Impostare **[OUT1 Sync Mode]** o **[OUT2 Sync Mode]** dell'impostazione **[DIN SYNC]** nel menu GLOBAL su **[Sync24]** o **[Sync48]** in base all'intervallo timing clock del dispositivo collegato a ciascuno dei terminali.
- Quando si collega il terminale DIN SYNC OUT del dispositivo collegato al terminale **[DIN SYNC IN/OUT2]** impostato su **[IN]** per l'uso dell'unità come dispositivo slave, impostare correttamente **[Sync Source]** dell'impostazione **[Sync Common]** nel menu GLOBAL su **[DIN SYNC]** e impostare **[OUT2 Sync Mode]** dell'impostazione **[DIN SYNC]** in base all'intervallo timing clock del dispositivo collegato.
- Le operazioni di Reset Start e Continue Start possono variare in base al dispositivo collegato. Consultare il manuale del dispositivo collegato e impostare correttamente **[OUT1 Cont/Rst Start]** o **[OUT2 Cont/Rst Start]** dell'impostazione **[DIN SYNC]** in base alle operazioni Reset Start e Continue Start dell'unità.

Quando si effettua il collegamento a un dispositivo che non supporta le specifiche Reset Start e Continue Start dell'unità, configurarlo in modo da evitare malfunzionamenti dell'unità o del dispositivo collegato dovuti a rumori esterni.

Operazioni con segnale e sequencer

L'unità si sincronizza con la temporizzazione quando i segnali Avvia/Arresta (Start/Stop) abilitano la performance in sequenza e invia il segnale Continue Start o Reset Start dal terminale **[DIN SYNC OUT1]** o **[DIN SYNC IN/OUT2]** impostato su **[OUT]** con la temporizzazione visualizzata di seguito.

Se si riceve il segnale Continue Start o Reset Start sul terminale **[DIN SYNC IN/OUT2]** impostato su **[IN]** con la temporizzazione visualizzata di seguito, il funzionamento del sequencer viene riavviato dalla posizione di arresto o riprodotto dal primo step.

Riproduzione dallo stato di arresto

(1) Segnale Avvia/Arresta (Start/Stop), (2) Segnale Continue Start,
(3) Segnale Reset Start, (4) Avvio riproduzione

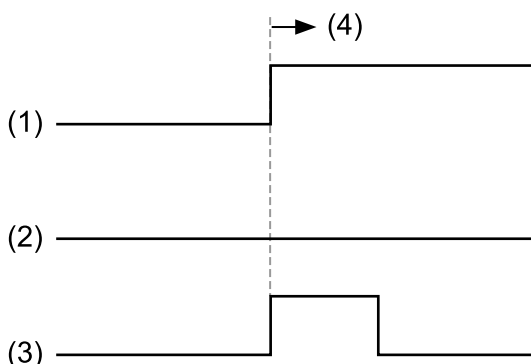

Collegamento alle apparecchiature esterne

Riproduzione dallo stato di pausa

(1) Segnale Avvia/Arresta (Start/Stop), (2) Segnale Continue Start, (3) Segnale Reset Start, (4) Avvio riproduzione

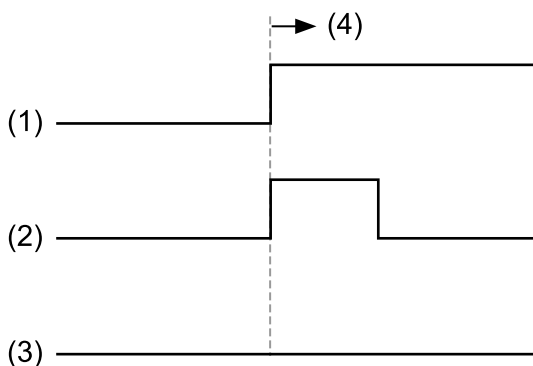

Se non viene immesso né il segnale Reset Start, né Continue Start, la riproduzione del sequencer sarà sempre Reset Start dallo stato di arresto.

Note

- In base al dispositivo esterno da collegare, il BPM visualizzato sull'unità e sul dispositivo esterno potrebbe essere differente.
- Quando si imposta il terminale **[CLOCK IN]** dell'unità come sorgente clock master del timing clock inferiore (1ppqn, 2ppqn, 4ppqn) e il funzionamento slave dell'unità, i dispositivi compatibili con DIN SYNC collegati al terminale **[DIN SYNC OUT1]** o **[DIN SYNC IN/OUT2]** impostato su **[OUT]** potrebbero non essere sincronizzati. Per la riproduzione sincronizzata con i dispositivi compatibili con DIN SYNC, consigliamo di non utilizzare la conversione dell'intervallo timing clock dal timing clock inferiore, ma di utilizzare una sorgente clock master di 24ppqn (Sync24) o 48ppqn (Sync48).

Sincronizzazione dell'unità con un dispositivo esterno compatibile con CLOCK per la riproduzione

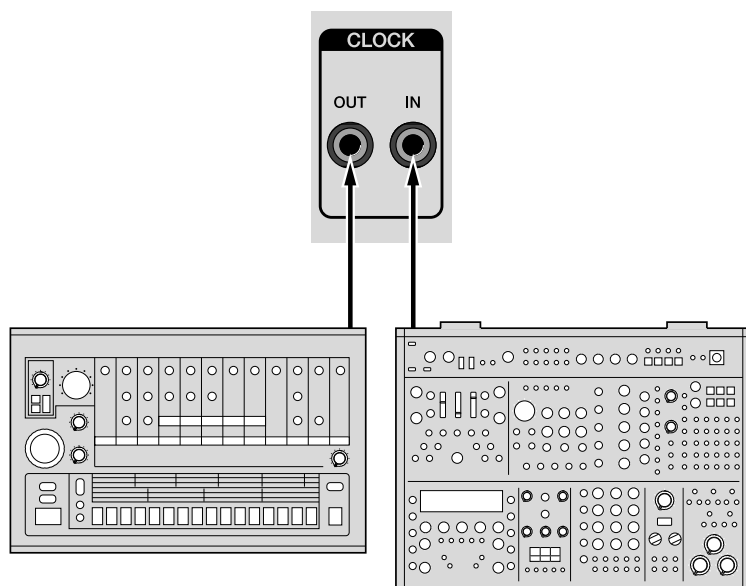

È possibile riprodurre l'unità in sincronizzazione con il dispositivo collegato connettendo il terminale **[CLOCK OUT]** o **[CLOCK IN]** dell'unità al terminale **CLOCK IN** o **CLOCK OUT** del sequencer compatibile con il segnale analogico o la drum machine, ecc.

Il terminale **CLOCK** può inviare e ricevere non solo informazioni BPM, come il timing clock, ma anche segnali di controllo per la riproduzione e la messa in pausa della performance sincronizzata utilizzando segnali di comando *Avvia/Arresta* (Start/Stop).

Quando si utilizza l'unità come dispositivo master, è possibile controllare il funzionamento in pausa con il timing clock dal terminale **[CLOCK OUT]** sul dispositivo collegato al terminale **[CLOCK OUT]** dell'unità impostando **[Master Clock Mode]** dell'impostazione **[Sync Common]** nel menu **GLOBAL** su **[Disable]**.

Collegamento alle apparecchiature esterne

Inoltre, il terminale **[CLOCK IN]** supporta l'ingresso audio-click (metronomo), il controllo di attivazione audio che riproduce una sequenza dell'unità con incrementi di uno step e il controllo GATE che riproduce le informazioni della sequenza solo mentre vengono immessi i segnali di controllo.

Collegamento

- Collegare il terminale **[CLOCK OUT]** dell'unità al terminale CLOCK IN del dispositivo collegato.
- Collegare il terminale **[CLOCK IN]** dell'unità al terminale CLOCK OUT del dispositivo collegato.
- Per questo collegamento, utilizzare un cavo mini-jack stereo. I segnali visualizzati di seguito sono assegnati ai pin di un cavo mini-jack stereo collegati al terminale **[CLOCK IN]** o **[CLOCK OUT]**.

(1) Manicotto (Sleeve): GND, (2) Ghiera (Ring): Avvia/Arresta (Start/Stop), (3) Punta (Tip): Orologio (Clock)

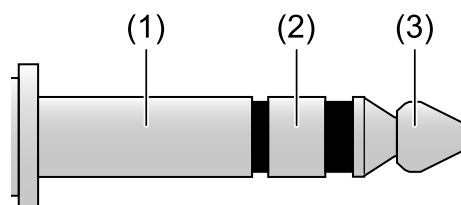

- Collegando Ghiera e Punta al PIN1 (Avvia/Arresta (Start/Stop)) e al PIN3 (Orologio (Clock)) del terminale **[DIN SYNC]** e impostando **[OUT Sync Mode]** o **[IN Sync Mode]** dell'impostazione **[CLOCK]** nel menu GLOBAL su **[24ppqn]** o **[48ppqn]**, è possibile collegare il terminale CLOCK sull'unità al terminale DIN SYNC di un dispositivo compatibile con DIN SYNC.

Collegamento alle apparecchiature esterne

Note

- Quando si utilizza un cavo di conversione 5 PIN DIN, usare un cavo di conversione che sia un cavo di collegamento di tipo 1 PIN-RING, 3 PIN-TIP e non un cavo di conversione MIDI. Il cavo di conversione 5 PIN DIN mini-jack stereo per MIDI non può essere utilizzato per la conversione SYNC perché PIN 1 e PIN 3 non sono collegati.
- Quando si attiva il terminale **[CLOCK IN]** con un segnale audio senza utilizzare il segnale Avvia/Arresta (Start/Stop), usare un mini-jack mono per evitare rumori nel pin di ingresso del segnale Avvia/Arresta (Start/Stop).
- Quando si utilizza il segnale audio come segnale di attivazione, immettere un volume appropriato dei segnali contenenti attacco/decadimento netto, come ad esempio segnale di impulso e un suono di scatto.
- Segnali audio di ingresso a livello di 2 V o superiore.
- Quando si imposta **[IN Sync Mode]** dell'impostazione **[CLOCK]** nel menu GLOBAL su **[Gate]** per il controllo Gate dell'unità con il terminale **[CLOCK IN]**, l'ingresso del segnale Gate di V-Trigger nel terminale **[CLOCK IN]**.
Inoltre, non è possibile controllare la riproduzione/l'arresto della sequenza immettendo i segnali Avvia/Arresta (Start/Stop) nel terminale **[CLOCK IN]**.
Impostare **[Sync Source]** dell'impostazione **[Sync Common]** su un'opzione diversa da **[CLOCK]**. Se si imposta su **[CLOCK]**, la riproduzione della sequenza non verrà mai eseguita, anche se verrà immesso il segnale GATE.

Impostazioni e operazioni

- Selezionare l'impostazione di **[OUT Sync Mode]** e **[In Sync Mode]** dell'impostazione **[CLOCK]** nel menu GLOBAL in base all'intervallo timing clock del dispositivo collegato.
- Selezionare l'impostazione **[Polarity]** dell'impostazione **[CLOCK]** nel menu GLOBAL su **[+]** o **[-]** in base alla polarità del dispositivo collegato.
- Quando si utilizza l'unità come dispositivo slave collegando il terminale CLOCK OUT del dispositivo collegato al terminale **[CLOCK IN]** dell'unità, impostare **[Sync Source]** dell'impostazione **[Sync Common]** nel menu GLOBAL su **[CLOCK]** e impostare correttamente **[IN Sync Mode]** dell'impostazione **[CLOCK]** in base all'intervallo timing clock del dispositivo collegato.
- Per le altre impostazioni, fare riferimento a quanto segue.
 - “Impostazione [Sync Common]” (pagina 131)
 - “Impostazione [CLOCK]” (pagina 135)

Nota

In base al dispositivo esterno da collegare, il BPM visualizzato sull'unità e sul dispositivo esterno potrebbe essere differente.

Funzione di conversione del segnale

L'unità è dotata delle seguenti funzioni di conversione del segnale.

- Conversione dell'intervallo timing clock
- Conversione CV/GATE

Conversione dell'intervallo timing clock

Convertire il timing clock ricevuto dal terminale di ingresso impostato su **[Sync Source]** dell'impostazione **[Sync Common]** nel menu GLOBAL in un formato timing clock differente ed emetterlo da ogni terminale di uscita (USB, MIDI, DIN SYNC e CLOCK).

L'intervallo timing clock impostabile in modalità Sync di ogni terminale di ingresso e di uscita (USB, MIDI, DIN SYNC e CLOCK) è il seguente. (L'impostazione predefinita è indicata con un *.)

- USB-B: 24 ppqn (fisso)
- MIDI IN: 24 ppqn (fisso)
- MIDI OUT1: 24 ppqn (fisso)
- MIDI THRU/OUT2: 24 ppqn (fisso)
- DIN SYNC OUT1: **[24ppqn]*, [48ppqn]**
- DIN SYNC IN/OUT2: **[24ppqn]*, [48ppqn]**
- CLOCK IN: **[1ppqn], [2ppqn], [4ppqn], [24ppqn]*, [48ppqn]**
- CLOCK OUT: **[1ppqn], [2ppqn], [4ppqn], [24ppqn]*, [48ppqn]**

Per le impostazioni dell'intervallo di timing clock di DIN SYNC e CLOCK, fare riferimento a quanto segue.

- “Impostazione [DIN SYNC]” (pagina 132)
- “Impostazione [CLOCK]” (pagina 135)

Collegamento alle apparecchiature esterne

Note

- Quando si imposta il terminale **[MIDI THRU/OUT2]** su **[THRU (MIDI IN)]** o **[THRU (USB IN)]**, il medesimo timing clock del terminale **[MIDI IN]** o del terminale **[USB-B]** verrà emesso dal terminale **[MIDI THRU/OUT2]**.
- Quando si esegue la conversione dal timing clock inferiore al timing clock superiore (ad es. quando si converte l'ingresso 1ppqn nell'uscita 24ppqn), il timing clock potrebbe non essere emesso finché l'unità non rileva il BPM nell'ingresso timing clock.
- In base al dispositivo esterno da collegare, il BPM visualizzato sull'unità e sul dispositivo esterno potrebbe essere differente.
- Quando si imposta il terminale **[CLOCK IN]** dell'unità come sorgente clock master del timing clock inferiore (1ppqn, 2ppqn, 4ppqn) e il funzionamento slave dell'unità, i dispositivi compatibili con DIN SYNC collegati al terminale **[DIN SYNC OUT1]** o **[DIN SYNC IN/OUT2]** impostato su **[OUT]** potrebbero non essere sincronizzati. Per la riproduzione sincronizzata con i dispositivi compatibili con DIN SYNC, consigliamo di non utilizzare la conversione dell'intervallo timing clock dal timing clock inferiore, ma di utilizzare una sorgente clock master di 24ppqn (Sync24) o 48ppqn (Sync48).

Conversione CV/GATE

Convertire le informazioni sulla nota ricevute dal terminale **[USB-B]** o **[MIDI IN]** per i segnali CV o Gate e l'emissione dal terminale **[CV OUT1]**, **[GATE OUT1]**, **[CV OUT2]** o **[GATE OUT2]**.

Fare riferimento a “Collegamento dell'unità a un dispositivo esterno compatibile con CV/GATE per la riproduzione” (pagina 167) sull'impostazione del canale MIDI per la conversione CV/GATE.

Ulteriori informazioni

Diagnostica

Se si riscontrano dei problemi relativi all'unità, verificare le voci seguenti. Inoltre, accedere al sito Pioneer DJ e verificare **[FAQ]** per **[SQUID]** nella pagina **[FAQ]**.

pioneerdj.com/

A volte, il problema risiede in un altro componente. Controllare tutti i componenti ed apparecchi elettronici usati. Inoltre, fare riferimento ai relativi manuali e alle FAQ se necessario. Se il problema non può venire eliminato, chiedere assistenza tecnica al più vicino centro assistenza o rivenditore autorizzato Pioneer DJ.

- Questa unità potrebbe non funzionare a causa di elettricità statica o altre influenze esterne. In questo caso, è possibile ripristinare il corretto funzionamento scollegando il cavo USB e il cavo di alimentazione, quindi effettuando nuovamente il collegamento.
- Quando il funzionamento di un dispositivo esterno collegato all'unità o dell'unità stessa diventa instabile, eseguire **[Reset All Settings]** (pagina 146) dell'impostazione **[Etc]** nel menu GLOBAL, avviare il menu GLOBAL, quindi reimpostare le voci correlate. Non è possibile avviare alcuni elementi, come ad esempio gli elementi collegati a un progetto. Per tali elementi, verificare ogni impostazione singolarmente.

Potenza

❖ **È impossibile attivare l'alimentazione dell'unità. / Nessun indicatore acceso.**

- Vedere "Collegamenti" (pagina 18).
- Verificare il pulsante **[⏻]** sul pannello posteriore (pagina 16).

❖ **Quando si utilizza l'alimentazione con bus USB, l'unità non si accende. / Nessun indicatore si accende.**

- Vedere “Collegamenti” (pagina 18).
- Verificare il pulsante [⏻] sul pannello posteriore (pagina 16).
- Avviare il PC/Mac da utilizzare per l'alimentazione USB.

❖ **L'unità si spegne automaticamente.**

- Vedere “Funzione di spegnimento automatico” (pagina 7).

❖ **Il funzionamento diventa instabile durante l'uso del bus USB**

- Vedere “Collegamenti” (pagina 18).

Collegamento e impostazione

❖ **L'apparecchiatura collegata al terminale [MIDI OUT1] o [MIDI THRU/OUT2] impostato su [OUT] non funziona.**

- Vedere “Collegamento dell'unità a un dispositivo MIDI esterno o a un PC/Mac per la riproduzione” (pagina 160).
- Impostare il canale MIDI della porta di destinazione di uscita della traccia. Inoltre, verificare che il canale di ricezione MIDI del dispositivo collegato sia impostato correttamente.

❖ **L'apparecchiatura collegata al terminale [MIDI THRU/OUT2] impostato su [THRU (MIDI IN)]/[THRU (USB IN)] non funziona.**

- Vedere “Collegamento dell'unità a un dispositivo MIDI esterno o a un PC/Mac per la riproduzione” (pagina 160).
- Verificare che il canale di trasmissione MIDI del dispositivo di trasmissione e il canale di ricezione MIDI del dispositivo ricevente siano impostati correttamente.

- ❖ **Non è possibile controllare l'unità dall'apparecchiatura collegata al terminale [MIDI IN].**
 - Vedere “Collegamento dell'unità a un dispositivo MIDI esterno o a un PC/Mac per la riproduzione” (pagina 160).
 - Verificare che il canale di trasmissione MIDI del dispositivo di trasmissione e il canale di ricezione MIDI del dispositivo ricevente siano impostati correttamente.

- ❖ **L'apparecchiatura collegata al terminale [DIN SYNC OUT1] o [DIN SYNC OUT2] impostato su [OUT] non funziona./Non è possibile controllare l'unità dall'apparecchiatura collegata al terminale [DIN SYNC IN/OUT2] impostato su [IN].**
 - Vedere “Sincronizzazione dell'unità e un dispositivo esterno compatibile con DIN SYNC per la riproduzione” (pagina 169).

- ❖ **L'apparecchiatura collegata al terminale [CLOCK OUT] non funziona / Non è possibile controllare l'unità dall'apparecchiatura collegata al terminale [CLOCK IN].**
 - Vedere “Sincronizzazione dell'unità con un dispositivo esterno compatibile con CLOCK per la riproduzione” (pagina 174).

- ❖ **Non è possibile usare il terminale [CLOCK IN] per le impostazioni [Gate].**
 - Verificare che l'impostazione di uscita dell'apparecchiatura collegata al terminale [CLOCK IN] sia impostata su V-Trigger. È possibile utilizzare solo l'impostazione di polarità +.
 - Verificare che il segnale della tensione in uscita del dispositivo collegato sia di almeno 2 V.
 - Impostare correttamente [Sync Source] dell'impostazione [Sync Common] nel menu GLOBAL.

- ❖ **Non è possibile attivare il terminale [CLOCK IN] con i segnali audio.**
 - Controllare il volume sull'apparecchiatura collegata.
 - Per usare il segnale audio come segnale di attivazione, immettere un suono a volume sufficientemente alto con attacco/decadimento netto, come ad esempio segnale di impulso e un suono di scatto.
 - Per controllare l'unità mediante il segnale audio, consultare **[IN Sync Mode]** (pagina 136) dell'impostazione **[CLOCK]** nel menu GLOBAL.

- ❖ **Non è possibile controllare il dispositivo slave (l'unità) da un dispositivo master (apparecchiatura collegata all'unità).**
 - Verificare che il terminale **[USB-B]**, **[MIDI IN]**, **[CLOCK IN]** o **[DIN SYNC IN/OUT2]** dove l'impostazione **[OUT2 Mode]** (pagina 133) di **[DIN Sync]** nel menu GLOBAL è impostata su **[IN]** sia collegata correttamente a un trasmettitore master-clock.
 - Impostare correttamente **[Sync Source]** (pagina 131) dell'impostazione **[Sync Common]** nel menu GLOBAL.
Impostare correttamente **[IN Sync Mode]** (pagina 136) dell'impostazione **[CLOCK]** in base al dispositivo collegato quando è impostato **[CLOCK]**.
Impostare correttamente **[OUT2 Sync Mode]** (pagina 133) dell'impostazione **[DIN Sync]** in base al dispositivo collegato quando è impostato **[DIN SYNC]**.

- ❖ **L'apparecchiatura collegata al terminale [CV OUT1], [CV OUT2], [GATE OUT1] o [GATE OUT2] non funziona.**
 - Vedere “Collegamento dell'unità a un dispositivo esterno compatibile con CV/GATE per la riproduzione” (pagina 167).

- ❖ **Il dispositivo collegato al terminale [CV OUT1] o [CV OUT2] non produce note con il passo corretto.**
 - Verificare che Coarse e Fine siano impostati correttamente sul dispositivo collegato. Dal momento che CV è un segnale di controllo del passo con tensione analogica, a seconda della temperatura, il dispositivo ricevente potrebbe non essere in grado di produrre la nota con il passo corretto. In questo caso, regolare il passo con l'impostazione Fine del dispositivo ricevente.
- ❖ **Il terminale [CV OUT1], [CV OUT2], [GATE OUT1] o [GATE OUT2] non funziona con l'ingresso MIDI.**
 - Vedere “Collegamento dell'unità a un dispositivo esterno compatibile con CV/GATE per la riproduzione” (pagina 167).
 - Verificare che il canale di trasmissione MIDI del dispositivo trasmittente e il canale MIDI di ingresso dell'impostazione **[CV/GATE OUT]** setting (pagina 124) siano impostati correttamente.
- ❖ **Il PC/Mac (software DAW, ecc.) non è in grado di comunicare con l'unità.**
 - Vedere “Collegamenti” (pagina 18).
 - Per verificare che il PC/Mac riconosca l'unità, consultare il manuale o le FAQ del PC/Mac collegato (software DAW, ecc.).

Altri

- ❖ **L'indicatore si illumina con luce fioca.**
 - Vedere “Note speciali durante l'uso del bus USB” (pagina 18).
 - Impostare **[Display]** e **[Buttons Full Lit]**, **[Pads Full Lit]** e **[Pads Dim Lit]** (pagina 122) nel menu GLOBAL per la luminosità adeguata.

Informazioni su marchi e marchi registrati

- Pioneer DJ è un marchio di PIONEER CORPORATION e viene riportato su licenza.
- I nomi delle aziende e dei prodotti menzionati sono marchi dei rispettivi proprietari.

Dati tecnici

Adattatore di CA

Alimentazione da CA 100 V a 240 V, 50 Hz/60 Hz

Corrente nominale 0,4 A

Tensione nominale di uscita CC 5 V, 2 A

Dati generali - Unità principale

Consumo di corrente

DC IN CC 5 V, 1.200 mA

Peso dell'unità principale 1,9 kg

Dimensioni max.

... 374,8 mm (larghezza) × 72,1 mm (altezza) × 223,9 mm (profondità)

Temperatura di funzionamento tollerabile da +5 °C a +35 °C

Umidità di funzionamento tollerabile

..... da 5% a 85% (senza condensa)

Terminali di ingresso/uscita

Terminale di ingresso/uscita **DIN SYNC IN/OUT2**

DIN a 5 pin 1 set

Terminale di uscita **DIN SYNC OUT1**

DIN a 5 pin 1 set

Terminale di ingresso **CLOCK IN**

Jack stereo mini da 1/8" 1 set

Terminale di uscita **CLOCK OUT**

Jack stereo mini da 1/8" 1 set

Terminale di uscita **GATE OUT**

Jack mono mini da 1/8" 2 set

Terminale di uscita **CV OUT**

Jack mono mini da 1/8" 2 set

Terminale di ingresso **MIDI IN**

DIN a 5 pin 1 set

Ulteriori informazioni

Terminale di uscita **MIDI OUT1**

DIN a 5 pin..... 1 set

Terminale di uscita **MIDI THRU/OUT2**

DIN a 5 pin..... 1 set

Terminale **USB**

Tipo B 1 set

- I dati tecnici e il design di questo prodotto sono soggetti a modifiche senza preavviso.

© 2019 Pioneer DJ Corporation.

Tutti i diritti riservati.

<DRI1563-A>